

ORSZÁGÉPÍTŐ

Építészet Környezet Társadalom
A Kós Károly Egyesülés
negyedéves folyóirata

91/1

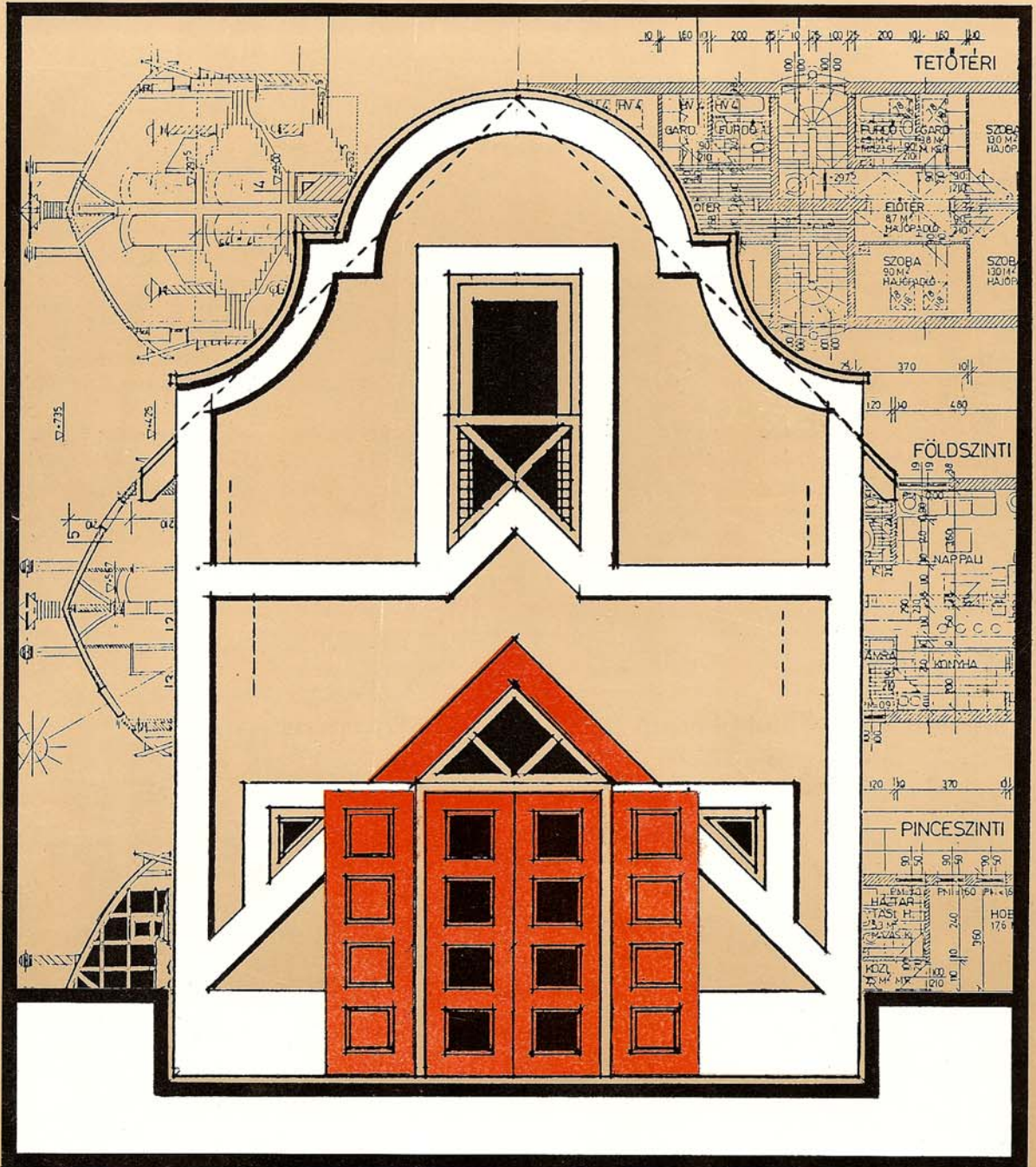

Nem nyugaton vagy keleten, de nem is Európában kell keresnünk a választ arra, hogy mit kell tennünk, hogy Európához tartozunk. Nem kívül kell keresnünk a támaszt cselekvéseinkhez. A változás, amely a világban történik, csak lehetőség a számunkra, de lehetőség a tévedésre is.

Ahogy a körülöttünk történő események felénk irányulnak, úgy hatunk mi is cselekvéseinkkel a világban történetekre. Pontosan tudnunk kell mi történik körülöttünk, tudnunk kell, hogy ott ahol élünk mit kell tennünk. Ha kellő akarattal cselekszünk, az válik európaivá és nyeri el helyét kelet és nyugat között.

Nem az a fontos, hogy más mit tesz, vagy mit nem tesz. Mint ahogy nem elég csak a megismerés és a kesergés. Nem lehet intellektuálisan áttekinteni a dolgokat, hanem egzisztenciálisan kell megélni; mindaz, ami történik, velünk történik, de nélkülünk, ha cselekvésünkben akarat nélkül éljük át azt. Amit munkánk során teszünk, a legteljesebb egészében kapcsolódik a szociális élet valamennyi területéhez, és ami a lényeg, mindezt szerves egységben éljük meg. A dolgok nem kívülről befelé, hanem fordítva működnek. Annak kell történnie Európa és Magyarország viszonyában, ami itt keletkezik, és az történik az országban, ami általunk és ott történik, ahol cselekedeteink megvalósulnak. S ha cselekvésünk szabad akaratunkból valóságos szellemi tartalmat hordoz, akkor az megvalósul és időszerű és európai lesz.

A Kelet-Európában és Magyarországon megindult átalakulás lehetővé és szükségessé teszi egy új társadalom megformálását. A Kós Károly Egyesülés szabadiskolája az 1990—91-es évben tevékenysége középpontjába helyezi ehhez kapcsolódó törekvéseit. Sajátos tapasztalataink, sorsunk által képesek kell

legyünk mindennapi életünkben jelen lenni. A szeptemberi konferencián megfogalmazott kérdéseket folytatva, a hármas tagozódású társadalom gondolatából kiindulva szeretnénk a decemberi találkozót megrendezni.

Égető kérdés az elhalásra ítélt települések sorsa, a falurombolás struktúrájának megszüntetése. Ehhez ismernünk kell a Településhálózat-Fejlesztési Konceptiót. Ennek következményeivel ellentétes irányú gondolatok megfogalmazására van szükség. Új önkormányzatok már vannak, törvényes jogositványaik még nincsenek. Milyen jogokra és szabályozásra van szüksége a településeknek? Érvényben maradnak-e az általános és részletes rendezési tervek? Vajon létre-jön-e együttműködés az építészek és az önkormányzatok között? Hol lesz a helye a főépítési tevékenységnek?

Újra elő kell lépjen az igazi építető. A beruházói és építési struktúra lassan felszámolja magát. Helyébe egy tőkeorientált, szükségletet nem ismerő szerveződés áll össze a régi emberekből és megpróbálja lefedni a piacot. Ki kinek válik kiszolgáltatottá a megbízó, tervező, kivitelező háromszögből? Kire hárul a lakásépítés kérdésének megoldása? Milyen lakásépítési formára és milyen lakásokra van szükség? Milyen jogokat kell biztosítson az állam? Faluház, iskola, egészségház, üzletházak épülnek-e majd Magyarországon?

Megannyi kérdés, melyen keresztül alternatívát kell adni a településfejlődés, az építési szerkezet-beruházói, tervezői, kivitelezői gyakorlata és az épülő jövő megszületése elé.

A Kós Károly Egyesülés 1990. december 7—10.-i gálósjai találkozására szóló meghívóból.

Boglárielle, gyógyszerészár engedélyezési terv, Kampis Miklós

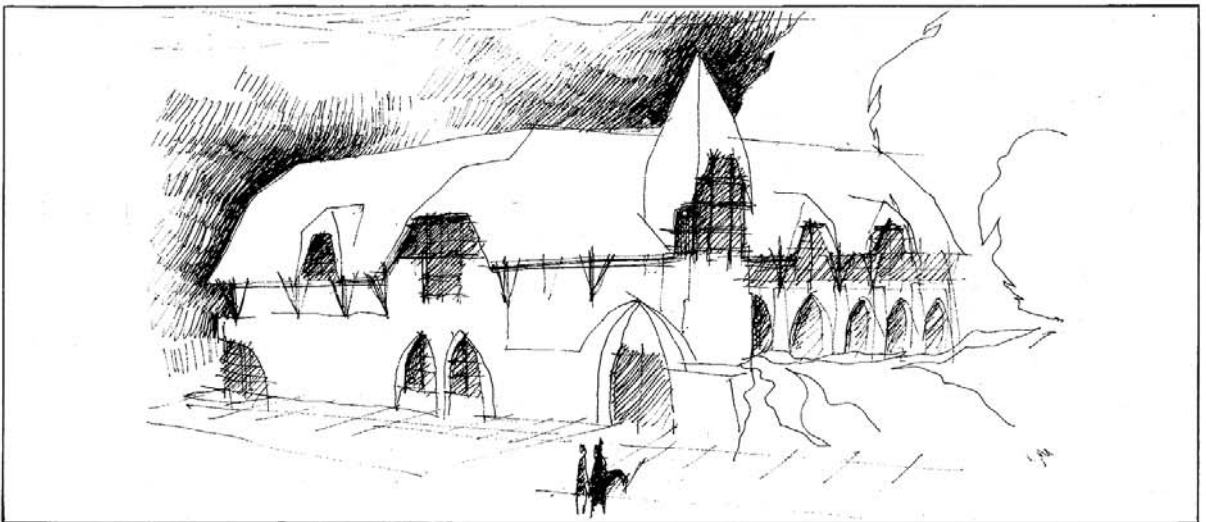

ORSZÁGÉPÍTŐ

91/1

Közösségi vállalkozások — Bér lakáskezelés A második gálósfai találkozó témáiból/*Community enterprises — Mietwohnungsverwaltung*
Themen in Zusammenhang mit dem zweiten Treffen der Freischule in Gálosfa. Zusammengestellt von Gerle János összeállítás
Válogatás a Kaposterv terveiből/*Auswahl aus der Projekte des Architektenbüro Kaposterv*

	A második gálósfai találkozó meghívójából/ <i>Aus dem Einladungsbrief zum zweiten Treffen in Gálosfa — auf dem Umschlag</i>	
2	Néhány gondolat a gálósfai konferencia kapcsán/ <i>Gedanken zum Treffen in Gálosfa</i>	Zsigmond László
3	Az energiakérdésről/ <i>Über die Energiefrage</i>	Ertsey Attila
8	A tiltakozástól a részvételig. Az angol közösségi vállalkozások történetéből/ <i>Aus der Geschichte der community enterprises in Gross-Britannien. Übersetzung aus dem Englischen</i>	
11	Károly herceg felhívása/ <i>Aufruf des Prinzen von Wales. Übersetzung aus dem Englischen</i>	
11	Derry belváros építése. Beszámoló a Derry Inner City Trust tevékenységéről/ <i>Bericht über die Arbeit des Derry Inner City Trust im Wiederaufbau der Innenstadt mit Arbeitlosen</i>	Paddy Doherty
13	A Csengery 48/ <i>Bericht über den Versuch in Budapest. Csengery Strasse — eine eigene Verwaltung der Mieter</i>	Hajdú Miklós
17	Beszélgetés Batha Pállal, a Lakásbérleti Országos Szövetsége elnökével/ <i>Gespräch mit Pál Batha, Präsident der Landesvereinigung der Wohnungmieter</i>	
18	A harmadik gálósfai találkozó meghívójából/ <i>Aus dem Einladungsbrief zum dritten Treffen in Gálosfa</i>	
20	Józsefváros — egy terv története. Beszélgetés Perczel Annával/ <i>Gespräch mit der Architektin Anna Perczel über den Rehabilitationsplan der Josefstadt, Budapest</i>	
26	A földkérdésről/ <i>Über die Bodenfrage</i>	Kálmán Miklós
28-30	A Pagony táj- és kertépítész iroda munkáiból/ <i>Aus Arbeiten des Garten- und Landschaftsplanungsbüro Pagony</i>	
28	Neked is mesélhetnek a fák	Buella Mónika
28	A Pécsely-medence tervpályázatáról	Müller Krisztina
29	Kerttervezés a fonyódi iskolához	
31	Az ember, mint a Föld alakítója/ <i>Der Mensch als Gestalter der Erde, übersetzt aus dem Deutschen von Herceg Ágnes és Illyés Zsuzsa fordítása</i>	Manfred Klett
35	A Kós Károly Alapítvány Alapító okirata/ <i>Stiftung Károly Kós — siehe hintere, innere Seite des Umschlags</i>	
36	Lakóépületek — nyaralók/ <i>Wohnhäuser — Ferienhäuser. Pläne von Sáros László tervei</i>	
43	Fordítások és versek/ <i>Dichtungen und Übersetzungen mit der Einleitung von Fenyő Ervin bevezetőjével</i>	Károly Sándor
45	A Szent Család templomról/ <i>Über die Kirche der Heiligen Familie in Barcelona, übersetzt aus dem katalonischen von Károly Sándor fordítása</i>	Antoni Gaudi
46	Karácsonyi misztériumjátékok 1990/ <i>Weihnachts-Mysterienspiele 1990</i>	Ertsey Attila
49	Magyar lélek — Magyar építészet/ <i>Ungarische Seele — Ungarische Architektur. Neuabdruck der abhandlung aus 1940 mit der Einleitung von Kövendi Dénes bevezetőjével</i>	Karácsony Sándor
54-63	Hírek/Nachrichten	
54	Kalotaszeg — Tündérvilág?/ <i>Kalotaszeg — ein Feenreich?</i>	Török F. László
55	Magyar Adorján könyvéről/ <i>Über das Buch Adorján Magyar</i>	
59	Ton Alberts előadása/ <i>Vorlesung Ton Alberts in Amsterdam 1990, übersetzt aus dem Deutschen von Gerle János fordítása</i>	
63	A szerző búcsúja/ <i>Der Abschied des Autors</i>	Kós Károly

A borító Sáros László terve, rajta a Balatonfőkéjára általa tervezett présház homlokzata.

ORSZÁGÉPÍTŐ. A Kós Károly Egyesülés folyóirata. Megjelenik negyedévenként.

Kiadja a Kós Károly Egyesülés, 7400 Kaposvár, Dózsa György utca 21. Felelős kiadó: Kampis Miklós

Szerkesztőség: MAKONA Építésziroda, 1037 Budapest, Zay utca 1-3.

Szerkesztő: Gerle János

E szám munkatársai: Brenyó Péter, Ertsey Attila, Fenyő Ervin, Sáros László, Tusnády Zsolt, Vincze Attila

Gondozza az EGRSZEG Kiadó Kft. 8900 Zalaegerszeg, Landorhegyi út 21.

Készült a Zalai Nyomdában 91 533 o. Felelős vezető: Galla József igazgató

Előfizethető az EGRSZEG Kiadó Kft. vagy a Kós Károly Alapítvány címére küldött rózsaszín postautalványon

számonként 100 Ft-ért.

ISSN 0866-0069

**KÓS KÁROLY
EGYESÜLES**

A Kós Károly Egyesülés szabadiskolai programjának középpontjában a gálosfai találkozók, szociális tevékenységének középpontjában az ott megvitatott kérdések állnak. Ezért ezeket a vitákat és a hozzájuk kapcsolódó további rendezvények anyagait folyamatosan közzé kívánjuk adni. Az együttgondolkodás témáihoz a közvetlen indítást és a véleményekhez a megmérettetés lehetőségét a résztvevők mindennapi gyakorlati munkája adja.

Gerle János

A második gálosfai konferencia témáiból

A második gálosfai találkozót (1990. december 7–10.) Zsigmond László, Lőrincz Ferenc és Kálmán István szervezték. A beszélgetésekről videofelvétel készült, mely a Kós Károly Egyesülés más szabadiskolai programjainak készült felvételekkel együtt megtekinthető, kölcsönözhető az Egyesülés központjától (Kaposvár, Dózsa György utca 21.). Zsigmond László bevezetőjét és Ertsey Attila hozzászólását az általuk felfrissített formában adjuk közzé és idézzük az első gálosfai találkozón megkezdett, a „közösségi vállalkozások” témájához kapcsolódó anyagokból is. A fenti dokumentumokat a KAPOSTERV legújabb munkáiból Gálosfán rendezett kiállítás anyagából válogatott rajzok kísérik.

Zsigmond László

Néhány gondolat a gálosfai konferencia kapcsán

Törekvéseink tere az átalakulóban lévő társadalom. A központosított hatalmú politikai rendszert új berendezkedés váltja fel. Hogy az átalakítás sikeres lehessen, ismerünk kell azt a struktúrát, amelyet a múlt rendszer hagyott ránk. Szándékosan hangsúlyozom a struktúrát, mert emberek és politikai nézetek gyorsan változhatnak, a legszívósabban a struktúra tartja magát. A totális állam hadigazdaságát alaposan megismerhettük, de álljon itt néhány pont a KGB-nek a leigázás 45 alapvető tartalmazó titkos dokumentumából, amit a KAPU c. folyóirat hozott nyilvánosságra.

5. Meg kell gyorsítani az összes párt egy szervezetbe

történi egyesítését, ügyelve arra, hogy minden kulcsszerep olyan embereknek jusson, akik a különleges osztályunk szolgálatában állnak.

8. Különös figyelmet kell szentelni a szervezési képességekkel rendelkező és népszerűsége esélyes egyéneknek. Az ilyen embereket be kell szervezni, amennyiben ellenállást tanúsítanak, nem engedni őket magasabb posztra.

10. Minden kormány szervbe, valamint az üzemek többségébe különleges szolgálatunkkal együttműködő egyéneket kell beépíteni. (A helyi közigazgatási szervek tudomása nélkül.)

14. Mindent megtenni annak érdekében, hogy a határozatok és rendeletek, legyenek azok jogi, gazdasági vagy szervezeti jellegűek, megfelelően pontatlanok legyenek.

29. Az ipari objektumok rekonstrukciója és építése során ügyelni kell arra, hogy az ipari hulladék azon folyókba legyen irányítva, melyek ivóvíz-tartalékként szolgálhatnak.

30. Az újjáépített városok és az új lakótelepek lakásaiban nem lehetnek többtelephelyiségek, melyekben hosszabb időre háziállatokat lehetne tartani, vagy nagyobb mennyiségű élelmiszer-tartalékok felhalmozni.

35. Az alap-, illetve szakiskolákból, de különösen a közép- és főiskolákból el kell távolítani azokat a tanítókat, akik köztekintélynek és népszerűségnek örvendenek. Helyüket kinevezett emberekkel kell feltölteni. Megszüntetni a tantárgyak közötti különbségeket...

Ezek után a pontok után nem kell túl sok kérdést feltennünk, hogy a jelenlegi állapotokat világosabban áttekinthessük.

Az építészeti területén ma is működő, több pillérré támaszkodó szabályozásban is találunk példákat. Az egyik alappillér a Településhálózat Fejlesztési Konceptió. A tudományos ideológia az ésszerűség burkába rejtve körzetesítette a tsz-eket, az iskolákat, a közigazgatást és ítélte halálra településeket. Az elnéptelenedő falvak házai romba dőltek.

További alappillérek az Általános és Részletes Rendezési Tervek, valamint az Országos Építési Szabályzat. Ezek központi irányelvek alapján készültek, kötelező volt azokat elkészíttetni, illetve az előírásaikat betartani.

A mai önkormányzati testületek is szembekerülnek most ezekkel a problémákkal. Az elavult tervek és kétes értékű eredményeik akadályozzák a munkát. A részben lerombolt, részben széteső településközpontok és településrészek tanúskodnak erről. Az évtizedekig építési tilalom alatt lévő területeken végbemenő lassú pusztulás is ezt mutatja.

Ki legyen és ki lehet az, aki segíteni tud?

Sok helyütt található helyi kezdeményezések, a kibontakozás azonban nehezen halad. Máshol fentről, a politikától, a kormánytól várják a megoldást. Kevés a bizalom a szakemberekben, építészekben, amin nincs is mit csodálkozni. A feladatok ellátásához azonban szükség van építésze, mégpedig olyanra, akit ismernek az adott helyszínen, munkája alapján megbíznak benne és ő is felvállalja a feladatot. Az értékek lerombolása és a

Az energiakérdésről

tisztázatlan tulajdonviszonyok által sokféle érdek keletkezik és ütközik össze. A nyomasztó gazdasági helyzet sem segíti az érdekegyeztetést. Itt érkezünk a strukturális probléma gyökeréhez. Mi az az új forma, amit a vállalkozó kedvű embereknek meg kell teremteniük, hogy az érdekegyeztetések közben megegyezésre juthassanak? A problémák nagyon különbözőek, lehet egy utca járdájának rendben tartása, vagy egy egész település hosszútávú koncepciója a feladat. A szabad iniciatívából származó cselekedetek és a megegyezésre való készség lehetnek az új szemléleti mód alapjai. Ez hozhat létre új organizmusokat, melyek egész Közép-Európa történelmét átfomálhatják.

Új törekvéseket mutatnak azok a vállalkozások, melyek közösségi célokat tűznek maguk elé, határozott szándékokat fogalmaznak meg, de nem az üzleti haszon motíválja őket. Ezek a nyugat-európai non-profit vállalkozások túlmutatnak a magántulajdonú kapitalista ideálon.

Az együttműködés nem egyszerű feladat, főleg a mi morálisan zavaros, feje tetején álló világunkban, ahol a bizalom és a tolerancia elfogyott. Ahhoz, hogy az utóbbiak újra megerősödjenek, szükség van a jogi, állami intézmények részéről a törvényes keretek és a jogi garanciák biztosítására. Így az építési szabályozásban a településfejlesztés, a rendezési tervek készítésének előírásai, valamint az OÉSZ is revízió alá kell kerüljön. Szükséges például, hogy az építészek és más szakmák is szakmai érdekvédelmüket és jogosultságukat kamarai keretek között határozzák meg. Ehhez természetesen kamarai törvényre van szükség.

Míndezek azonban csak keretek, melyek nem helyettesítik a tetteket, de cselekvéseink terét biztosíthatják. A tettek szabad szellemi elhatározásból születnek, körülmintő és megfontolt jelenlét révén értékes példák bizalmat szülnek.

Annak a tudatos szándéknak, mely az elmúlt időszakban Magyarországot centralizált hadigazdasággá akarta átalakítani, egyik eszköze a településfejlesztési koncepció volt. Ennek csupán egy aspektusáról beszéltek részletebben: az energia kérdéséről, az új helyzet és az új kihívások fényében. A referátum forrását Amory Lorins tanulmánya képezi (megjelent a 3. Part 1990/2. számában), valamint az e témával foglalkozó aktuális hazai újságcikkek.

A településfejlesztési koncepció és a többi centralizációs törekvés az ilyen értelmű kifejezett szándék hiányában is tovább hat. Ez a folyamat a közösségek szétrombolása, a falvak elnéptelenedése, a városba zsúfolt „tömegember” megjelenése mellett az infrastruktúra centralizálását is jelenti. Ide kell értenünk a közlekedési hálózatokat, a hírközlést, az alapellátást és a közműellátást is. Mindezen stratégiai tényezők révén az ország függőségbe került: az elszennyeződő ivóvízbázisok, a centralizált élelmiszerfeldolgozás és -ellátás, a központilag elosztott és monopolizált energia és sok egyéb következtében. E hatások leépítésének és kivédésének feladatán túl új problémák is jelentkeznek. A piacgazdálkodásra való áttérés során új függőségi viszonyok keletkeznek, új érdekek lépnek színre. Világos áttekintésre van tehát szükségünk az infrastruktúra e kérdéseiről is, hogy napi teendőinket meghatározhassuk.

Boglárlelle, gyógyszerártár engedélyezési terv, Kampis Miklós

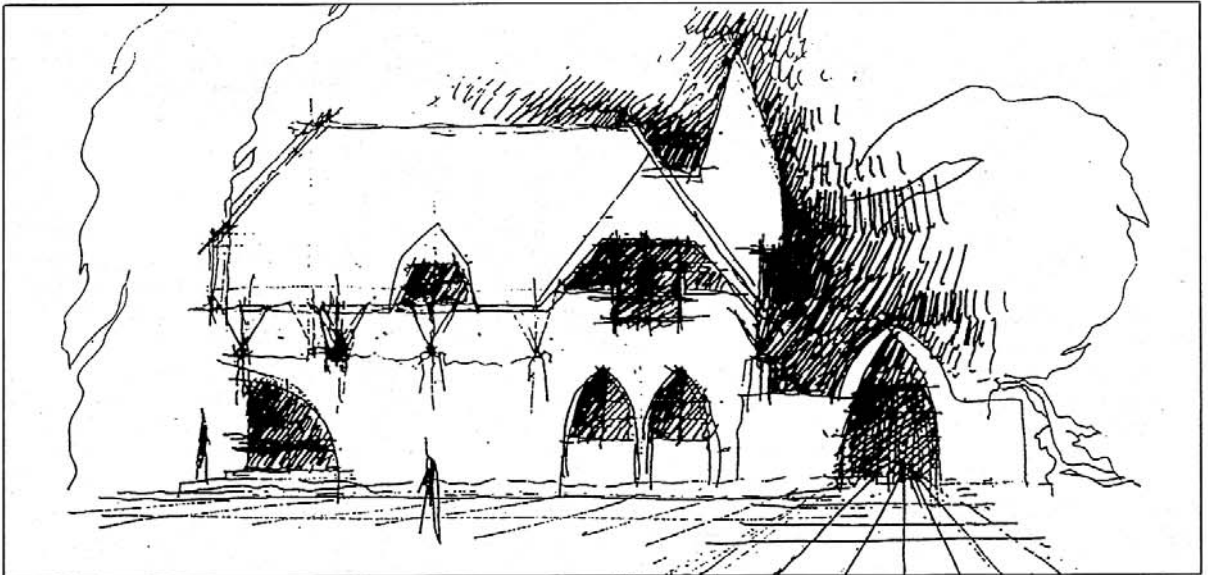

Az energiakérdésben az eddigiekben az állam túlnövekedett szerepe volt a döntő. Az új helyzetben e régi örökség mellett megjelenik a pénz hatalma, vagyis a gazdaság túlsúlya karöltve az állam beavatkozásával. Az új érdekek részben a piac automatizmusa, részben olyan hatalmi törekvések révén jelennek meg, melyek mögött a *növekedés ideológiája* áll.

Magyarország az elmúlt időszakban elsősorban a Szovjetuniótól, illetve a keleti energiarendszertől, és másodsorban a nyugati olajtól függött. Ma a függőség a nyugati energiarendszer és olaj irányába tolódik el. A szakértők a kormány elé két lehetőséget tárnak, melyek — szerintük — kizárólag alkalmasak az energiaprobléma kezelésére. Ez a hagyományos, fosszilis energiahordozókra, illetve az atomenergiára épülő rendszer. Ezzel az érveléssel új alaperőmű(vek) létesítésére próbálják rávenni az ország vezetését. Vajon honnan ered ez az álláspont, és valóban nincs-e más alternatíva? Ennek megválaszolásához át kell tekintenünk a hagyományos energiastratégia elveit és egy új stratégia lehetőségeit.

A legutóbbi időkig a fejlett országok a jövő energiaszükségletének becslését mechanikusan prognosztizálták: az összes energiaszükségletet — függetlenül attól, hogy milyen fajta energiára lesz szükség és azt milyen célra használják fel — homogén számokként összesítették és egy becsült növekedési rátával megszorozva kapták meg azt az értéket, amelyre a fejlesztéseket alapozták. Magyarországon ez hasonlóképpen történt, vagyis feladatul tekintették a jelentkező és a várható energiaigények kritika nélküli kielégítését. E módszer következményeként a természetben található tüzelőanyagokat a kimerülésig kiaknázzák, és egyre nagyobb méretű, egyre központosítottabb rendszerekben alakítják át a legkivánatosabb energiaformákká: folyékony üzemanyaggá és elektromossággá. Minthogy azonban ezek a források folyamatosan apadnak, fokozatosan helyettesíteni kell őket másokkal, például a tengereken vagy a sarkvidéken kitermelt kőolajjal, vagy szintetikus elállított kőolajjal és földgázzal.

Milyen költségekkel jár a közvetlen fűtőanyag-felhasználású rendszerekről (melyeken ma gazdaságaink alapulnak) áttérni a fent említett helyettesítő forrásokra? Ez a lépés a tőkefelhasználás körülbelül tízszeres növekedését igényli. Amikor pedig e forrásokat elektromos erőművekben alakítjuk át és vezetékhálózatok közbeiktatásával osztjuk el, a szükséges tőkefelhasználás ismét tízszeresére emelkedik, azaz immár a *hagyományos költségek százszorosára*. Noha belátható, hogy ez még a legfejlettebb gazdaságok számára is irreálissá teszi e helyettesítő technológiák általános elterjedését, az ún. „*durva energiastratégia*” mégis e rendszerekre alapozza a növekedést. Az ilyen léptékű beruházások óriási tökemennyiséget kötnek le viszonylag hosszú időre (10—15 évre) és nyitva hagyják a kérdést: mi lesz, ha egyszer elfogy az óceánokból kitermelt olaj is? A nagy, központosított rendszerek tulajdonsága az is, hogy a megtermelt energiamennyiség több mint fele az átalakítás és elosztás során egyszerűen elvész. Minthogy a termelés és felhasz-

nálás helyei egymástól távol esnek, mások használják fel az energiát, mint akik elszervezik a mellékhatásait. Utalhatunk itt a savas esőkre, melyek átlélik az országhatárokat, az erőmű-, illetve lerakóhely-telepítések által veszélyeztetett községekre. A nagy rendszer ezenkívül könnyen sebezhető szabotázsakciók vagy műszaki hibák révén.

Az Egyesült Államokban még jelenleg is jelentősen dotálják az energiát, ami természetesen pocsékoláshoz vezet. Az olcsó energiára épülő gazdaság — mivel kiszolgáltatottja az energiaforrásoknak — akár háború árán is fenn kell hogy tartsa érdekeit. A nemzetközi monopóliumok a politikán keresztül közvetett vagy közvetlen beavatkozások révén (fegyvereladások, katonai jelenlét stb.), vagy gazdasági eszközökkel (kísérlet az atomenergia-ipar exportálására a volt szocialista országokba, illetve a harmadik világba) érvényesítik befolyásukat. Mindamellet a fosszilis tüzelőanyagok gátlástalan elégetése egyre nyilvánvalóbb jelekkel figyelmeztet a klimatikus katasztrófa bekövetkezésére.

Ha az elmondottakat mint jelenségeket vesszük szemügyre felfedezhetjük a tendenciát, mely a bolsevizmus-hoz hasonlatosan centralizált függőségbe akarja vonni az embereket. E függőség manipulálhatóvá is teszi őket, ennek eleven illusztrációját láthatjuk a mostani közel-keleti eseményekben.

Az energiaproblémának egy másik megközelítési módja is létezik, melyet „*szelíd energiastratégiának*” hívnak. Három alapelvre épül: 1. az energiát hatékonyabban kell felhasználni; 2. az energiát egyre nagyobb mértékben „szelíd technológiákkal” (soft technology) kell előállítani; 3. a szükséges átmenet idején józnan módon kell felhasználni a fosszilis energiahordozókat.

A szelíd és durva technológia közti különbség nem technikai jellegű. A két módszer alapvetően más szemléleti alapon áll. A durva stratégia szerint minél jobban élünk, annál több energiát használunk fel. A szelíd ezt így fogalmazza: minél több energiát használunk fel, annál eredménytelenebbül működik az egész rendszer. A szelíd stratégia nem azon gondolkozik, hogy hogyan lehet a tervezett energiaigény-növekményt kielégíteni, hanem azon, hogy milyen feladatok vannak, ezekhez milyen energia szükséges, és hogyan végezhetjük el a feladatokat a legkevesebb energia felhasználásával a leghatékonyabb módon.

A statisztikák és előrejelzések szerint a felhasználás hatékonyságát a következő negyven évben megnégyesíthetjük, ezen kívül a nyugati országok energiaszükséglete hosszú távon csökkenő tendenciát mutat. Ennyit a hatékonyságról.

Melyek a szelíd technológiák?

Sok ilyen technológia létezik, de egyikük sem univerzális csodaszer, mindegyiket csak arra célszerű használni, amire alkalmas. Tulajdonságuk a forrás megújulási képessége, mivel nap, szél, víz és hulladékból nyerhető szerves anyagok folyamatosan jelen vannak. Viszonylag egyszerűek, áttekinthetőek, és a felhasználás helyén vagy közelében megtalálhatók. Megfelelő méretben, megfele-

lő fajtájú energiát állítanak elő, s a környezetet nem károsítják, vagy csak olyan mértékben, amennyit az képes regenerálni.

Az az érv szól a nagy erőművek mellett, hogy jelentős építési költség takarítható meg a nagy méretek következtében. Ez ugyan igaz, de a statisztikákból mindig kimarad a hozzá nélkülözhetetlen elosztórendszerek kiépítésének és működtetésének költsége. Az USA-ban ma egy átlagfogyasztó villanyszámlájának kb. 29%-át költi a tényleges energia megvásárlására, a többi 71%-ot pedig az energiaszállításra. Ehhez hozzá kell tenni a szállítás közben keletkező veszteségeket. A nagy méretek nem teszik lehetővé a sorozatgyártást, ami csökkenthetné a költségeket, ezen kívül megnehezítik a hulladékhoz hasznosítását.

USA-beli tapasztalatok szerint minél nagyobb az erőmű, annál hosszabb ideig tart — hiba vagy karbantartás miatt — az üzemszünet. Ez az idő mára a teljes működési idő 35%-ára emelkedett. Egy ekkora erőmű kiesése komoly kockázatot jelent a nemzetgazdaság számára, ezért tartalékkapacitást kell kiépíteni, mely az idő túlnyomó részében nem működik, viszont fenn kell tartani. Ha tehát több kicsi erőművet építünk, a felsorolt hátrányokat ki lehet küszöbölni. Másrészt az emberek könnyebben viselnek el a közelükben egy 10 MW-os kis erőművet, mint egy Paks-méretű, több száz MW-os óriást.

Ha a helyettesítő technológiákat összehasonlítjuk abból a szempontból, hogy mennyi tőkebefektetést igényelnek egységnyi energia előállításához, a durva technológia jóval drágábbnak mutatkozik, mint a szelíd. Például a legdrágább szelíd energiatípus, a szolárcellás áramfejlesztés kb. feleannyi tőkebefektetést igényel, mint ugyanannyi energiának atomerőművel történő megtermelése, emellett míg az előbbi előállítási költsége folyamatosan csökken (sorozatgyártás stb.), az utóbbié kapcsolódó beruházásainak költsége miatt nő (hulladékéltelhelyezés stb.). Ugyan valamennyi szelíd technológia drágább, mint az olcsó fosszilis tüzelőanyag, viszont az összes helyettesítő technológia közül a szelíd a legolcsóbb.

Térjünk át a szelíd stratégia definíciójának utolsó kérdésére: milyen energiatípusra van valójában szükségünk? Az összes felhasznált energia kb. 66%-ára hő alakjában van szükség, 26%-ára folyékony üzemanyag formájában, és mindössze 8% az a mennyiség, amelyre valóban kizárólag elektromosság formájában van szükség. Itt olyan berendezésekről van szó (számítógépek, ipari és háztartási berendezések stb.), melyeket nem lehet másfajta energiával működtetni. Ez a 8% elektromos energia már bőven biztosított a jelenlegi kapacitásokban is.

A problémák 92%-át tehát a hő- és folyékony üzemanyag-szükséglet jelenti. Ezek kielégítéséhez ma már elegendő számú elérhető szelíd technológiai áll rendelkezésünkre, mint például a napenergiát fűtésre, illetve ipari hő előállítására használó aktív és passzív rendszerek, a szerves hulladékokból folyékony üzemanyagot előállító technológiák, az áramtermelésre szolgáló szél- és vízierőművek. Az ezekre való azonnali áttérés azonban értelmetlen és lehetetlen. E technológiák kis lépésekben,

fokozatosan terjedhetnek el, ráépülve a meglévő rendszerekre, s ha majd elegendő számban működnek már, akkor a régi technológiákat természetes elhasználódásuk útjében ki lehet selejtezni. A gyors elterjedést lehetővé teszik a kis méretek, a felhasználói piac nagysága és ezáltal a tőke gyors forgása.

Míg a durva stratégia következményei a *centralizáció*, a *sebezhetőség*, a *technokrácia hatalma* és az egyre nagyobb *állami szubvenció* igénye, a szelíd stratégia nem központi, hanem *lokális döntéseket* igényel, *autonómiát* teremt, és kedvező feltételek között szinte magától megvalósul az észszerű gazdaság — és nem az állami beavatkozás — eszközeivel.

Mik állnak e kedvező helyzet kihasználásának útjában és miképpen számolhatók fel?

Az egyik akadály az olaj- és atomenergia-lobbyk politikai hatalma, mely az összehasonlító statisztikák manipulálásával drágábbnak tünteti fel a szelíd technológiákat az általuk preferáltaknál és ilyen ürüggyel korlátozza elterjedésüket. Jó példa erre, hogy a világon egyedül Braziliában forgalmaznak metilalkohol-meghajtású autókat, melyek üzemanyagát a cukornád hulladékból állítják elő. Noha erre más országokban is volna igény, a Ford-gyár, mely ilyen autókat gyárt, nem forgalmazza ezeket másutt, még az USA területén sem. Mi történne ugyanis, ha a mezőgazdaságban bőséggel rendelkezésre álló szerves hulladékokból állítanák elő az üzemanyagot? Ez szétrobbanthatná a multinacionális olajmonopóliumokat.

E komoly ellenerőkön kívül egyszerűbb akadályok is léteznek, például az intézményes korlátok. Meg kell teremteni a jogi és gazdasági feltételeket a szelíd technológiák elterjedéséhez. Ezen túlmenően meg kell szüntetni az energia dotálását, így nem következhet be az a furcsa helyzet, hogy egyes esetekben még a kedvezményes hitel segítségével épített napenergia-rendszerek sem vehetik fel a versenyt a dotált energiákkal. Harmadszor: fokozatosan fel kell emelni az „olcsó” fosszilis tüzelőanyagok árát annyira, amennyibe a helyettesítésük kerülne.

Ezzel a jövő iránti felelősséggel teremthetjük meg az átmenetet, melyek során takarékosan gazdálkodhatunk a meglévő erőforrásokkal. Minden olyan nagyberuházás, mely alaperőműveket létesít, elvonja a tőkét az átalakulástól és meghosszabbítja kiszolgáltatottságunkat.

Mindezek után tekintsük át röviden, hogy áll a hazai energiahelyzet, és milyen sürgető teendőink vannak e téren.

Positív és negatív tendenciák egyaránt jelen vannak, de a kiindulási helyzet katasztrofális. A gazdaság elavult technológiákkal rendelkezik, melyek rendkívül rossz hatásfokkal működnek. Az ország energiafelhasználásának 65%-át importból fedezi, s ez egyelőre növekszik, becsülhetően kb. 70%-ig. A behozatal mindtegy 85%-a szovjet eredetű. A szovjet belső válság és az energiaszállítási szerződések be nem tartása, valamint az Öböl-háború nyilvánvalóvá tették az ország helyzetének tarthatatlan bizonytalanságát. A német szénegény és a benzín-ár-emelés nélkül a gazdaság működőképessége volna veszélyben. Milyen intézkedések történtek a helyzet

orvoslására? A kormány szakított az eddigi gyakorlattal, mely kritika nélkül kielégítette az egyenletesen növekvő prognosztizált igényeket. Megkísérelte leépíteni az energiaárak állami támogatását. Ez ugyan kiváltotta a taxis blokádot, viszont a fogyasztás a nagyipar energiaigényes gyártásainak csökkenése miatt 6%-kal mérséklődött. Tehát a valós piaci árakhoz közeledünk.

Felülvizsgálták az eddigi prognosztizálásból következő erőműépítési terveket, melyek automatikus növekedést irányoztak elő. Bebizonyosodott, hogy nincs szükség új alaperművek építésére, a racionalizálás, a pazarlások megszüntetése és a takarékoság módszereivel az igények növekedése egyelőre fedezhető. Most ennek ellenére mégis új alapermű létesítését tervezik, s ennek oka az elmúlt időszak energiapolitikája miatt kialakult importfüggőség, a szovjet energiaszállítások egyre bizonytalanabbá válása. Vagyis: autonómiára törekszünk, és mégis belekényszerülünk a kiszolgáltatottság további meghosszabbításába. A nyugat-európai energiarendszerre történő átkapcsolás csak kiegészítő jelleggel, átmenetileg történhet a költségek miatt, és a nyugati országokban felerősödő energiaexport-ellenes mozgalmak is veszélyeztetik. Ráadásul az új alaperművet az ajánló külföldi működtető építené, mely exportálja a saját országában már nem működtethető, környezetszennyező technológiáját, s az építési hitel törlesztését tiszta energiában kapja vissza. Az új erőmű így mintegy 15 év múlva fog a mi rendelkezésünkre állni. Ekkorra néhány jelenleg működő erőművünk is elöregszik már, ezeket pedig pótolni kell valamivel.

Hogy megítélhessük, muszáj-e belemennünk ebbe az

újabb zsákutcába, komolyan össze kell hasonlítanunk a túlhangsúlyozott erőműépítési kényszert a lehetséges alternatívákkal. Ez pedig eddig nem történt meg. Születtek viszont részeredmények, melyek alapján el lehet indulni. Megszűnik a dotáció; ezen kívül a legfontosabb eredmény: megszűnt az energiatermelés és -szolgáltatás monopóliuma. Ezzel lehetővé vált lokális energiatermelő rendszerek és hálózatok létesítése. Ez óriási lépés ugyan, de nem járt együtt azokkal az adó- és hitelpolitikai módosításokkal, melyek elősegítenék új technológiák alkalmazását (pl. a lakáshiteleknel a napenergiát felhasználó építetőknek meg kellene kapnia legalább annak az ellenértékét, amennyi energia előállításától hosszú távon megkíméli a nemzetgazdaságot). Hiányzanak azok az intézkedések is, amelyek lehetővé teszik, hogy helyileg termelt energiát (pl. szélenergia) megfelelő ellenszolgáltatásért vissza lehessen pótolni az országos hálózatba.

Egy újabb felismerés is megszületett, mégpedig az, hogy célszerűbb sok kis erőművet építeni, mint egy óriást. Ezt még Teller Ede, az atom-lobby korrupt reklámmembere is elismeri. Az ilyen kis erőműveknél jó lehetőség van a hulladékhő hasznosítására.

A kényszer diktálta rossz intézkedések következtében és a néhány bátoran előrelépés ellenére továbbra is fennáll a veszély, hogy a régi függésből új érdekek hálójába keveredünk. Mint láthattuk, léteznek reális megoldások a függőségi kényszer és a környezetvédők nyomása közt is. Két fő feladat áll előttünk: az intézményes akadályok megszüntetése és szelíd technológiák alkalmazása saját kezdeményezésből mindenhol, ahol erre reális lehetőség mutatkozik.

Kaposvár, üzletközpont terve, Kampis Miklós, Lőrincz Ferenc és Borbás Gábor

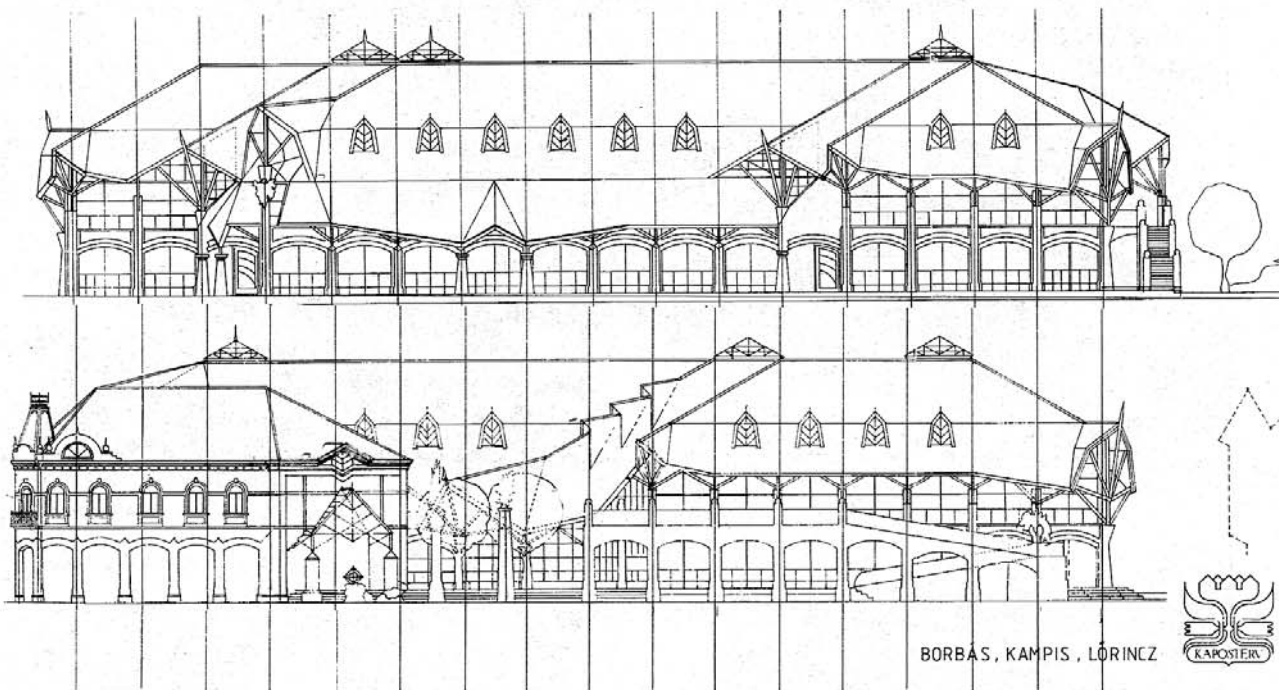

Dr. Hermann Imre 1990 szeptemberben számolt be Gálosfán angliai útjának tapasztalatairól, az ottani közösségi vállalkozások megismeréséről. A Nagy-Britanniában nagy hagyománnyal rendelkező non-profit vállalkozások a szociális élet területének legkülönbözőbb területein megtalálhatók és óriási a jelentőségük a helyi problémák megoldásában, az élet minőségének javításában.

A tiltakozástól a részvételig

(Részletek Angela Monaghan 1990 augusztusi írásából)

Mivel a közösségi vállalkozások egyre inkább központi szerephez jutnak a nagy- és kisvárosaink újjáteremtésére irányuló erőfeszítésekben, és társadalmunk valamennyi rétegéhez tartozó egyének és szervezetek kezdik normának elfogadni az aktív közösségi részvételt környezetünk átalakításában, érdemes megnéznünk, hogy honnan is indult ez a nyugodt forradalom és hová is tart.

1971-ben a nyugat-londoni North Kensington-beli helyi közösség elvesztette azt a küzdelmet, amelyet a környék közepét átszelő autópálya megépítése ellen folytatott.

Kaposvár, üzletközpont terve, Kampis Miklós, Lőrincz Ferenc és Borbás Gábor

Helyette viszont rendelkezési jogot nyert az útpálya körüli 10 hektáros területre és megalakult a North Kensington Amenity Trust, a helyi lakosok és a helyi hatóságok közötti társulás, hogy a területet a szélesebb közösség javára fejlesszék. Huszadik születésnapján már tudható, hogy ez a szervezet — önálló és több millió fontnyi vagyon tulajdonosa — a közösségi vállalkozások korszakának mérföldköve.

A hatvanas és korai hetvenes években százával tűntek fel a közösségi akciócsoportok, igen gyakran a hivatalok elhatározásai és cselekvései ellen támadt harag és csalódás alapján. A lakók szövetségei tiltakoztak a lakáskörülmények és a lakáspolitiká ellen, a kereskedők szövetségei és más testületek számos küzdelmet vívtak a helyi hatóságokkal és fejlesztőkkel meglévő tervekkel kapcsolatban és új fejlesztésekért. Néhány közösségben a politikusok kezdeti ellenállása pozitív cselekvéssé változott. Ám igen sok küzdelemben a közösségeknek a hivatalnokok és hivatásosok ellenállásával kellett szembenézniük, akik eltökéltek voltak és fent tudták tartani a meglévő helyzetet.

A korai sikerek a lakásellátás és az épített környezet kérdéseire összpontosultak, de más példák is voltak. Például North Kensington hozta létre mind az első lakóközösségi zöld parkokat, mind az első „élmény” játszótérket.

1977 volt az az év, amikor a kormányzat először ismerte fel hivatalosan, hogy az egyszerű emberek bevonhatók saját környezetük újjáépítésének és javításának a

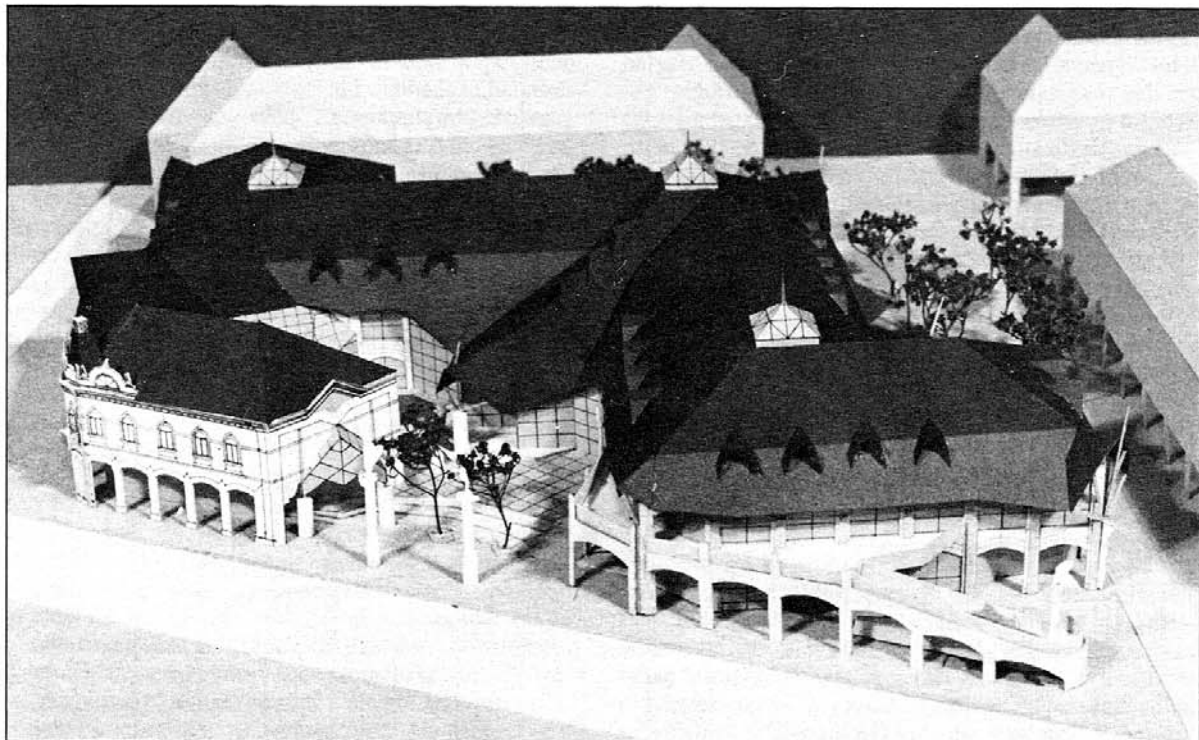

folyamatába. Az Inner Cities White Paper szerint „bizonyos dolgok jobban mennek vagy nagyobb megelégedésre történnek, ha ezeket önkéntes csoportok és testületek vállalják fel”, és az ezt követő törvény a londoni Városi Program — az 1960-as évek óta az önkéntes és közösségi aktivitás fő alapja — támogatásának emelését jelentette be, 30 milliőről 125 millió fontra.

Az 1980-as években az önkéntes szektorhoz tartozó közösségi célú testületek ezrei alakultak és fejlődtek helyi és országos szinten egyaránt. Számítások szerint ez a szektor egészében több, mint 300.000 embert foglalkoztat alkalmazottként és további százazrek bekapcsolódása jelent önkéntes, nem fizetett kapacitást. 1985-re közel 500 lakásszövetkezet 23.600 embernek nyújtott lakást, a hitel-egyesülések száma meghaladja a 100-at, több mint 80 közösségi fejlesztő érdekközösség van az Egyesült Királyságban, bővíben vannak ilyen játszótérek és városi farmok, egyedül Skóciában közel 4000 embert foglalkoztatnak közösségi üzleti vállalkozásokban. Összességében, a közösségi vállalkozás egy hiteles „harmadik erővé” alakította ki saját magát.

A közösségi vállalkozás húsz évi erőfeszítés és a legutóbbi 5—10 év nagyobb mértékű terjedése után, komoly erővé forrt össze az országszerte lerobbant térségek új életre keltésében. A mozgalom azonban még nagyon fiatal, és a benne rejlő lehetőségek még messze nincsenek kiaknázva. Legnagyobb erőssége, hogy eredményeket mutat fel a legnehezebb környezetekben, és biztosítja, hogy a kormányzati politika határai el tudják érni azokat a térségeket, ahol arra a legnagyobb szükség van.

A közösségi vállalkozások terjedésének legfontosabb akadályai a pénzügyi források szűkössége.

Vannak olyan törekvések, hogy létrehozzanak köztes pénzalapokat, amelyekből a közösségi vállalkozások kölcsönözhetnek, és ezt összekössék egy olyan támogatással, ami lehetővé teszi számukra a szakmai színvonal emelését.

A jövőben, a túlélés érdekében, az állami szektor támogatása válik döntővé, mind helyi, mind országos szinten. A kormányzat nemcsak a legfontosabb pénzforrás, hanem olyan lényeges földterületek és ingatlanok tulajdonosa, amelyek a közösségi vállalkozások előnyére volnának hasznosíthatók, valamint kezében tartja a fontos hivatásos és műszaki szakértelmet.

Amerikában például egy sor törvényi és pénzügyi intézkedést hoztak azokban az években, amikor a közösségi fejlesztések támogatását növelni akarták. 1977-ben kötelezték a bankokat, hogy olyan térségekben fektessenek be, ahonnan a betétjeik származnak. Az 1986-os Low Income Housing Tax Credit adó-hitelt ad azoknak az intézményeknek, amelyek a szociális lakásépítés megvalósításába szállnak be, és a vállalatok számára, amelyek célra adnak pénzt, adómérséklés jár.

A vállalkozások többségében gondot okoz, hogy egyetlen karizmatikus vezető motivációjára, elgondolásaira és jártasságára támaszkodik és egyszerűen nincs ideje kiépíteni a szükséges szervezeti és vezetési erőt a túléléshez és hatékonysághoz. A helyzetet nem segíti, hogy a közös-

ségi vállalkozások viszonylag alacsony fizetést és szegényes karrier lehetőséget tudnak csak kínálni — akik ezen a területen dolgoznak, azok roppant megszállottak kell legyenek.

Nyilvánvaló, hogy a közösségi vállalkozás eléggé nem értékelhető tényező a környezet regenerálásának színterén. De még viszonylag ismeretlen munkaterület. Ha azt akarjuk, hogy a mozgalom elnyerje a szükséges mértékű támogatást pénzügyileg és egyéb módon, hogy kiterjedjen és fejlődjön, akkor a közösségi vállalkozások révén létrejött előnyöket, eredményeket és lehetőségeket sokkal szélesebb körben kell ismertté tenni. A privát szektornak meg kell mutatni, mi minden lehetséges annak érdekében, hogy új utakat találjunk bevonásukra a közösségi alapon nyugvó kezdeményezések támogatásába. Különösen fontos, hogy megértsék a hosszútávú szemlélet szükségességét — közösségi vállalkozás nem fizet osztalékot másnap. Egyházakat, jótékonyági alapítványokat és közösségi érdekszervezeteket kell ösztönözni, hogy a támogatásban nagyobb szerepet játszanak. Talán csak a közösségi vállalkozás fontosságának jobb megértése az a politika, amely kifejleszti azt az állapotot, melyben a kormány pénzügyi támogatása feleslegessé válik.

Ennek érdekében a közösségi vállalkozásoknak fel kell ismerniük országszerte, hogy ők egy szélesebb mozgalom részei — egy változást hozó életképes erő — és, hogy a mozgalom egésze több, mint részeinek egyszerű összege. Ebből adódik a jobb kommunikáció és hálózatképzés fontossága most, hogy beléptünk az 1990-es évekbe.

A közösségi vállalkozás mozgalma bebizonyította magáról, hogy képes változásokat előidézni, reményt és lehetőségeket teremteni olyan helyeken, amelyekről azt gondoltuk, hogy javíthatatlanok. Fontos a mozgalom nemcsak az általa létrehozott „termékek” — épületek, játszótérek, lakásszövetkezetek, hitelegyesülések, városi farmok, fejlesztő érdekközösségek és még annyi más minden miatt — hanem van egy ennél nagyobb jelentősége is. A közösség számára a vállalkozás azt jelenti, hogy az emberek saját kezükbe veszik saját életüket, hogy a közösségeknek részük van saját térségük újjáélesztésében. Tulajdonosságot, bekapcsolódást és felelősséget, de mindenek előtt részvételt jelent.

Bizonyíték ez az országszerte élő egyszerű emberek ezreinek nyitottságára és állhatatosságára. Itt az ideje, hogy az eredmények értékelésekor elmaradhasson a megszokott „a hatalom ellenére” kitétel, a közösségi vállalkozást mint főáramlatba tartozó tevékenységet kell támogatni, ahogyan erre rá is szolgált.

A közösségi vállalkozások hazai támogatására jött létre a hasonló angliai mozgalmakkal és támogatóikkal is kapcsolatot tartó alapítvány, amelynek alapító okiratából közlünk néhány kiemelt részletet:

1. Az alapítvány neve: Alapítvány a Közösségi Vállalkozásokért.

2. Az Alapítvány székhelye: Budapest XII., Kútvölgyi út 73/a.

3. A közösségi vállalkozások csírái az 1950-es években az Amerikai Egyesült Államokban jelentek meg és azóta egyre növekvő számban jönnek létre, elsősorban az iparilag fejlett társadalmakban. Napjainkban, legjobb tudásunk szerint, Nagy-Britannia az az ország, ahol a közösségi vállalkozások társadalmi mozgalomnak tekinthető számban alakulnak és működnek, ahol támogatásuk és szervezethez jutásuk a legelőrehaladottabb.

A példának tekinthető angolai közösségi vállalkozások önálló jogi személyiségű, független, gazdasági tevékenységet folytató, nem nyereség elvű szervezetek, amelyek korlátozott felelősségű társaság formájában működnek. A társaság irányítását az önkéntes tagokból álló közgyűlés végzi. A tagok befektetett tőkéjük mértékéig felelnek, ez a tőke tagonként azonban csak jelképes összeg. A tagok tevékenységükért fizetést vagy más anyagi ellenszolgáltatást nem kapnak.

A közösségi vállalkozásnak fizetett és önkéntes alkalmazottai lehetnek. Működésük célja a közösség környezetének fizikai és szociális értelemben vett felújítása (pl. lakóépületek felújítása, sportpályák, játszótérek létesítése, környezetvédelmi feladatok megoldása, munkanélküliség enyhítése vagy kivédése stb.), amely a közösség morális és lelki felújulását is magával hozza.

A közösségi vállalkozások mintegy összekötő szerepet töltenek be az állami, önkormányzati és magántulajdoni szektor, valamint az önkéntes egyéni résztvevők között. Pénzügyi és egyéb forrásai a legkülönbözőbb állami, társadalmi és magánszervezetek támogatásából származnak, de feltétlen törekvésük közé tartozik működésük fenntartásának biztosítása, legalább részben és egyre inkább, saját jövedelemszerzés útján.

A közösségi vállalkozások hosszútávú működésben gondolkodnak, folyamatos környezeti fejlesztés az alapnak tekinthető célkitűzésük, és a helyi emberek részvételének ösztönzése napi feladatuk.

4. Az Alapítvány célja a közösségi vállalkozásnak — eszméjének, módszerének és gyakorlatának — mint a közösségeknek, rendszerint lakóközösségeknek, érdekeit és céljait közvetlenül szolgáló és megvalósító vállalkozási formának megteremtése és terjedésének elősegítése Magyarországon.

5. Az Alapítvány tevékenységével ösztönözni kívánja azokat az egyedi és helyi közösségi kezdeményezéseket, amelyek közösségi célokat, a közösségi környezet, életér, fejlesztését szolgálják.

Az Alapítvány céljainak elérése érdekében

— támogatja a közösségi vállalkozás terén induló hazai kísérleteket, kezdeményezéseket és aktívan közreműködik tapasztalataik kicserélésére, általánosítására érdekében,

— szakirodalmi tájékoztatókat készít, illetve készített a közösségi vállalkozás témakörében,

— szimpóziumok, konferenciák és más összejövetelek szervezését végzi, illetve támogatja érdekkörében,

— tanulmányutakat, ösztöndíjakat ítél oda a közösségi vállalkozás módszereinek tanulmányozása érdekében.

6. Az Alapítvány nem tekinti céljának, de megfélelő anyagi lehetőségek esetén nem zárkozik el attól, hogy visszatérítendő vagy vissza nem térítendő anyagi támogatást nyújtson olyan kezdeményezések számára, amelyek az alapítvány céljainak megvalósítását elősegítik.

7. Az Alapítvány induló vagyona 100.000,— azaz egszázézer forint, amelyet az alapító a Bakonyvidéke Takarékszövetkezet teletti számla, Budapest 22917 számú betéti számlára fizetett be.

8. Az Alapítvány nyitott, ennek értelmében az Alapítványhoz bármely bel- és külföldi közösség, magán- vagy jogi személy (beleértve magánszemélyek társaságát is) csatlakozhat, amennyiben az Alapítvány vagyonát bármely módon gyarapítja (pl. pénzzel, értékpapírral, vagyoni értékű jogokkal, ingatlannal, mobilizálható vagyoni eszközökkel, szolgáltatások biztosításával, folyóiratok, könyvek és egyéb publikációk, valamint saját tapasztalataik rendelkezésre bocsátásával) továbbá az alapító okiratba foglaltakat elfogadja, valamint csatlakozását a kuratórium jóváhagyja.

9. A kuratórium tagjai:

Elnök:

Dr. Hermann Imre,

1121 Budapest,
Kútvölgyi út 73/a.
3530 Miskolc,
Korvin Ottó u. 4.

Karcsagi Gyula,

Elnökhelyettes:

Dr. Szirmai Péter,

1121 Budapest,
Arató u. 10.

Dr. Tibor Ágnes,

1119 Budapest,
Andor u. 54.

és egy később megválasztandó személy.

Balatonszemes, tanácsháza átalakítás és bővítés, Lőrincz Ferenc



Az angliai közösségi vállalkozások részére idén hatodszor meghirdetett pályázati felhívásban Károly herceg trónörökös, külön bekezdést szentel a magyarországi kapcsolatoknak:

A walesi herceg üzenete a Közösségi Vállalkozások 1990—91. évi versenyének résztvevőihöz

Ahogy fejlődik a Közösségi Vállalkozások rendszere, minden egyes évben megpróbálunk nekigyürkőzni az eredményesség útján tomyosuló nagyon is valóságos és gyakran ijesztő nehézségeknek, amelyekkel a helyi vállalkozók és közösségi csoportjaik szembe találják magukat, olyan módon, hogy növeljük a verseny-kategóriák számát, új támogatókat vonunk be és az éves díjkiosztó ünnepség témájául az eddigiektől eltérőt választunk.

1991-ben, hatodik évünkben, a korábbi versenyekre benevezettek — számuk már meghaladja az ezret — megszállottsága, kezdeményező készsége és lelkesedése lesz a téma, három kérdés köré csoportosítva.

Először: a falusi kezdeményezések fontosságának felismerése új kategóriában testesül meg. A kategóriát a Rural Development Commission és a Posta szponzorálja. Számomra úgy tűnik, hogy soha nem volt még nagyobb szükség a vidékkel való jó sáfárkodásra, az előremutató fejlesztések ösztönzésére és életképes közösségek létrehozására távoli területeken, mint éppen most.

Másodszor: amint a korábbi díjnyertesek példája bizonyítja, itt különösen Londonderryből Paddy Dohertyre és Liverpoolból Tony McGannre gondolok, egy közösségi vállalkozás nagyon gyorsan ki tudja nőni nemcsak az emberekkel megosztott álmokat és reményeket, hanem a szervezeti és pénzügyi támogatási mechanizmusokat is. Sürgős és gyakran hangsúlyozott igény létezik a tőkefinanszírozás alternatív forrásaira és biztos vagyok benne, hogy pénzügyi intézményeink legjobb fiatal elméi elő fognak állni egy valóban alkotó megoldással erre a sokak által megoldhatatlannak vélt problémára.

Az e téren folyó néhány kísérleti munka eredményei fogják képezni a nyári eredményhirdetési nap előadásainak alapját.

Harmadszor: **múlt nyáron örömmel üdvözöltem Highgrove-ban** (a walesi herceg magánrezidenciája — ford. megj.) **nemcsak a múlt év díjnyertesét, hanem a magyar közösségi vállalkozók küldöttségét is, akik előzetes tényfelmérő feladattal jártak itt. Ezeket a kapcsolatokat az Egyesült Királyság-beli partnerekkel együtt, a Business in the Community hosszú távon táplálja és erősíti,** és a jövő hónapban Paddy Doherty, az első Charles Douglas-Home díj nyertese, meghívásukra, Budapestre fog látogatni.

Nagyon várom, hogy találkozzam az ez évi nyertesekkel és megismerjem saját sikertörténetüket.

A felhívásban említett Paddy Doherty úr február 7-e és 14-e között járt Magyarországon, útját az Alapítvány a Közösségi Vállalkozásokért szervezte. Útja során többek között a gagybátori Cserehát Szövetséget, a Velence-tavi Intéző Bizottságot, a zombói önkormányzatot, a szombathelyi Apáczai Csere János Alapítványt, a Kós Károly Egyesülést kereste fel kölcsönös tájékozódás céljából. Február 12-i budapesti előadásának alapján foglaljuk össze az általa vezetett Derry Inner City Trust tevékenységét:

Derry belváros újjáépítése

Paddy Doherty előadása alapján

Derry Európa legszélén fekszik, tőle nyugatra már csak az Atlanti-óceán van. A várost 546-ban alapította — a legenda szerint — Szent Columba. Írország 800 éven át volt angol megszállás alatt, az 1922-ben kivívott függetlenség nem terjedt ki az ország egész területére, az északi rész angol fennhatóság alatt maradt. Derry-t a határ elvágtá természetes mezőgazdasági háttérrel, közigazgatási szerepe is megszűnt. Az északi rész fővárosaként Belfast vonzotta magához az amúgy is csekély beruházásokat. A munkanélküliség, kilátástalanság, nyomor okozta szociális feszültségek Derry-t különösen jellemzik. A húszas évek óta tartó tüntetések, tiltakozások az ötvenes évek után felerősödtek. Az 1969-es megmozdulások megfékezésére kezdődik el az angol katonai megszállás máig tartó időszaka a folyamatos harcokkal, melyek halálos áldozatainak száma — együtt a két oldalon — mára a négyezerhez közelít.

Derry középkori városfalak által körülvett néhány utcányi városmagját 1969-et követően pokolgépes merényletek szinte teljesen romba döntötték. Az ott lakók elmenekültek, a városrészt az erőszak légkörében felnövő, csavargó, munkát nem remélő fiatalok tanyája lett.

Ezt a folyamatot kívánta kezdeményezésével megfordítani 1981-ben Paddy Doherty. A hozzá való filozófiát építész barátjával folytatott hosszú beszélgetéseken alakította ki: a kiszolgáltatott embereket meg kell tanítani rá, hogy képesek értékes munkát végezni, mindenki számára hasznos tevékenységet folytatni. A cél a lerombolt belváros újjáépítése és étellel feltöltése volt a fiatalok munkába állítása és mesterségre tanítása révén. Az akció elfogadtatásához szükséges volt a Trust, az érdekközösség megszervezése, melynek vezető testületében helyet foglal a katolikus és a protestáns püspök és a város jeles személyiségei. Ők biztosítják a társadalmi és hivatali elismerést.

A gazdasági háttérrel az első lépés megtételéhez egy naptár-akció biztosította. A város főterén kiállított hatalmas, 1981-es naptár napjait Doherty úr kiárusította, a nap

„tulajdonosa” a helyi újságban megjelentethette, hogy azt a napot ő — például elhunyt édesanyja vagy most született unokája tiszteletére — vette meg. Az összegyűlt pénz és az anyagvásárlásra felvett bankhitel elegendő volt az első épület felújításához. A romos épületet a város ajánlotta fel erre a célra. Összegyűjtötték a vállalkozó fiatalokat, akiket munka közben nemcsak a különféle építőipari szakmákra tanítottak ki — gyakorlati és elméleti oktatás keretében, — hanem például hagyományos kézműves mesterségekre is. Nekiláttak felmérni közben a várható tennivalókat. Az építész vállalta, bár semmi pénz nem állt rendelkezésükre, a mintegy húszmillió fortra becslött építési munkához való tervek elkészítését, olyan feltétellel, hogy csak a ténylegesen megvalósított tervek után kap tervezési díjat.

Sikerült az újjáépítést a szakmunkásképzés céljára szánt kormányzati pénzből és egyéb központi forrásokból támogatni. Doherty úr különféle akciókkal gyűjtött adományokat, például amerikai írektől, az egyes helyreállított épületeket az ő jelenlegi amerikai városukról nevezzék el. A romokból sorra keltek életre a házak, de ennél fontosabb volt, hogy a gondolkodásmódban milyen változást hozott ez az átalakulás. A fiatalok megtanulhatták a saját tevékenységért való felelősségvállalást, a közös munka értelmét. Az elhagyott házakat tulajdonosaik is elkezdték rendbehozni és megindult a visszaköltözés a városfalak közé.

A helyreállított épületek egy részét a Trust visszaadta a városnak, másutt új közösségi funkciókra rendezte be őket, könyvtárat nyitott, kiállítótermet, művészeti és videostúdiókat. Felépült egy kis kézműves negyed üzletekkel és felettük lakásokkal, ami az idegenforgalmi célokat van hivatva szolgálni. A várfal mellett valaha kis középkori kastély állt, melynek már régen eltűntek a romjai is. Helyén a régi ábrázolásoknak megfelelő formában, középkori külső formákkal felépítettek egy turistaszállót. A megnyitásra — történetesen O’Doherty Castle volt a kastély régi neve — meghívták a világot minden táján

fellelhető Doherty-ket, kétezren jöttek el, a megnyitón több tucat nemzet zászlaját lobogtatták.

A Trust saját tulajdonában lévő épületek bérleti díja az alap a további munkákhoz, de ez még mindig nem elegendő a másfél millió fontos évi költségvetéshez. A következő munkákhoz hitelt a tulajdonukban lévő épületekre felvett jelzáloggal kapnak. A Trust alapítói jelképes összeggel — egy fonttal — hozták létre az érdekközösséget, ilyen értékhatárig felelnek a gazdálkodásért. Ugyanakkor harminc helyreállított épület van már a tulajdonukban, melyekben a lakbéréket a szociális szempontok figyelembe vételével állapítják meg és az mindenkor alacsonyabb a hasonló értékű lakások átlagbérénel. A Trust 600 embert foglalkoztat, közülük a szakoktatók bérét részben a kormány fizeti.

Ezt a rendhagyó gazdálkodást a jogszabályok nem mindig teszik lehetővé, kénytelenségből ezért alakult ki ez az elv: ha a törvény rossz, akkor át kell hágni. A másik gyakorlati tapasztalat: sokkal könnyebb és eredményesebb utólag bocsánatot kérni, mint előzőleg engedélyt kapni.

A kisvállalkozások, melyeket a kitanított fiatalok indítottak, nem mindig hosszú életűek. De Írország egészére jellemző, hogy a vállalkozások ötven százaléka legfeljebb három évig áll fenn. Tönkremenni és újra kezdeni — mindenesetre hasznosabb, mint az apátia, a „befagyasztott erőszak”. Amerikában többször tönkrement írek hazatérnek, új vállalkozást indítanak. A bukástól való félelem béklyójában nem lehet élni. A Trust is eddigi legnagyobb vállalkozása előtt áll. Egy 10 millió fontos beruházást kezdenek el, benne áruházal, szállodával és „örökség-múzeummal”, mely a múltjuk iránt érdeklődő távolba szakadt íreket fogja szolgálni.

(Ide kívánczik az a fenti szövegből is kitétsző tény, hogy az ír és magyar történelem és nemzettudat sok párhuzamot kínál. Arthur Griffith művészeti író 1904-es „The Resurrection of Hungary: A Parallel for Ireland” —

Balatonszemes, tanácsháza átalakítás és bővítés, Lőrincz Ferenc

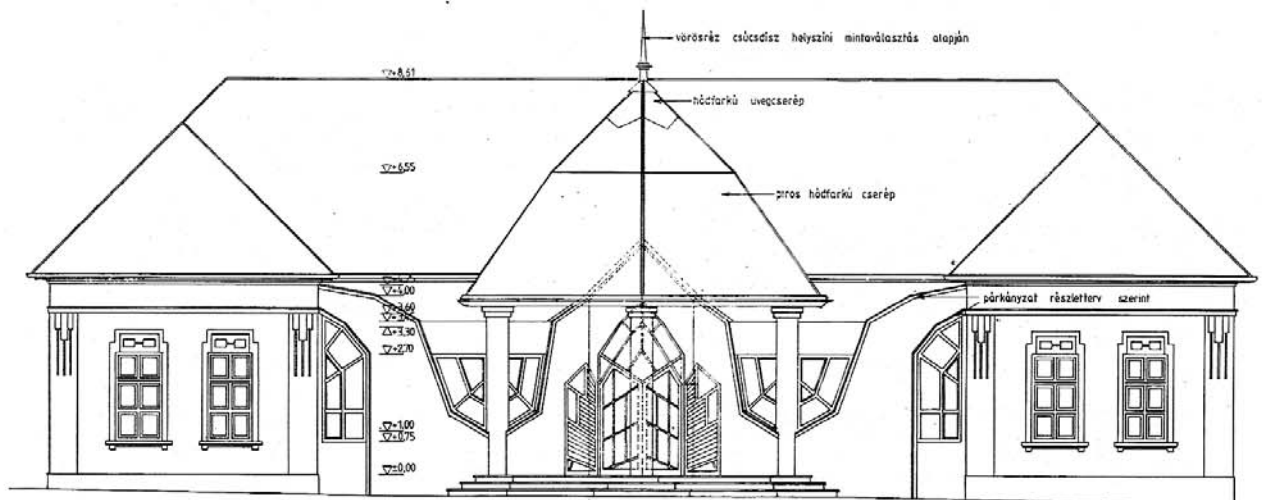

A magyar feltámadás: példakép Írországnak — *című cikke előszavában írja: „Hatvan évvel ezelőtt és régebben Írország lebegett példaként Magyarország előtt. Az Ifjú Magyarország írói részletesen taglalták műveikben az írek hosszantartó hőies küzdelmét független nemzeti létük szétrombolása ellen, hogy ezzel lelkesítsék és eltökéltté tegyék a magyar népet... Az idők megváltoztak, és most Magyarország lett a mi példaképünk.” A 48-as forradalom előtti években Magyarországon és a századfordulón Írországban a párhuzamosságról a köztudatban élő képnek ismét időszerű megjelennie. G. J.)*

Az egyik legismertebb és legeredményesebb hazai közösségi vállalkozás a Csengery utcai lakásbérleti közösség. A legkritikusabb szociális területen, a lakásfenntartás területén létrejött kísérlet részletes ismertetését a kérdés minden részletének napi időszerűsége miatt tartjuk tanulságosnak. A kísérlet kezdeményezője Hajdú Miklós, az övele február 18-án folytatott beszélgetés magnófelvételének részleteit közöljük az alábbiakban:

A Csengery 48.

Beszélgetés Hajdú Miklóssal

Köztudott, hogy Budapesten a fő probléma a bérlakások ügye, az országban a lakások 80%-a magántulajdon, de a fennmaradó 20% majdnem mind Budapesten van. Mindenki tudja, hogy valamikor 1951-ben a lakásokat köztulajdonba vették, amit aztán az állam és az állampárt úgy értelmezett, hogy ha köztulajdon, akkor állami tulajdon. Beírták a telekkönyvekbe: a Magyar Állam tulajdona. Holott ez a köztulajdon egy ködös fogalom, mert köztulajdon az, ami a magántulajdonnal szemben kivétel nélkül mindenkié, például az Andrásy út, amit nem lehet telekkönyvileg állami tulajdonként nyilvántartani.

Köztulajdonba vették a lakóházakat, először persze megvárták, amíg a tulajdonosok a háború után rendbehozzák a házaikat, amennyire ez akkor lehetséges volt. Azt gondolták, na most a szovjet modell alapján áttérünk a szocializmus építésére és adunk az embereknek olcsó lakást alacsony lakbérékkel, alacsony fizetéseket alacsony árral és minden egyebet elveszünk, a termelés minden nyereségét, és azt felhasználja a kormányzat, ahogy azt — pártirányítás alatt — jónak látja. Ez ment is hosszú ideig. 1974-ben vették először észre, hogy nem elég az, hogy mi vagyunk a tulajdonosok, mi, a magyar állam, hanem a ház az egy építmény, amit az idő pusztít, egyre rohamosabban, sok a százéves ház, csinálni kell valamit, mert a lakbért is egész másra költötték. Arról pláne szó se volt, hogy még hozzátett volna valamit az állam. 1974-ben hozzá kellett tenni a lakbérékhez 100%-ot, tehát amennyi volt a lakbérből a bevétel, annyit tett

hozza az állam is a lakásfelújítások céljára. De ezt a dotációt nem merték az általuk szervezett IKV-k kezére bízni, a lakbérékkel gazdálkodik ő, de a felújításokról készítsen programot és ezt a címjegyzéket terjessze a tanács elé jóváhagyásra, hogy a dotáció felhasználása ellenőrizve legyen. A belső területeken látható, hogy ez milyen eredménnyel folyt, állandó volt a csúszás, hiába volt minden ütemterv, a határidőre az adott pénzből a munka felét sem végezték el. Arról nem is akarok beszélni, hogy olyan minőségű munkát végeztek a felújítások során, hogy jobb lett volna sokszor, ha el sem kezdik. 1983-ban került sor az első komoly lakbérreformra, akkor öt éven keresztül emelték fel a lakbéréket az előre meghatározott szintre. Ezelőtt felmérték az összes budapesti lakást alaposan.

Tulajdonképpen ez az eleje ennek a történetnek, mert én, mint felmérő jártam akkor házról házra, lakásról lakásra. Láttam azt a borzalmas állapotot, amiben a lakások voltak, aládúcolva nemcsak kívül, hanem a szobák is, amikben az emberek laktak. Állandó volt a sírás, jajgatás, de eredmény nem volt. A felújítási terveket sorra nem hajtották végre, a karbantartás messze elmaradt a szükségstől. Elkezdtünk cikkeket írni erről, a Tanácsok lapjában jelent meg ez a sorozat „Lakóházainkról őszintén” címmel. Voltak plénumok, minden, de eredmény az nem, mert az okosak, a szakértők, akik a tűz mellett ültek és részeseültek is azokból az előnyökből, amiknek az eredményeit a köznyelv úgy fogalmazta: kacsalábon forgó villák a Rózsadombon; azok az urak mindent megmagyaráztak, külföldi példákra hivatkozva ledorongoltak.

Mi már 1983—84-ben azt javasoltuk, hogy ezeket az épületeket leginkább úgy lehetne megmenteni, ha odaadnák őket a bennük lakóknak, a belőlük alakult valamilyen közösségnek, akik ott vannak, mindennap látják, hogy gondját viselik. Észreveszik, amikor a hiba jelentkezik, amikor még könnyű segíteni. Ha azok csinálják, akik érdekeltek benne, az sokkal hatékonyabb, mint amikor érdektelen, nem is a kerületben lakó, íróasztal melletti ügyintézőkre van bízva.

Akkor még bárki bármit akart indítványozni, eredményesen elindulni csak párttámogatással lehetett. Megpróbáltak ezzel is, és amikor azt javasoltuk, hogy az OTP-nél, ahol akkor 250 milliárd forint megtakarított pénze volt a lakosságnak, különítsenek el egy kis részt és abból támogassák az öntevékeny lakásfenntartó közösségeket és kísérletképpen kezdeményezzenek ilyen vállalkozásokat, hogy lássuk, hogy lehet-e ilyen megoldással karbantartani a bérházakat, az volt a válasza az illetékes elvtársnak, hogy az ilyesmit bízunk a Központi Bizottságra és az egész javaslatot eltette a fiókjába.

Két évvel később az a valaki elkerült onnan és a helyére került Szegedről egy hölgy, aki, amikor takarította az íróasztalt, rábukkant a javaslatra. Tehát így került újra elő, nálam csörgött a telefon, kérem, maga az a Hajdú úr, mondom, igen. *Hát kérem, ez egy csodálatos dolog! Az lehet, mi is azt gondoltuk, dehát sajnos nem megy. Azt mondta, majd én intézkedem, felhívta az IKV igazgatóját, elmondta neki miről van szó, fogadjon engem.*

Lényeg az, hogy így indult a dolog, az IKV igazgatójánál ültünk, ő mondta a magáét, én mondtam a magamét. Végül azt mondtam, *na, tudja mit? Ide figyeljen, igazgató úr! Ha elfogadja a javaslatunkat, és az beválik, akkor maga büszke lehet, hogy kiállt mellettünk. Ha elbukunk, kiderül, hogy sikertelen a kísérlet, maga akkor is elmondhatja, milyen bátor ember vagyok, én mindent megpróbáltam.* Beleegyezett és hozzájárult ahhoz, hogy szerződést kössünk. A Pénzügyminisztérium és az Építésiügyi Minisztérium hozott abban az időben egy közös iránylevet, amelyben javasolják, hogy ha van ilyenre vállalkozó, akkor nem közös név alatt működő polgári jogi társaságot lehessen létrehozni, ez nem is jogi személy, ez csak nevet ad a megállapodásnak. Az igazgató azt mondta, csináljanak maguk is egy polgári jogi társaságot és kezdjenek hozzá.

Igen ám, csak hogy a magyarországi jogszabályok, hiába próbál valaki egy svájci órából kiemelni egy alkatrészt és helyette betenni egy másikat, abból soha többé óra nem lesz, tökéletesen összehangolt rendszer, negyven év alatt volt idő gondosan betömni a legkisebb joghézagokat is és mindenre kitalálni egy szabályt. Az IKV-nál is mindenki tudja, ha jön egy ügyfél, mit kell válaszolni neki. Énnekem is volt a kezemben az a belső használatú könyv, ilyen vastag könyv, amiben minden válasz előre benne van.

A jogszabályokkal ütközött az, amit mi akartunk csinálni. Igaz, hogy az igazgató azt mondta, hogy szabad kezem van, de pénzt azt nem adhatott, mert arra jogszabály van, hogy a lakbéréket csak állami vállalat használhatja föl, azt ő nem adhatja oda senki másnak. Úgy állapodtunk meg, hogy csinálhatjuk, de hogy pénzt is kapjunk, ahhoz a Fővárosi Tanácsnak, Sulyok Györgynek és másoknak kellett közbeavatkozniuk, a tiltó jogszabályokat megkerülve bevették a Fővárosi Tanács célprogramjába és így felmentést adtak az igazgatónak, hogy átutalhatta a pénzt. Hét hónapon át a nyugdíjamból csináltam, mert a szerződés már élt, de a pénz nem jött. És ez máig így van, hogy lehet csinálni, bárki csinálhatja, de pénzt nem kap hozzá, mert a régi jogszabályok érvényben vannak. Ha az új polgármester kell, hogy döntsön valamilyen ügyben, akkor mindent el kell utasítania, ami a régi jogszabályoknak nem felel meg. Aki törvénytisztelő, annak a régi kommunista törvényeket kell betartania, mert semmit sem változtattak meg, az ígért deregulációt nem hajtották végre. Ráadásul nem is a törvényekről, hanem rendeletekről van szó, az önkormányzatoknak nem lehet működniük, amíg ezeket ki nem dobják.

Három évvel ezelőtt kezdtük el a bizonyos felmentéssel, hogy az igazgató átutalhatja a lakbér egy részét a mi csekkszámlánkra és az intéző bizottság azzal gazdálkodik. Persze elszámolás, ellenőrzés, tanácsí felügyelet mellett. Ez olyan jól ment, olyan eredményes volt, hogy mindenhonnan jöttek megnézni, Moszkvából, Varsóból is és más kerületekből rendszeresen jönnek most is, de úgy tudom, nem történt sehol semmi lényeges változás. Amit mi csináltunk, megmaradt egyedüli modellnek. Azért van így, mert a jogszabályok nem teszik lehetővé a

változást. Kísérletek voltak rá, többen próbálkoztak, a Lakásbérlők Egyesületének a kezdeményezésére más lakóházakat is próbáltak így közös kezelésbe venni, de mindenhol nekiütköztek annak, hogy pénzt nem kapnak. *A Csengery utca? Ja, hát az egy kivétel, az csak kísérlet.*

Mi ezt a kísérletet tovább folytattuk, amikor már két éve ment, akkor elkezdte mondani a fővárosi illetékes, hogy meddig akarnak még kísérletezni, most már látjuk, hogy megy, most már tessék véglegesíteni! Akkor jöttünk arra az elhatározásra, hogy ezt úgy kellene véglegesíteni, mert addigra megszületett az egyesülési törvény, hogy létrehozunk egy úgynevezett közösséget, lakóház kezelő közösséget, ami már jogi személy. A célja az, hogy a saját területünkön lakóházat üzemeltessünk, karbantartsunk. Ezt már a Csengery 48-cal közösen öt épület hozta létre, majdnem az egész tömb. Nekünk az a véleményünk, hogy igazából jól üzemeltetni bérházakat csak kis számban lehet, legfeljebb háztömb nagyságrendben. Ha egy vállalkozás 500 vagy 1000 lakást akar üzemeltetni, akkor az rendszerint ugyanoda vezet, mint az IKV. Egy tömbön belül minden probléma közös.

Az öt házat ugyanazzal a rendszerrel üzemeltetjük, mint korábban a 48-at, csak a pjt helyére a közösség lépett. Az intéző bizottság kibővült a hozzánk csatlakozó házakból két-két személlyel. Feladatunk volt a házfelügyelet problémáját megoldani. Mi csináljuk a lakónyilvántartást azóta is folyamatosan, mióta a belügyminiszter, öt vagy hat éve megszűntette. A villanykapcsolást automatákkal oldottuk meg, azt nem kell személyesen kezelni, a házakat felszereltük kaputelefonokkal, a kaput sem kell senkinek nyitogatni. Így a lépcsőház is tisztábban tartható. Liftet is beszereltettünk a házba, ami korábban nem volt. Tataroztuk az épületet belülről, de csak természetes anyagokat használtunk, mindenütt meszelés van. Ha előfordul, hogy a lépcsőházban odaütődik egy bútor, vagy ráfirkálnak a falra, azonnal ki tudjuk javítani. Így mindig teljes rend van. Az udvar festését alpinista módszerrel oldottuk meg, így az egész festés annyiba került, mint amennyit egy állami vállalat csak az állványozásért kért volna. A pénzt tekintsük úgy, hogy abból kell mindent kihozni, ki kell találnunk, hogy mi a legolcsóbb megoldás mindenre.

Ahhoz nem kell lakbért emelni, hogy a karbantartást, amit mi is csináltunk eddig, ki lehessen fizetni. De a teljes felújításhoz ez a pénz már tényleg nem elég, tetőfelújítás, strangsere, fűdémmege erősítés az sok millióba kerül, azt a lakbérékből nem lehet megvalósítani állami dotáció, vagy más forrás nélkül. De mindenkinek elmondom, hogy ne nézzünk vissza, annak nincs értelme, hogy vádaskodjunk, bűnbakot keressünk, senki nem ad vissza már semmit, mondjuk azt, hogy holnap reggeltől másképp csináljuk. Apránként megcsináljuk ezt meg azt, mindent egyszerre úgyse lehet, annyi pénz nincs.

— *Önök a lakbéréknek csak egy részével gazdálkodtak, legutóbb hatvan százalékával. Tehát ebben még lakbér-emeléssel nélkül is van egy jelentős tartalék.*

Nem akarok rosszindulatú lenni az IKV-val. Nem könnyű az, amit ők csinálnak. Nem lehet őket elítélni, a rendszer hozta létre ezt a rossz apparátust, ami főleg

rosszá vált. De lehet, hogy akkor, amikor államosítottak, akkor kellett valaki, aki csinálja, és az IKV meg is felelt az akkori viszonyoknak. Az ember akkor úgy volt, jaj de jó, kapok lakást, semmi gondom, van házmester, mert akkor még voltak, csak már kiüregedtek. Mikor a házmesterek kiüregedtek, kitalálták a tömbházfelügyelői rendszert, de az nem vált be. Sok volt a sikkasztás, mert ők szedték a lakbéréket. Akkor az egészet a díjbeszedő vállalatra bízta. Az a lakbérekből eltesz 16 százalékot azéért, hogy összegyűjti a pénzt. Minden számlából leveszi a maga részét és persze nyereséges vállalat, van bevétele, ezt mind el kell venni valahonnan. Ha a lakbért közvetlenül a csekszámlánkra fizetnék, akkor nem kellene díjbeszedő, nem kellene IKV, de most még egyelőre kell, amíg ez a szisztéma megy, mert ezt nem rúghatjuk föl egyik pillanatról a másikra. De most az van, hogy a lakó befizeti a lakbért a díjbeszedőnek, az leveszi belőle a magáét, továbbadja a tanácsnak, az is leveszi a magáét, mert szüksége van rá és ugyanígy le fog venni az önkormányzat is és úgy kapja meg az IKV. Az IKV ennek az összegnek leveszi a negyven százalékát és a többi a miénk. Ahol vannak társasházak, ott a lakók, akik megvették a lakást, a fenntartási díjat nem a díjbeszedőnek fizetik, hanem az ott marad a felhasználása helyén. De hogy a bérlásoknál is így legyen, azt megint jogszabályok akadályozzák, mi nem vagyunk jogosultak, hogy a lakbér felett rendelkezünk. Ha a lakók nekünk fizetnének közvetlenül, nem is az IKV perelne, hanem a díjbeszedő. Nem is tudjuk, de az IKV se, ha egy lakó nem fizeti a lakbért, csak a bíróságtól kap erről értesítést, ha a díjbeszedő perel.

Mi ezt nonprofit jelleggel csináljuk, az a célunk, hogy minden fillér, ami bejön, rámenjen a házakra. A közgyűlésnek joga van tiszteletdíjat megállapítani, de ezt is csak a lakbérekből fizethetjük, a lakók vajon mit szólnának ehhez? Kényelmetlen dolog ez, ez egy közös vállalkozás, itt nincs megszakva, mint egy kft-ben, hogy az ügyintézőnek vagy igazgatónak ennyi és ennyi a fizetése. Szégyenkezve egy évre kiosztunk személyenként kétezer forintot annak a néhány embernek, aki itt dolgozik. Az adótvörvény kimondja, hogy társadalmi munkáért egy évben legfeljebb kétezer forint fizethető ki adómentesen. Kifizethetnénk többet is, de akkor egyrészt elvonnák a háztól a pénzt, másrészt elvinné az adó, az illető se kapná meg, meg a ház se. Ennek nincs értelme, de a kétezer forint legfeljebb a költségtérítésre elég. Ezek mind rendezetlen dolgok, addig, amíg tulajdöntörvény nincs.

A tulajdonkérdésben legjobb volna vonalat húzni, mint 45-ben, kezdünk mindent előlről, de ehhez is meg kell csinálni a jogszabályokat. A másik, hogy át kell néha lépni a jogon, mert amikor nem megy másképp, kész helyzetet kell teremteni. Inkább kifizetjük a bírságot. Például a Csengery 48-ban meg kellett oldani a wc-eket. Az építésügyi szabályzat szerint konyhából, lakószobából nem nyílnak wc. Ezek mind szobakonyhás lakások, ahol a konyhába van a bejárat, semmi más nincs, akkor hogy lehet komfortos lakást csinálni? Az ejtőcsövet le lehet vinni a pincébe és a konyhából le lehet választani

egy fülkét a wc-nek, hogy ne kelljen télen fagyban, betegesen a folyosó végi jéghideg wc-re menni a múlt századból itt maradt megoldás szerint. Mi az összes folyosó végi wc-t megszüntettük, most mindegyik lakás komfortos. Kértük, hogy emeljék be a komfortos fokozatba, miért ne fizetné a lakó a komfortosnak megfelelő lakbért? Sok helyen van fürdőszoba is, ezt is mind ebből a pénzből csináltuk. Megállapodtunk a lakókkal, hogy 50—50% a költségmegosztás, mi tartjuk a hátunkat és meg is csináltatjuk, fizetjük a felét. Közben ez jogszabálysértő, mert jogtalan gazdagodás, mert a bérlő hozzájut az érték 50%-ához és az törvénybe ütközik. Nem lehetett mást csinálni, minden lakó aláírta, hogy ami beépítésre kerül, az szerves része a lakásnak, nem vihető el. De a lakók nem is akarnak elköltözni, örülnek, hogy van végre egy rendes lakásuk. A tanács műszaki osztálya viszont a szabálysértés miatt jött a levelekkel, hogy fizessük meg a bírságot. Írtuk a választ, hogy itt minden a közösség érdekében történt, ki fizesse meg a büntetést? A közösség? Vegyük el a háztól? Azt írták, hogy nem lehet eltekinteni a büntetéstől. Akkor írtam nekik, hogy tavaly, az Antall-kormány amnesztiát hirdetett, még a bűncselekményeket is eltörölték, akkor a szabálysértést is eltörölhetik. Erre elengedték. A folyosó végi wc-k felszabadultak, csak hogy megint nincs jogosítványunk arra, hogy ezt most valamire használjuk. A közös használatú helyiségek a közösség rendelkezésére állnak, de a volt wc-k helyét, hiába lehetne például kiadni, ehhez már nincs jogunk.

— *A vállalkozás felé lehetne pedig éppen továbblépni, hogy a felújításhoz szükséges pénzt elő lehessen teremteni. Például a házban lévő üzletekkel lehetne gazdálkodni.*

Az államosításkor elvették az üzleteket is és kiosztották az állami vállalatok között. Ingyen osztotta ki a Közületeket Elosztó Bizottság, ahogy gondolta, hogy hol mire van szükség és kialakították az üzlethálózatokat, Patyolat, MÉH stb., ezek kaptak vagy építettek maguknak székházat is valahol óriási adminisztrációval. Aztán nagy sokára rájöttek, hogy a kis fiókjuk ráfizetésesen dolgoznak, az alkalmazottak ellopnak mindent. Csak úgy tudtak nyereséget csinálni, hogy kiadták szerződésben az üzletet, hiába fordított rá a bérlő, kialakított egy vevőkört, néhány év múlva elvették tőle a bérleti jogot, ha valaki ráígért. A mi házunkban a MÉH átvevő fizet havonta 4000 forintot abba a kalapba, ami a miénk és 26 ezret fizet a szerződése szerint a vállalatnak, akitől bérebe kapta a helyiséget, tehát a hatszorosat! Mi kaptunk rengeteg ajánlatot idegenforgalmi vállalatoktól, mert remek helyen van a ház, az Andrássy út közelében, tatarozták volna a ház egész földszintjét, csak kapják meg a bérletet. De a tanács azt mondta, ha mi egyszer odaadtuk a MÉH-nek és ezt ő rendeltetésszerűen használja, akkor nem lehet tőle elvenni. A MÉH Vállalat is magas prémiumokat fizet, a szerződéses vállalkozónak is jól megy, közben ki van írva, *újságpapírt nem veszünk át, vasat nem veszünk át*, csak azzal foglalkoznak, ami nekik jól fizet. A papírbálákat a pincében locsolják, akkor jól fölmege a súlya, és amikor

a falak átázása miatt panaszt tettünk, a KÖJÁL nekik adott igazat, hogy a porban egészségtelen dolgozni. A pince alatt egy egész pincerendszer van, de a lépcsőlejárót a MÉH lefalazta, nekik nem kell, pedig más jól tudná használni. Hiába mondtam az önkormányzatnak, hogy nekik lenne hasznuk belőle, ha ezen a remek helyen hasznosítanák a pincét. A MÉH az utcai falat újra és újra leveri, még a régi törvény is kötelezi a vállalatokat a saját portáljuk rendbentartására, ők csak azt mondják, hogy csinálja meg az IKV.

Kölcsönt csak a liftre vettünk fel, 1,8 millió forintot. Ez kedvezményes bankkölcsön volt. Sajnos ma már ilyen kedvező feltételek nincsenek. Ehhez másfajta bankok kellenének. Itt vannak megint a hiányosságok. Ezek nem bankok, amik Magyarországon vannak. Mint ahogy nem biztosítók, amik itt vannak. Tessék elképzelni, járom a biztosítót, szeretnék biztosítást kötni erre az öt épületre. Nem lehet, mert az Állami Biztosítónál nem lehet állami lakóházakra biztosítást kötni. Lakásra lehet, vagy ha megvettük a lakásokat, akkor az egész házra lehet, de így, ahogy van, így nem lehet. Mondom, hogy *ha valami kárt csinálnak a házban vagy ellopnak valamit, mondják meg maguk, hogy milyen feltételekkel köthetünk biztosítást, mondják meg, mennyit fizesünk, mindegy, szeretnék biztosítani. Nem lehet, nincs rá jogszabály.* Most, ha megkötöm egy külföldi érdekeltségű biztosítóval a szerződést, az biztos megcsinálja, akkor az kiviszi az országból a pénzt.

Az öt háznak az évi költsége, amivel mi gazdálkodunk, 2,4 millió. Üzemeltetés, karbantartás. Csak a Csengery 48-ban évi 400.000-ból gazdálkodtunk, ott 28 lakás van. Ebből a pénzből rengeteg mindent lehet csinálni. Takarítási például fölvtettünk egy öreg, becsületes embert, aki úgy félti ezt az állását, most óránként 120 forintért dolgozik, minden házban egy órát takarít naponta, pénteken kettőt, a személyi jövedelemadóját mi fizetjük. Tökéletesen meg vagyunk vele elégedve, egyszer megbetegedett, akkor küldött maga helyett valakit. Utánaszámoltunk, hogy ez az IKV által takarításra kifizetett díjnak, másutt, ilyen körülmények között, az egyötöde. Ráadásul mindig tiszta a ház.

Létezik egy Langer Iván nevű volt IKV-s úr, aki egy vegyes kft-szerűséget hozott létre, hogy ezres nagyságrendben lakásokat üzemeltessen. Ez nem nonprofit, hanem rendes profit-orientált vállalkozás abból a célból, hogy ezekből a pénzekből, ami itt rendelkezésre áll, mert más nincs, csak amit a lakók lakbérként befizetnek, nyereséget termeljen. Nyilvánvaló, hogy annyival kevesebb jut a tényleges üzemeltetésre, amennyit abból haszonként kiemelnek. Tehát van egy ilyen vállalkozási kísérlet, sőt, esetleg versenyztetéssel adják ki a lakásfenntartást az önkormányzatok, ennek nagyon sok híre van az önkormányzatoknál. El lehet képzelni, hogy azt fogja ránk mondani az önkormányzat, hogy ez egy elavult dolog, ezek kommunisták, társadalmi munka, közösség, meg ilyesmi. Piacgazdaság kell, vagy átalakulnak vállalkozássá, vagy vége a kísérletnek és az kapja a házat üzemeltetésre, aki a legtöbbet ígéri érte. Mi kapunk most 60%-ot és

ha valaki azt mondja, hogy 58-ért megcsinálja és a többi maradjon az önkormányzaté, akkor ő fogja megkapni. De abból az 58-ból is 28-at meg akar magának tartani, vagy akár csak 8-at, amennyit profitként betervezett magának, mindenképpen kevesebbet fordít a házra, de tőlünk akkor is el fogják venni. Tehát semmi garancia nincs most sem arra, hiába teszem rá a szívem-lelkem, hogy az önkormányzat engedi, hogy szóhoz jussak. Nekünk van egy szerződésünk december 31-ig. De azt minden évben újra meg kell újítani.

— *Nyilván minden józan meggondolással ellenkezik, hogy egy kívülálló, profittal együtt olcsóbban csinálja, mint a bent lakó profit nélkül. De sajnos fennáll a veszélye annak, hogy a lakásokkal elinduljon egy vállalkozói spekuláció, ami a lakbéréket felhajtja anélkül, hogy az üzemetelés színvonalja lényegesen javulna.*

Korábban megvolt a törvényes lehetőség rá, hogy társadalmi szervezet állami tulajdont kezeljen. Akkor, amikor ezt bevezették, még olyan szervezet nem volt, mint a miénk, hanem a szakszervezet, KISZ stb., ezek megkapták a kezelői vagy kvázitulajdonosi jogokat. A hat parlamenti párt most kiharcolta, hogy ezt a passzust töröljék a földtörvényből, de így még rosszabb lett a helyzet, mert ez volt az utolsó esélyünk, hogy megkapjuk véglegesen a kezelési jogot, mint társadalmi szervezet. Jelenleg az a törvény, hogy az állami tulajdonú ingatlanokat, bérházakat a tanács (önkormányzat), a felügyelete alatt létrehozott ingatlankezelő vállalatoknak kell, hogy kiadja. Ez egy 1987-es rendelet. Ezt a Lakásbérlők Egyesületével közösen megtámadtuk, de a kormánytól azt a választ kaptuk, hogy *legyünk türelemmel, úgylis meg fog változni ez a helyzet, brávó, hogy csináljuk*, de azóta se történt semmi.

— *Pedig éppen ez a tisztázott hatáskör tenné lehetővé, hogy például odamenjen a MÉH-hez, ha éppen az van ott, és azt mondja, ide figyeljen, itt lakik a házban két ember, akik most veszítették el az állásukat, adjon nekik valami munkát. Mert a programban az is benne kell hogy legyen, hogy én ezt azért csinálom, hogy munkaalkalmat teremtsék azoknak, akiket innen-onnan kirúgtak, mert az egészségnek ez az értelme, hogy a lakók jobban éljenek. Ne kelljen a folyosóra járniuk wc-re és ne kelljen meggondolnuk, ha 10 deka savanyúcukrot akarnak venni a gyerekeknek.*

Batha Pál építészmérnök, a Lakásbérlők Országos Egyesületének elnöke több nyilatkozatában (pl. Magyar Nemzet február 25.) és a Kós Károly Egyesülésben vele folytatott február 11-i beszélgetésben is országos tapasztalatok alapján foglalta össze a lakászférának — a már lakáshoz jutottak szempontjából — legfontosabb problémáit és az irányokat, melyekben eséllyel lehet megoldás után keresni. Ennek a beszélgetésnek néhány gondolatát idézzük:

A Lakásbérlők Országos Egyesületéről

Beszélgetés Battha Pállal

A két éve folyó országos szintű szervező munka eredményeképpen körülbelül hatezer taggal mintegy száz közösség tagja a Lakásbérlők Országos Egyesületének. Ezek a néhány lakásból álló villától a többszáz lakásos lakótelepi közösségig a legkülönbözőbb méretűek. Az Egyesület kidolgozta ennek a szervezeti formának az alapszabály-tervezetét, várható célkitűzéseinek rendszerét, útmutatást nyújtott a bírósági bejegyzéshez, tehát segítette annak az érdekközösségekből álló intézményrendszernek a jogi-szervezeti kialakítását, amely eséllyel veheti át az ingatlankezelés eddigi konstrukciójától annak feladatait. Ez a tényleges átvétel, a törvényi feltételek hiányában még nem történt meg, de az erre való felkészülés, az önszerveződés kibontakozása, a tapasztalatok szerint feltétele a továbblépésnek. Ezzel szemben csak egyetlen alternatíva van, a tulajdonba vétel, ami azonban a tulajdonszerzés régi reflexéből és az utóbbi években mestersegesen keltett pánikból táplálkozik és általában nem jelent igazi megoldást. Nemcsak a sokak által elkótyavetyélésnek nevezett akcióban megjelenő árak alacsonyága kérdőjelezhető meg, hiszen sokan évtizedeken át fizették ellenszolgáltatás nélkül a béreket, de a megvásárolt tulajdon feletti rendelkezési jog is, hiszen ilyenkor a vegyes tulajdonú társasház az általános forma, melyben a lakástulajdonos polgárok közösségének szabad vállalkozási lehetősége erősen korlátozott. Erre a lehetőségre pedig feltétlenül szükség van a fenntartáshoz, ami az új tulajdonosok teherviselési képességét az esetek többségében meg fogja haladni, máris szélesebb réteg „kényszerült” bele a tulajdonvásárlásba, mint amekkora esetében a tulajdonnal járó költségek viselésére fedezet áll rendelkezésre. Ez súlyos problémákat rejt.

A lakáskezelés optimális alanya a közvetlenül érdekelt közössége. Ez megfelel az új önkormányzati logikának. A lakások esetében: az önkormányzat saját jogát fenntartva adja meg az esélyt a helyi közösségeknek a saját üzemeltetésre. Az önkormányzat a játéktérhez megadja a maga feltételeit: milyen bevetelre van szükség, milyen érdekeltiségi határokig mehet el a fenntartáshoz szükséges vállalkozás, de a túlzott felügyelet a hatékonyság rovására megy. A közhatalmi érdek azonban — látszólag — ellentmond a decentralizálásnak. Legalábbis a közigazgatási kultúránk szintjén. Miközben az önkormányzatok azért küzdenek, hogy minél nagyobb függetlenséget vívjanak ki maguknak, a kerületek függetlenek legyenek a fővárostól, nehezen tudják elképzelni, hogy ez a folyamat saját területükön is folytatódjék, ugyanezzel a logikával kellene megszabadulniuk a decentralizálható tevékenységtől. Ha szükségtelen feladatkörökhöz ragasz-

kodnak, az érdemi cselekvési lehetőségeiket bénítják. Emellett az önkormányzatok saját belső viszályaikkal is olyan mértékben el vannak foglalva, hogy a szakmai kérdések megoldásában egyelőre nincs előrelépés.

Az önkormányzati lakáspolitikát a megfelelő kormány-szintű döntésekre is kénytelen várni, közben azonban létrejön egy rejtett bérlői jog átrendeződés, ami a későbbi mozgásteret leszűkíti. Legsúlyosabb példa a nyugdíjasok esete. Nagyon sok a nyugdíjas bérlő, akiknél a mindennapi létfenntartás gondot jelent, egzisztenciális kényszer, hogy megélhetésüket biztosítsák. Egyetlen fedezetük erre a bérlői jog, amit kiskapukat kereső vállalkozók, ügyeskedő üzletemberek felismertek és megszerveződött több olyan kft., ami nagy számban köt eltartási szerződést nyugdíjasokkal. A korábbi, félelmet keltő, személyekkel kötött eltartási szerződéssel szemben ez a személytelen, „megbízható” intézménnyel kötött szerződés megnyugtató a bérlő számára. Széles körben biztos esélye van arra a „vállalkozónak”, hogy egy-két lakás megürüljön, ezek értékéből az összes többi kötelezettségvállalás könnyen teljesíthető. Innen már a többi lakás folyamatosan biztosítja a tiszta extraprofitot. A bérletek feletti rendelkezési jog a közösség számára elvész. Az önkormányzatnak elemi érdeke volna, hogy saját magának tartsa fenn ezt a lehetőséget a nyugdíjasok segítése árán, tisztességes formában megőrizve a saját közösségének a lakásokat.

A lakásfenntartás jogi keretétől a részvénytársaság kínálkozik, mint olyan forma, ami rugalmasan tud alkalmazkodni az eltérő tulajdon- és jogviszonyokból álló bonyolult rendszerhez. Magántulajdon, kárpótlás, várható és már végrehajtott reprivatizáció, bérleti viszony kusza halmaza van jelen egy kezelési egységen belül. Egyes jogászok szerint a tulajdoni részesedésre várók között az IKV-nak is helye van, aki azt hosszú éveken át végzett kezelési tevékenységével szerezte meg. Az Egyesület álláspontja szerint ez teljesen abszurd, hiszen ez a tevékenység összességében nem növelte a kezelt lakásállomány értékét. A részvénytársaságban, melyhez nem szükséges külön önkormányzati intézmény, mert a tulajdoni arány szerinti részvétellel igazgatótanács működteti, kifejezhető a közösségi-szociális érdek az önkormányzati részvétel arányában.

A lakásfenntartó egyesületek, bérlőközösségek vagy részvénytársaságok méreteit egyik oldalról az áttekinthetőség és érdekazonosság szabja meg, másik oldalról a műszaki, gazdasági optimalizálás. A kettő között lehet ellentmondás, ami az egyes szervezetek együttműködésével oldható fel. A nagy méretekben való intézkedés újra az IKV hibáihoz vezet, de a kérdések néhány körénél szükséges a megfelelő nagyobb léptéket megtalálni. Ezt majd a gyakorlat alakítja ki. Biztos, hogy hiába érezzük azt, hogy megfelelő informáltsággal, felkészültséggel jobb megoldásokat tudnánk „diktálni” a közösségeknek, a személyes döntés jelentősége előbbrevaló, legfeljebb biztosítanunk kell a felvilágosítást. Teljesen azonos műszaki feltételekkel rendelkező lakótelepi házak közösségei ugyanabban a kérdésben is hozhatnak egymástól különböző döntéseket.

A lakásszférában jelenleg, ebben a megnyomorított helyzetben is, olyan mennyiségű pénz forog, lakbérek, lakásbiztosítási összegek, lakáscélú megtakarítások, felújítási megtakarítások stb., aminek a ma érvényes pénzügyi feltételek mellett óriási a hozadéka. Az Állami Biztosító is nagy nyereségre tesz szert a lakásbiztosítási összegekből, amit a maga hatáskörén belül a neki szükséges más területeken használ fel. Az a cél, hogy a lakásszférában keletkező pénzek és az azokkal kapcsolatos pénzügyi műveletek eredménye maradjon meg a lakásszférában annak működtetésére és bővítésére. Az erre eddig kormány szinten kijelölt egyetlen szerv, az OTP, aki egyébként a lakásszférában saját nyereséget termelt, visszaadta kötelezettségét, hogy részt vállaljon a lakásépítésben, holott a fenti pénzügyi összegek fő kezelője maradt.

Nyugati példák alapján kívánatos, hogy a forráshiányos terület, amilyen a lakásszféra, legalább a saját bevételeit saját bővítésére használja helyi és önkormányzati bankok létesítése révén. Az Egyesület próbálkozik ilyen modell kidolgozásával. Olyan bankkonstrukcióra van szükség, ami a lakásszférának minden pénzügyi tevékenységét helyi szinten magára vállalja, megtakarítást, biztosítást, érdekvédelmi feladatokat, folyamatos finanszírozást a fenntartásban, felújításban, ingatlanpiaci manővereket stb. Nem non-profit vállalkozásról, hanem nyereséges vállalkozásról van szó, csakhogy a nyereséget szigorúan meghatározott területen belül kell tartani. Az önkormányzatok létrehozhatnának ilyen zártkörű alapítású, közhatalmi funkciójú pénzügyintézeteket, Terézvárosi Bank, Erzsébetvárosi Bank stb.

Fonyó, családi ház terve, Lőrincz Ferenc és Sziklai Ákos

A Kós Károly Egyesülés Szabadiskolájának 1991. április 5–8. között tartandó rendezvénye

Településeinken megkezdtek működésüket az önkormányzatok. Átrendeződik a közigazgatás, jogaival és kötelességeivel már nem a távol átláthatatlan kódén túli, hanem folytonosan jelenlévő, mindenkit, mindenhova elkísérő.

— Megkezdődött a privatizáció.

Átrendeződik a tulajdonlás, új (rég) birtoklóhoz kerül a tulajdonhoz fűződő jog és felelősség. A földtulajdonné is!

— Háború a Perzsa-öbölnél.

Sokkban az olajpiac, kiszámíthatatlan, de tendenciájában emelkedő a kőolaj világszintű ára.

— Felbomlott a KGST.

Nem vásárolhatjuk meg a Szovjetuniótól kedvezőbb áron a kőolaj és a villanyáram szükséges mennyiségét.

— Fokozódik az infláció.

Az energiaárak növekedése, a gazdaság átalakulásának elhúzódása, összes termelésének csökkenése to-

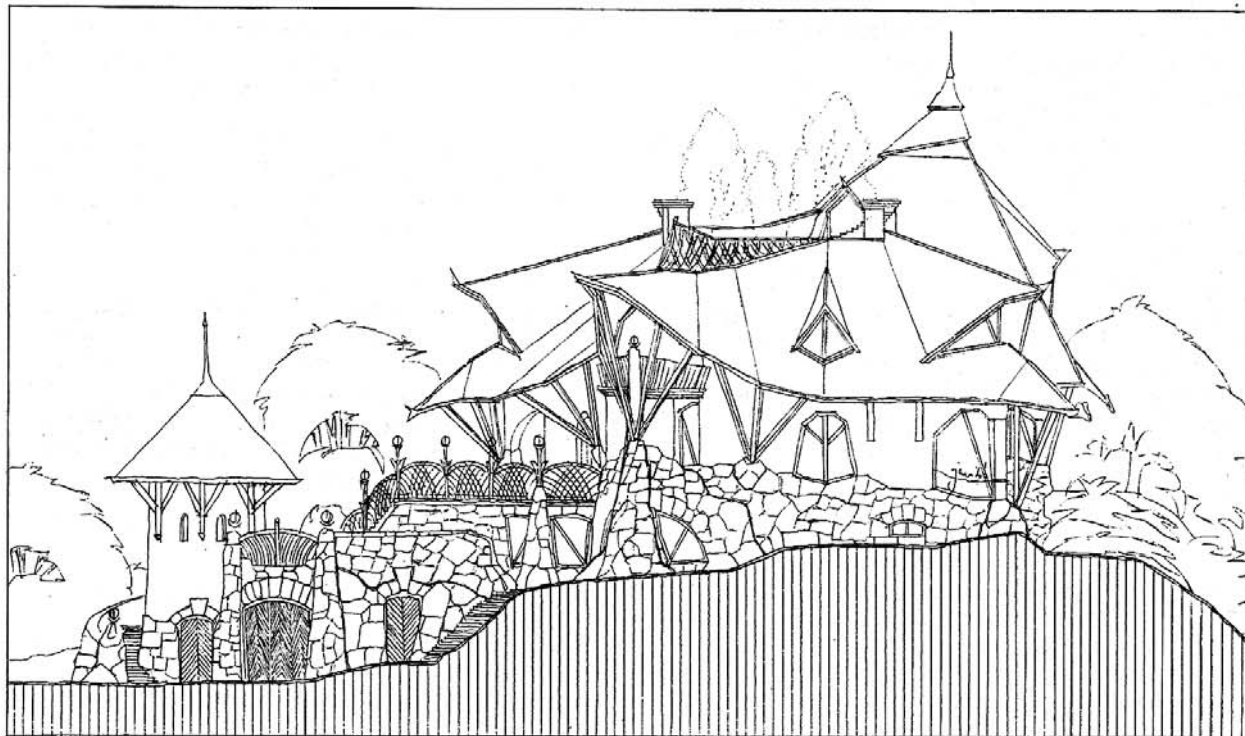

vább csökkenti a pénz vásárlóerejét, növeli a munkanélküliséget.

— Nem csökken az ország adóssága.

Az országra nehezedő adósság terhe miatt nemcsak a gazdaság fejlesztésére, de a termelőeszközök minőségi színvonalának megtartására sincs pénz. Nincs lehetőség a magánvállalkozásokat serkentő kedvezmények bevezetésére, a működő vállalkozásokat az adózás terhei, a társadalombiztosítás költségei fékezik.

Mit tehet fennmaradásáért ebben a helyzetben a nincstelenül maga erejére hagyott magyar falu?

Hogyan teremti újjá a paraszti gazdaságot?

Hogyan gondoskodik energiaellátásáról?

Hogyan képes katasztrofális állapotú környezetének javítására, mit tehet a további károsító hatások megszüntetésére?

Mit tehet a gyermekek oktatásáért, neveléséért? Mit a felnőttek szakmai képzéséért, erkölcsi formálásáért, általános műveléséért? Mit a munka nélkül maradók foglalkoztatásáért, az öregek és rokkantak gondozásáért? Mit a betegek meggyógyításáért?

Hogyan őrizheti meg szellemi és gazdasági függetlenségét, hogyan felelheti el a nemzetiségi és cigánykérdést?

Mi a szerepe az organikus falu feltámasztásában az építészeknek? Hogyan működhet közre a sztálini struktúrához idomított faluszerkezet rehabilitálásában, a porta és a kisgazdaság újrafogalmazásában? Mi a dolga az átalakuló életmódot befogadni képes falusi lakásformák megtalálásában? Mit kell tennie a közösségi funkciók ésszerű épületformáinak kidolgozásáért, környezetbarát létesítmények és berendezések elterjesztéséért? Mit kötelessége tenni az építészeti hagyományok megőrzéséért,

a hagyományfolytató építéskultúra terjesztéséért, a helyi építőanyagok alkalmazásba vételéért?

Hogyan segítheti a helyi közigazgatást az építésügyek magas szakmai színvonalú intézésében, a területrendezéstől a területrendtartáson át az építésengedély-ügyek rendezéséig?

Munkaprogram

1991. április 5., péntek

18.00 Megnyitó

19.00 A magyar vidék szociális és gazdasági újjáalakításának problémái és a megvalósítás lehetősége

1991. április 6., szombat

9.00 Privatizáció — földtörvény

10.00 Gazdasági lehetőségek

Hozzászólások, vita

14.00 Energiahelyzet — alternatív energiaforrások

15.00 Ökológiai helyzet — lehetőségek

Hozzászólások, vita

20.00 Összefoglalás, beszélgetés

1991. április 7., vasárnap

9.00 A kistelepülések önkormányzatának helyzete

— falurendezés, építésigazgatás;

— kulturális célú közintézmények;

— hagyományörzés, nemzetiségi kérdés

Hozzászólások, vita

14.00 Az átalakuló falu építési igényei

— lakóépületek;

— közösségi épületek;

— gazdasági épületek;

Hozzászólások, vita

15.30 Az építés technikai lehetőségei

— helyi építőanyagok;

— vízellátás, szennyvíz-, szemétkelés;

— energiaellátás;

Hozzászólások, vita

20.00 Összefoglalás, beszélgetés

1991. április 8., hétfő

9.00 Visszatekintés, a következő találkozók előkészítése

A rendezvény idején a Pagony Táj és a Kertépítész Iroda rendez kiállítást saját munkáiból

A program szervezői: Deák László, Rác Tamás, Kálmán István

Fonyód, családi ház terve,
Lőrincz Ferenc
és Sziklai Ákos

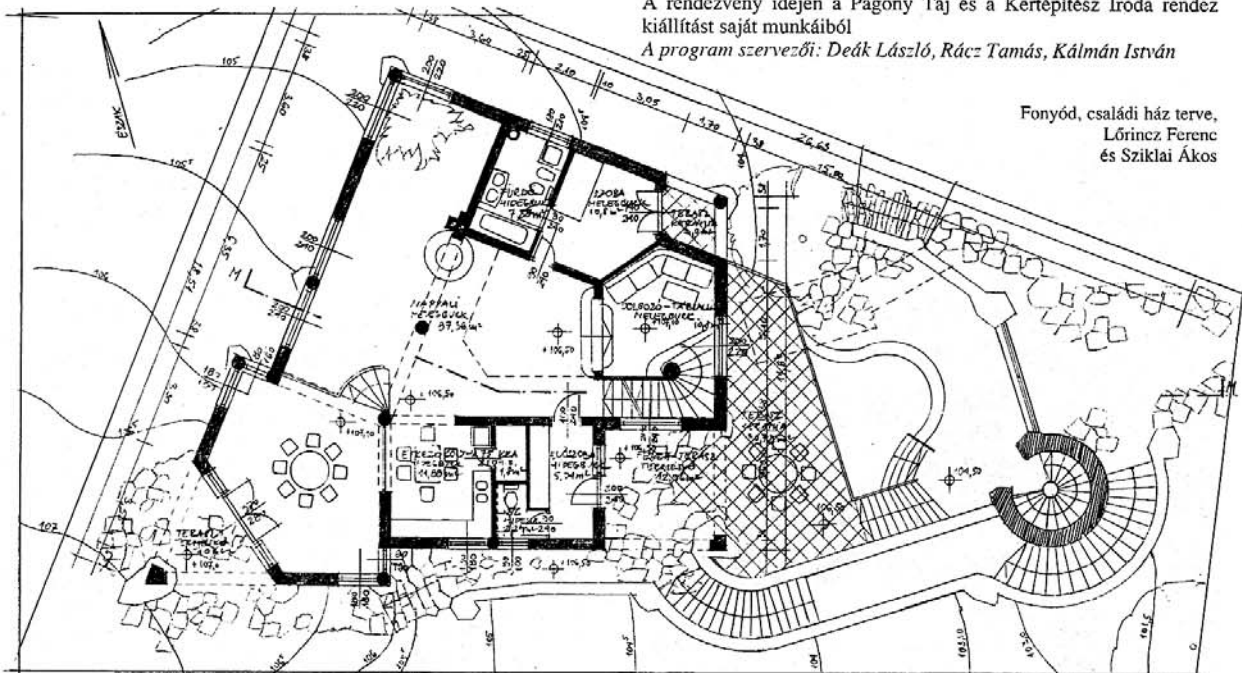

Józsefváros — egy terv története

Beszélgetés Perczel Annával

Gerle János: Legutóbbi találkozásunk alkalmával tétel említést arról a mentő akcióról, melyben arra rászoruló és vállalkozó emberek átalakítottak volna bontásra váró józsefvárosi házakat. Mi történt azóta, sikerült-e elérni valamit ez ügyben?

Perczel Anna: Nagyon kettős dolog az, amit elértünk. Fellépésünkre a bontást leállították. Ez után egy évig tartott az adminisztrációs lépések sorozata, míg a FIDESZ és az Erdélyi Magyarok Egyesülete megkapta a tanácstól a jogot, hogy átvegye az épületeket. Ez alatt az év alatt viszont rendkívüli romlás következett be az épületek állapotában. Egy ilyen hosszan elnyúló dolog azt a lelkesedést, ami egy éve itt volt, és azokat az erőket, amik rendelkezésre álltak, kifulladásra állították. Mások akik azóta engem megkerestek, hogy szívesen vállalnák a munkát, mert lakásra szükségük van, talán folytatnák.

Gerle János: Most, hogy megvan a jog, van-e valamilyen vállalkozói vagy anyagi támogatás, amely előre tudná vinni az ügyet?

Perczel Anna: Az a baj, hogy nincs. Egy éve még úgy tűnt, hogy van. Hogy elindult a bontás a Józsefvárosban, nekem nagyon fájó dolog volt. Akkor alakult a környezetemben a Kék Lista, s a barátainak, akikkel sokat ültünk együtt abban az időben különféle dolgokat megbeszélendő, ezt is elmondtam, és úgy gondolták, hogy segíteni kell. Az ő javaslatukra kerestük meg Bátonyi Sándort a Vállalkozók Országos Szövetségénél, mert

többek között ő is segítette régebben a Duna-kört. Nagyon lelkesen fogadott és megígérte, hogy segíteni fog. Ő általa tudtuk meg, hogy erdélyiek is szeretnének ilyesmit csinálni. Az első a FIDESZ volt, de nem politikai okokból, hanem mert azt gondoltuk, hogy fiatalok: lakásra, nagy közösségi terekre van szükségük, tele vannak étellel, ötletekkel, energiával. Úgy éreztük, nekik megvan az erejük, hogy ezt meg tudják csinálni. Baráti beszélgetések alapján felajánlották segítségüket az MDF és az SZDSZ is. Az erdélyiek kisvállalkozást akartak létrehozni, melynek első feladata ennek a két épületnek a rendbehozása lett volna. Ezután folytatták volna tevékenységüket mint vállalkozók. Első lépésként szükségük lett volna támogatásra, és ezt a VOSZ-tól várták.

Gerle János: A tanács milyen partner volt abban, hogy megmentsék a Józsefvárosnak ezt a részét?

Perczel Anna: Eredetileg a VIII. kerületi tanács nagyon ellenezte; hogy ezek az épületek megmaradjanak. A VÁTTI-ban egy csoport, melyet én vezettem, a Józsefváros építészeti értékvizsgálatát készítette el, és egy nagyobb, 40 tömböt magába foglaló terület rendezési tervét készítettük elő, tehát nagy területismerettel rendelkezünk. A tanács ekkor külön megbízást küldött a VÁTTI-nak, hogy ezt az egy tömböt emelje ki a negyvenből és előre készítse el a részletes rendezési tervét. Ezt a munkát nem a mi irodánk, hanem egy másik építész kapta, aki ugyan konzultált velünk, de az érveinket nem fogadta el. A tanács 1984-es határozatának megfelelően a terve szerint 14 épületet bontottak volna el, így üres lett volna a tömb 65%-a.

Gerle János: A tanácsot itt valamilyen konkrét feladat ösztönözte a minél nagyobb bontásra, mint például a lakásépítési terv teljesítése, vagy csak a Józsefvárosban elindult koncepció folytatása, hogy lakótelepet hozzanak létre a régi városszerkezeten helyén?

Perczel Anna: Már nem akartak lakótelepet. Az utcavonalat tartották volna, egy keretes, háromemeletes beépítést terveztek. Ez egy lakásépítési akció lett volna. Az Integrál Kiszövegetkezett végezte volna el a bontást, ezért cserébe kapta volna a telkeket, ahol építkezett volna. A tanácsnak a lakások 25%-áról vevőkijelölési joga lett volna.

Gerle János: Ennek a tömbnek és ennek az egész területnek van-e valamilyen különleges jelentősége, értéke?

Perczel Anna: Az egész Józsefváros Budapest nagyon értékes területe, ez nemcsak szubjektíven, de objektíven is kimondható. Itt kezdődött el először a körúton kívüli beépítés a XVIII. század végén és a XIX. század elején. A mai Józsefvárosi templom körül alakult ki az első külvárosi beépítés, a Pacsirta-mező, a maga organikus utcaszerkezetével. A kérdéses tömb is ide tartozik. Ezek az utak — mint a Práter utca — már a legelső időkben megvoltak, még mint majorságok közti utak; különböző birtokokon át vezettek. Lassan a keresztutcák hálózata is kialakult. Az épületállomány nagyon vegyes. A legkorábbi, késő klasszicista korszakból elszórtan található több,



e tömbben három. A városrész hangulatát az eklektikus épületek szabják meg. A legkorábbi időszakban az itt lakók többsége gazdálkodó volt, és erre alkalmas földszintes épületekben laktak. A következő korszak az iparosok-kisiparosoké volt. Ők szintén földszintes épületeket emeltek, mert az egyesítés után a körúton belül a Városrendezési Szabályzat már nem engedett földszintes házat építeni. Az 1880–90-es években kezdődött építési hullám itt nem volt olyan erős, mert egyrészt sok volt a szegény, másrészt az iparosok és gazdálkodók életképesek voltak, nem volt szükségük rá, hogy bérházat építsenek. Itt még a háború utolsó éveiben is sok helyen tehenet tartottak, lovakat, sok az istálló és műhelyépület ma is.

Abban a tömbben, ami a legrégebbi magja a Józsefvárosnak, már csak egy-két épületet lehet megtalálni a kezdeti időkből. Volt itt egy Hild által tervezett épület is, azt már lebontották. Mi nem védtük. Nem állapot szerint védünk egy épületet, mert ilyen alapon túl sokat kellene bontani és eltűnne a város, amit városnak látunk. De van egy határ, amikor már nagyon nehéz azt mondani, hogy ez az épület még maradjon meg. A Hild-féle ház is ilyen volt.

Gerle János: Az értékvizsgálathoz tartozó javaslat milyen stratégiát képzelt el arra nézve, hogy a városszerkezetnek és az épületállománynak megfelelő élet jöhessen újra létre?

Perczel Anna: Eddig a korai épületekről beszéltünk, de a későbbiekben sok egy-, két-, háromemeletes épület épült, a szecesszió, vagyis a századforduló idején pedig sokszor 4–5 emeletes bérházak, és ezek egymás mellett a legnagyobb változatosságot adják. Mi nem az utcák kiegyenlítésére törekedtünk. Minden épületben más életlehetőségeket láttunk. Ha az épületek jó állapotban lennének, akkor itt nagyon érdekesen, változatosan lehetne lakni, és ez nagy érték ma egy nagyvárosban. Sok földszintes és egyemeletes ház még magántulajdonban van, a telkek mintegy 6%-a. Itt tulajdonforma-váltást kellene csinálni. A tulajdonosok közt vannak ipari gazdálkodó családok, ahol gazdálkodott az apa, a nagyszülők, és bár már nem csinálják, de ott laknak. Döbbenetes különbségek vannak. Egyes magánházak rendben vannak tartva, csodálatos belső kertjük van, mintha egy oázisba lépnénk. Mindez a körüttől két-három saroknyira. De van olyan is, ahol egy rozoga kis épület áll a legelső időkből, benne egy öreg néni, és a víz nincs bevezetve. A tanács várja, hogy a néni meghaljon, s akkor majd átveszi a telket. Ehhez tudni kell, hogy a körüttől kifelé az Üllői út és a Baross utca közti részt a hatvanas években el akarták bontani. Erre terv is készült, és részben meg is valósult. Úgy élnék itt hosszú évtizedek óta az emberek, hogy nem tudják, mi lesz velük és a házzal, amiben laknak. Teljes építési tilalom volt. Ha fölújították a lakásokat, azt csak titokban tehették, állami támogatás nélkül.

Gerle János: Hogyan képelték ezeknek a házaknak a fenntartását?

Perczel Anna: A legrosszabb állapotban a legrégebbi korok épületei vannak, de sokszor éppen ezek a leghangulatosabb elemei az utcának. Két utat képeltünk el: vagy eladják a telket, vagy közösségi használatra teszik

alkalmassá az erre való épületeket. A súlyos kulturális hiányokat is így kívántuk pótolni.

Gerle János: Ki hozná létre ezeket a szociális létesítményeket?

Perczel Anna: Egy városnak törődnie kell a lakosaival, nem hagyhatja sorsukra az öregeket. A lakosság 40%-a nyugdíjas, és a régi részen, ami 30 hektár, nincs semmiféle szociális gondozás. Csak a lakótelepen alakítottak ki olyan funkciókat, amelyekre egy városnak szüksége van. Ezeknek az öreg embereknek egészen messzire kell elmenniük ahhoz, hogy gyógyszerárba, orvosi rendelőbe, az idősek gondozóközpontjába jussanak, ahol ebédet kaphatnak. De nincs óvoda, bölcsőde sem — az is csak a lakótelepen van. Volt itt orvosi rendelő, gyógyszerártár, kis mozi, de leromlott állapotban, és elbontották. Sok minden eltűnt, ami az életet, az életlehetőséget adta az itt élőknek.

Ertsey Attila: Lassan körvonalazódik ennek a hatalmi mechanizmusnak a működése, aminek semmiféle szociális érzékenysége nincs, hanem egyfajta automatizmus-al emészti föl a területeket. Nyugat-Európában a spekuláció dolgozik ugyanilyen finom eszközökkel. Apránként megvonják az életfeltételeket egy területtől, elhanyagolnak, elfektetnek ügyeket, míg egy egész városi szövet elpusztul, s ekkor jöhet az új építkezés. Tudomásom szerint Budapesten ez az első vizsgálat, amely egy ekkora területtel ilyen szemlélet alapján és ilyen mélységig foglalkozott.

Perczel Anna: Az V. kerületben készült egy hasonló vizsgálat, Aczél Gábor és Korompay Katalin készítette. Az másmilyen városrész, teli nagyon értékes épülettel, műemlékkel. A mi munkánk olyan értelemben az első, hogy ezen a területen kevés a műemlék, és nem ez szabja meg az értéket, hanem a városrész hangulata, a csak a Józsefvárosra jellemző értékek, a kis üzemek, a gyönyörű belső kertek, és a különböző életformák.

Ertsey Attila: Milyen munkarészei voltak ennek a tanulmánynak?

Perczel Anna: Megvoltak azok a munkarészek, ame-



lyeket általában a részletes rendezési terv tartalmaz, tehát funkcióvizsgálat, szintszámvizsgálat, tulajdonviszonyok vizsgálata stb. Emellett készült egy kor-, illetve stílusvizsgálat és egy építészeti értékvizsgálat. Ez a városrészkezet kialakulását, a domborzati viszonyokat, a különböző korok morfológiai jellemzőit figyelembe véve a beépítési típusokat viszonyítja egymáshoz. Történeti vizsgálatot is végeztünk könyvtárakban, levéltárakban. Archív fotókat gyűjtöttünk, amiket mai felvételekkel egészítettünk ki. Összehasonlítottuk a mi területünket a környező városrészekkel, így a Ferencvárossal is. Készült szociológiai vizsgálat is, ami az építészetihez hasonlóan a társadalmi fejlődés történetét írta le, másrészt 3–4 kiválasztott tömbben részletes szociológiai feltárást végzett.

Gerle János: Ezekon a legjobban lerobbant, körúton kívüli területeken, a Ferencvárosban, Józsefvárosban, a Terézvárosban érezni még a leginkább egy eleven, helyi kapcsolatokra épülő városi életmód jelenlétét, ami a belső területekről már teljesen hiányzik. Úgy tűnik, ez az életmód a külső kerületrészekben is halálra van ítéelve. Kiterjed-e arra a javaslat, hogy fenntartsa ezeket a mikroviszonyokat, és emellett tovább is lépjen?

Perczel Anna: A spontán beszélgetésekből és a szociológiai vizsgálatból is kiderült, hogy ha meggyengült formában is, de van egy józsefvárosi identitás. Nem ugyanaz, amikor itt a kávéházakban, kocsmákban, minden kisvendéglőben még élet volt, mindenütt valamilyen társaság vagy kör találkozott. Mert tele volt a város ilyen találkozási lehetőségekkel. Mindezt az irányítottág váltotta föl. A tanács valóban teljesítette a kötelességét, mert ennyi és ennyi férőhelyre volt szükség, tehát csinált egy 80–100 fős konyhát az öregeknek, de ez egyetlen helyen található. Mindent nagy méretekben igyekeznek megoldani, a kis dolgok iránti érzékenység nélkül. Emellett mégis megmaradt a kötődés, de többnyire a legkisebb közösségben, a házon belül, a szomszédsági kapcsolatokban. Az emberek többsége ragaszkodik ehhez a környezethez, minden baja ellenére. Az ellátás elég jó, közel a Baross utca, az Üllői út. Amit belül eltüntettek, az a peremen megmaradt. Jó a közlekedés is.

Gerle János: Az emberekben a jövő csak félelmet ébreszt vagy maradt bennük még valamilyen várakozás, hogy épülhet is ez a város?

Perczel Anna: Van olyan terület Budapesten, ahol sok magántulajdonos vállalkozna. Itt kevesebb van, ezek az

emberek nem tudnak segíteni saját magukon. Sokan tennének valamit mégis, de ahhoz, hogy ez a városrész megújuljon, külső erők is kelljenek, a belső önmagában nem elég. Ezeket az erőket kell megtalálni.

Gerle János: Kitér-e javaslat egy gazdálkodási koncepcióra is?

Perczel Anna: Nem tér ki. Az értékvizsgálat a problémákat veti fel, a többoldalú megközelítés szükségességét és azt, hogy az ilyen terveket gazdasági tervvel együtt kell kezelni, a lakosság bevonásával, mert anélkül rossz útra terelődne. Fontos a lakosság megtartása és bevonása a rehabilitációba, de a piac megjelenése esetén is elsőbbséget kell kapnia a városrész karakterét megőrző megoldásoknak.

Gerle János: Hogyan történt, hogy az értékvizsgálat után rögtön be kellett avatkoznotok az eseményekbe? Mi történt?

Perczel Anna: Miután elvégeztük a vizsgálatot, a gyakorlatban pont az ellenkezője történt annak, amit javasoltunk. Folytatódott a differenciálatlan bontás, így értelmetlenné vált minden munka. Ezért éreztük, hogy lépni kell. A terv még nem volt jóváhagyva, viszont volt egy korábban elfogadott kiköltöztetési határozat, amelyet a tanács folyamatosan hajtott végre. Az elképzelt megoldáshoz tehát egy dolog már nem létezett: a házakban már nem voltak benn az eredeti lakók. Az ő érdekeiket már nem védhettük, csak az épületeket. A tervezésből ki is kellett lépni, mert lehetetlen úgy dolgozni, hogy amit leírsz, lerajzolsz, az máris másképp történik, a szemünk láttára bontják el a várost, aminek a fenntartásán dolgozunk. 1988–89-ben semmi sem változott a korábbi folyamatokhoz képest. Lebontottak például egy háromemeletes szecessziós épületet, komfortos, nagyméretű lakásokkal csak azért, mert az általuk elképzelt bontási terület kellős közepén állt és zavarta a tervüket. A lakókat kiköltöztették, a Fővárosi Tanácstól kaptak új lakásokat, többségük nem a Józsefvárosba, hanem lakótelepekre — például Csepelre — költözött. Akik visszakérültek, azok is a régi szoba-konyhából ugyanolyan szoba-konyhába jutottak, csak egy másik házban. A telkek 12%-a üres, ezekre lehetne építeni, éppen ez a felháborító. Először ezeket kellene beépíteni, nem a bontással kezdeni. Ekkor történt, hogy az egyik kiürített sarokház rendbehozását a FIDESZ vállalta. Nagy, boltozatos, világos pincéje van. Jó kiállítóterem, elférne benne tanácskozóterem, kocsmá, az emeleten pedig a komfort nélküli lakásokból

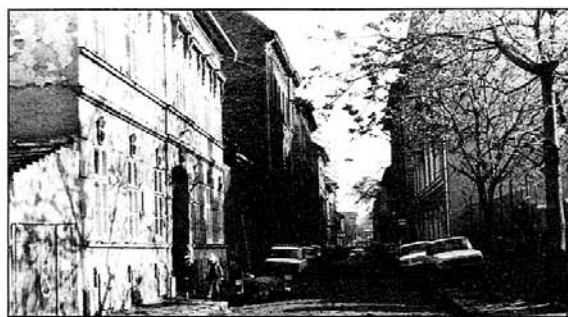

komfortos garzonokat lehetne kialakítani. Kolba Mihály megcsinálta az építészeti terveket. Ha a FIDESZ vállalja, most rendbe lehet hozni az épületet. Említettem, hogy 1988-ban készült egy olyan rendezési terv is a VÁTTI-ban, mely a bontás szükségességét alátámasztotta. A tervezője elfogadta a tanácsi döntést. Mi viszont nem fogadtuk el. Tény, hogy a tanácsi elvárásokkal nehéz szembeszállni, mert a tanács a megbízó. Márciusban írtuk meg a levelet a Fővárosi Tanács elnökének a szervezet nevében, hogy állítsák le az ilyenfajta bontásokat és adják át az épületeket a FIDESZ-nek és az Erdélyi Magyarok Egyesületének, akik a rendbehozatalt vállalják. Előzőleg a tanács megbízott minket az egészen belül három kisebb terület rendezési tervének elkészítésével. Az elsőt elkezdtük, amikor áprilisban jött egy levél, hogy „pénz hiányában” a második és harmadik részt nem kérik, a megbízást viszont azonnal kiadták egy másik tervezőnek. Nem tudom, az önkormányzatnak lesz-e módja másképp viselkedni. A bontás talán leáll, de a korlátlan piac is veszélyt jelent.

Az erdélyiek egy kiürített lakóházat választottak, hogy ott sok lakást csinálhassanak maguknak. Egy másik, magasföldszintes szecessziós épületet, melynek az udvarán egy műhelyépület áll, alkalmasnak találtak közösségi használatra könyvtárnak és művészek számára műteremnek.

Gerle János: Az itteni élet rehabilitációját talán nem az segíti a legjobban, hogy telkenként és kívülről kerül be ide valami.

Perczel Anna: Ez is egy lehetőség. A környéken nagyon örültek, hogy egyáltalán történik valami. Ebben a tömbben van egy másik sarokház, amelynek a rendbehozatalára senki nem vállalkozott. Közben fiatalok elfoglalták és beköltöztek. Ez az első ilyen eset, amiről tudok. Nyugat-Berlint az mentette meg a radikális bontástól, hogy az emberek a kiürített házakat elfoglalták, mielőtt még lebontották volna. Itt a Hock János utca 13-ról van szó. A fiataloknak nincs semmi pénzük, hajléktalanok. A házat elkezdték rendbetenni, azóta nem pusztul, sőt, a kiürített házak közül ez van a legjobb állapotban. Most már a tanács is váltott, rájött, hogy lehet a telkekből pénz is csinálni. Árusítja az üres telkeket, de semmilyen stratégiája nincs, hogy a terület újjáélesztése más irányból is megtörténjék. Gondolkoznak régi házak eladásán is. Az elfoglalt házról legutóbb már úgy nyilatkozott a tanácselnök, hogy nagyon értékes épületről van szó, majd

meghirdetik és a fiatalok benne maradhatnak, ha az övék lesz a legjobb ajánlat!

Gerle János: Mi épülhet az eladott telkeken?

Perczel Anna: Az általunk készített rendezési terv szerint az első ütem területén ezekre a telkekre magasabb beépítést javasoltunk, többek között szállodát, irodaházat, ami pénzt hozhat a kerületbe. A belső területekre pedig lakóépületeket és a hiányzó szociális és kulturális funkciókat kielégítő házakat javasoltunk. A tanács ezt a tervet figyelembe is veszi. De a gazdasági szempontok mellett a kultúra, a sport, egyáltalán a lakosság sorsa nem sokat számít. Az üres telkek értékesítése sem azért történik, hogy a bevételből a régi épületek komfortosítását fedezzék. Lakásépítési akciók is vannak, de ezek nem elérhetők az itteni embereknek.

Az összes budapesti kerület közül itt a legalacsonyabb az egy főre eső személyi jövedelemadó. Itt tehát csak egy sokkal érzékenyebb rehabilitáció képzelhető el, mint másutt. A többi városrész, az V., VI. vagy VII. kerület nagyon sűrűn beépített, más karakterű terület. Ez leginkább a Ferencvárosra hasonlít, amellyel valamikor összetartozott. A Ferencvárost viszont már nagyon intenzíven építik át sok fontos szempontot figyelmen kívül hagyva. Egyedül a Józsefváros őrzi még azt a kisvárosias-falusias világot a fővárosban belül, ami már Óbudán is, Újpesten is végleg eltűnt. Érdemes volna megvédeni.

Ertsey Attila: Most két irányban folytatódhat a dolog: vagy egy szociális szemléletű önkormányzat veszi kézbe a területet, vagy folytatódik a másutt már ismert módszer, a bontás és piaci értékesítés, s akkor már csak a lakásfoglalók módszere lehet eredményes.

Perczel Anna: Nyugat-Berlinben jártam, és bemutatják nekem Kreuzberget. A mienknél sokkal jobb lehetőségek közt élő emberek erős készletet éreztek arra, hogy elfoglalják az üres házakat. Nem volt lakásuk, de sokkal könnyebben hozzájuthattak volna, mint nálunk bárki, ők mégis ezt tették. Budapesten évek óta állnak olyan házak üresen, amelyeket nyugodtan lehetne használni, és nem foglalják el őket.

Gerle János: Az elmúlt egy év alatt mi történt? A házak állapota változott?

Perczel Anna: Szünet nélküli levelezést folytattunk. Szegvári Péter a Fővárosi Tanácsnál mellénk állt. A kerületi tanács pedig mindent megtett az ügy ellen. Fölajánlották az erdélyieknek és a FIDESZ-nek is, hogy inkább adnak ingyen telket és bontási anyagot, csak ezt



hagyják békén. Ezután fölmondták a szerződött munkát a VÁTTI-nál. Később a politikai helyzet megváltozott, és a tanács már nem tehetette meg, hogy nemet mond. A FIDESZ meg is kezdte a felújítást, de akkor meg ez volt a baj. Takarítottak nagy lelkesedéssel, hogy rend legyen. Hétvégeken a kertbe jártak, ücsörögtek, tüzet raktak. A ház találkozhelyé változott. A tanács megtiltotta, hogy ott legyenek, arra hivatkozva, hogy amíg jogilag nincs átadva az épület, ők felelnek az emberek testi épségéért. A FIDESZ ezt figyelembe vette, és a kezdeti lelkesedésnek ez nem tett jót.

Ertsey Attila: Milyen helyi lakossági szerződések jöttek létre?

Perczel Anna: Ahol a bontást elkezdték, ott áll egy új, tízemeletes épület. Ennek a lakói összefogtak, mert a bontást azzal kezdték, hogy kivágtak csodálatos gesztenyefákat, melyeket meg az új beépítés miatt sem kellett volna kivágni. Egyet hagytak meg a hat-nyolcból. Keretes beépítés lesz, négyemeletes panelházakból. Ezeket a katonaság vette meg. Szintalatti parkolót nem építenek, így az a terület, ahonnan a fákat kivágták, parkoló lesz. A lakók tiltakoztak, de nem voltak elég erősek. Azzal kezdték, hogy mivel ezek OTP-lakások, amikor eladták nekik a lakásokat, akkor itt zöldterületet ígértek nekik. A katonai lakótelep épül azóta is. Itt találkoztam a rendezési terv lakossági fórumán Kelevéz Ágnes írónővel, aki itt lakik. Volt egy fantasztikus hozzászólása a régi dolgok védelmében.

Ertsey Attila: Az épületek felújításából lenne valamilyen bevétele a tanácsnak?

Perczel Anna: Nem. De úgy gondoljuk, hogy a régi épületek rendbehozásáért, hogy lakáshoz segíti a FIDESZ-eseket vagy az erdélyieket, ezért adókedvezményben kell részesülnie. Azt gondoltuk, hogy az erdélyiek magukért fognak dolgozni kezdetben, de egy lehetséges vállalkozói kapacitást is jelentenek a terület számára a későbbiekben. A régi házakról egyébként el kell mondani, hogy sokszor kimutatják, hogy a rendbehozatal drágább, mint az új. Ez néha igaz, néha nem. A háromemeletes szecessziós háznál például biztosan sokkal olcsóbb lett volna a felújítás. A klasszicista sarokháznál legalább annyiba került volna, mint egy újat építeni. De itt hamis arányokról van szó, mert azt sohasem veszik figyelembe, hogy először is ki kell költöztetni a lakókat és új lakást kell

adni nekik. A bontás maga is pénzbe kerül, ezeket mind hozzá kell adni az építési költségekhez.

Gerle János: Azt sem lehet kihagyni a számításból, hogy azonos építészeti értékekről van-e szó.

Perczel Anna: A régi érték soha vissza nem hozható. De a régi ház mellé is lehet újat építeni, nemcsak a helyére. Mindenesetre az utóbbi időben nagyon silány épületek épültek itt.

A meglévő kis üzemetek is nagyon jól fel lehetne használni. Fiatalok táncstúdiót és sok más is szeretnének berendezni. A Körös utcában van például egy valamikori holland—magyar csokoládégyár. Az utca felől szép eklektikus lakóépület, ritka tágas udvarral, a második udvarban van a gyár és mögötte még egy udvar. A gyár most üres, hatalmas terekkel, mint például az egykori szeszgyári csarnok. A Dankó utcában volt egy zsidó mészárszék. Az utca felé a tulajdonos egyemeletes lakóháza, az udvar végén a munkások lakásai, középen a füstölő és mögötte a konyha. Ezt egy református lelkész akarta volna igénybe venni narkós fiatalok számára és népkonyhát akart nyitni. A lelkész, Topolánszky Ákos, valamilyen akadályok miatt nem valósíthatta meg itt a tervét. A füstölő többszintes tér, az acélszerkezetek, lépcsők, traverzek olyanok, benne, mint egy fantasztikus színházi díszlet.

Gerle János: Ezek az adottságok azt sugallják, hogy a lakossági kezdeményezéseknek kellene irányító szerepet játszaniuk. Nem valószínű, hogy enélkül lehet olyan tervet készíteni, ami egészséges és megvalósítható megoldást ad valamennyi részletproblémára.

Perczel Anna: Leírtuk, hogy ez a terv a lakosság nélkül halott dolog. Arra jó, hogy indításként beszéljünk róla, de nem szabad mozdulatlanok lennie. Nem rehabilitációs terv, hanem az értékeket és a lehetőségeket keresi. Szerettük volna egy kisebb, átlátható területen bemutatni, hogy amit építészeti végig gondoltunk, hogyan folytatnánk tovább a lakossággal és hogyan tehető ez gazdaságilag működőképpé. Meg kellett volna állapítani a költségeknek hány százaléka jött volna ki vállalkozásból, és mennyivel kell az államnak hozzájárulnia. Alternatívákat kínáltunk volna a lakosságnak. Ha valaki vállalja, hogy a lakását rendbe hozza, akkor segítséget kap. Nyugat-Berlinben például 80%-át a város fizeti, 20% a lakó saját hozzájárulása. Ilyen lehetőségeket akartunk végig gondolni, szakemberekkel, jogással, közigazdással. Kónya Károly lett volna az egyikük. Ezt megbízás nélkül azonban nem tudtuk megcsinálni.

Gerle János: Ezzel az elvi koncepcióval nem kellene a létesülő önkormányzat elé lépni?

Perczel Anna: De igen. Van egy munkaprogramunk, ez kezdetnek jó. Ezt fogjuk az új önkormányzat elé vinni.

Gerle János: Tehát az önkormányzat lehetőséget adna néhány szakembernek, hogy információs-tanácsadó szolgáltatást lásson el a helyszínen, bizonyos felhatalmazásokkal, ami az egész továbbfejlesztés kiindulópontja lehetne?

Perczel Anna: Igen. Ezt nem mi találtuk ki teljes

Nap utca 32. udvara (1987)



egészeben. Nyugat-Berlinben mindenesetre így működik. A kreuzbergi ügy fogott meg legjobban, nem építészetiileg, inkább hangulatilag. Ez a városrész részben nagyon leromlott, de régi formájában megmaradt. Hasonló a Terézvároshoz, sok az üres telek. Van ott egy állandó információs iroda az emberek számára. Ami érinti őket, arról előre tudhatnak. Beleszólhatnak az ügyeikbe, vannak képviselőik, és eldönthetik, hogy egy építésszel vagy egy jogászt fogadjanak. Mindent pályázaton hirdetik meg, és a lakosság is beleszól a döntésbe. Mint egy olvasztótégely, olyan ez a hely, ahol az információ és az érdekek összehangolása történik. Nagyon szerény eszközökkel dolgoznak. A lakások komfort nélküliek, ezeket komfortosítják. Volt olyan ház, melynek udvari szárnyát, ahol komfort nélküli lakások voltak, le akarták bontani. A lakók nem engedték, hozzá tudták kapcsolni úgy a sajátjukhoz, hogy nagyobb lakásuk lett. Kiderült, hogy minél jobban hagyják az embereket beleszólni, annál kevesebbet kell bontani. Az első tervek ott is úgy készültek, hogy kibontják a tömbbelsőket, de most már nem ez történik.

Emellett ott is épülnek ragyogó új dolgok, néha egyszerű és semleges, néha rendkívül izgalmas épületek. Ezek ökológiaileg végiggondolt házak. A kerttől a tűzfalak befuttatásáig és a kivitelezésig úgy gondolták végig, hogy saját erőből hogyan tudják megcsinálni — nagyon jó minőségben. Például a tetőtereket nem építik be, hanem tetőkertet csinálnak. Megpróbálnak ökológiaileg maximálisan terjeszkedni.

Olyan emberek, akiket kisebb dolgokért ítétek el, itt megválthatják a börtönt munkával. Csoportokat szerveznek nekik két-három nem börtönviselt kőművessel és egyéb szakemberrel, és megtanítják őket bizonyos szakmákra. Egy ilyen üres épületet rendbehozhatnak saját maguknak és azután ott lakhatnak. Mialatt rendbehozzák, megtanulnak egy mesterséget, s utána abból élnek. Tizenkét fiatalból úgy nyolcnál ez beválik.

Egyetlen szépséghibája van az egésznek, hogy a spon-tán, természetes dolgokat akarják így lecsendesíteni, mert beépítik ezeket a csoportokat, embereket a meglévő szisztémába. Ez biztosan nagyon jó társadalmilag, de volt egy furcsa érzésem, hogy lassan minden természetes dolog irányítottá válik. Ha van egy csoport, amelyik elfoglal egy házat, rögtön segítenek nekik. Megszervezik, hogy legyen óvodájuk, hogyan hozzák rendbe a házat, adnak anyagot, kőművest, ami nagyon szép, de nem eléggé szabad.

Gerle János: A lakásfoglalók és az eredetileg ott lakók már összeszoktak; feloldódtak a kezdeti ellentétek. Megértik és segítik egymást, a fiatalok ellátják az öregeket, azoknak nem kell szociális otthonba költözniük. Az egykori lakásfoglalók most már polgári életet élnek.

Perczel Anna: Én nem ismertem korábban a kreuzbergi példát, de az megrémített, hogy mi itt részben kontroll nélkül csináltak a tervet. A tanácsi kontroll nem számít, nem autentikus. A fővárosnál kritikával fogadták a tervet: azt mondták, jobb lett volna a tömbbelsőket kibontani,

megnyitni egy zöld utat stb. Ezeket mi finomabban és érdekesebben oldottuk meg. Új utat nyitottunk meg a tömbökön át a Corvin mozitól a Fűvészkertig, amihez nagy parkok is tartoznának, de mindig olyan helyen, ahol üres a terület, vagy olyan épületek vannak, amelyekért nem fáj a szíve senkinek. Egy dologra nem figyeltünk, amit nagyon szégyellek. Kreuzbergben nem úgy csinálják, hogy építenek az egész környezetnek egy 60—100 fős óvodát, hanem a rendbe hozott házak földszintjén szerveztek óvodákat, bölcsődéket, 10—12 gyerekre jut egy. Van hozzá belső kert is. Ez egy közhelyhez tartozik, ahol megvan a saját újságosod, a közérted, a pék, a húsbolt, a kis kávéház is, egyszóval minden. Ezt mi eddig nem így fogalmztuk meg, pedig ez nagyon fontos.

(1990 nyarán)

Mi történt azóta?...

A FIDESZ-ház őrzésével megbízott tanácsi ember segítségével az épület anyagainak jó részét (cserepek, szarufák stb.) elhordták. A házban filmet forgattak, melynek során egy részét felrobbantották. Azóta az épület pusztul. A FIDESZ lemondott az épület hasznosításáról...

Az önkormányzat választást Koppány Zoltán, az SZDSZ jelöltje nyerte, azzal az ígérettel, hogy figyelembe fogja venni Perczel Anna koncepcióját. A polgármester megkereste Perczel Annát azzal, hogy vegye kézbe a terület ügyeit. Ő Kónya Károlyt ajánlotta, aki mint IKV igazgató a rehabilitációt szorgalmazta és annak idején a tanácsot megelőzve ő adott megbízást az értékvizsgálatra. Kónya Károly a megbízást elvállalta, a dolog elindult...

Az önkormányzat tervezői ajánlatot kért, egyet a TTI-től, egyet a VÁTTI-től. A VÁTTI-ajánlat elfogadása esetén Perczel Anna kollektívája folytatja a Külső-Józsefváros rehabilitációs tervének elkészítését...

Kónya Károly javaslatára a FIDESZ-házat állapota dacára meghirdetik; meggyőződése, hogy még mindig érdemes rendbe hozni. A Hock János u. 13-at, melyből a házfglalókat az előző tanács elzavarta, szintén meghirdetik...

A Nap utcai házat, udvarán a műhellyel, átvették az erdélyiek, épségben van...

Kónya Károly három területen nagyobb szabású komplex hasznosítási akciót kezdett...

(1991. január 23.)

A 20—23. oldalakon józsefvárosi utcaképek



Nap utca 32. Az elfoglalt ház (1989)

A földkérdésről

Az ember a munkája révén találja meg otthonát a Földön. Annak a lehetősége, hogy gyümölcsöztesse a maga számára a Föld gazdagságát, a népsűrűséggel nő. De annak arányában, ahogyan ez a lehetőség növekszik, nő a föld értéke is, és hamar elérjük azt a határt, ahol már nem növelhető tovább a földterület, ezért nem tud mindenkinek egyformán rendelkezésére állni. Ezzel amolyan természetes monopólium jön létre. Ha ugyanis a föld egyes emberek tulajdona, ők abba a helyzetbe kerülhetnek, hogy másokat kizárjanak a használatából, illetve használatát csak fizetség ellenében engedjék meg, ha ez nekik létszükségletet jelent. Amit a lakott terület növekedése, illetve a kultúra terjedése eredményezett, az egyes emberek zsákmányává lett (a privát tulajdon szó eredete a latin *privare* = zsákmányolni ige).

(Lothar Vogel: Részlet az „Emberi önmegvalósítás a szociális szervezetben” c. 1973-as német nyelvű könyvéből.)

A szocialista gondolkodók ma teljesen téves kérdéseket tesznek fel a társadalmi rendszerről. Azt kérdeik: hogy lehetne megakadályozni a termelőeszközök magántulajdonát, a termőföldet is beleértve? Azaz: hogy lehetne a társadalmi szervezetet megölni? A kapitalista rendszer élete során láthattuk, hogy a termelőeszközök és a termőföld magántulajdona súlyos károkat okoz. Tehát a legegyszerűbb kérdés így szól: hogy lehetne megszabadulni a kár okozójától? Hogy lehetne egyáltalán megelőzni? De ez gyilkos kérdés. Az éltető kérdés így szól: mit lehetne tenni a magántökevel, hogy ne okozzon több kárt? Hogy lehetne megfelelő módon elválasztani a magántökektől, ha már nem a társadalmi rendszer szolgálatában termel, és más termelőre átruházní? Az ilyen kérdéseket sokkal mélyrehatóbban kell feltenni, mintsem a mai emberiség csak sejténé is...

(Rudolf Steiner, részlet egy 1919. március 21-én tartott előadásából.)

Amikor a hatvanas évek végén megint átjöttem Kaliforniából keletre, New Yorkba, legmélyebb bensőmet felrázta az a felismerés, hogy mindenütt fokozódó szegénységet találtam ott, ahol az ipar a legfejlettebb. Ez a kérdés azóta is állandóan foglalkoztatott. Amikor az Oakland nevű kisvárosban egy kis újság kiadója voltam, hirtelen kinyilatkoztatásképpen ért egy felismerés. Egy alkalommal kilovagoltam. Gondolataimba mélyedve üggettem messze be a hegyek közé, míg a ló ki nem fulladt. Akkor megállítottam, hogy kifújja magát. Arva jött egy fuvaros. Hogy szóljak hozzá valamit, megkérdeztem tőle, mibe kerül azon a tájon a földbirtok. Rámutatott egy pár tehénre, amely a távolban legelészett, olyan messze, hogy szinte égrényinek látszott, és azt felelte: „Nem tudom erre felé mibe kerül, de ott van egy ember, aki el akarja adni a földjét és

Aki ma mezőgazdasági termeléssel akar foglalkozni, annak tudnia kell, hogy ehhez nem elegendő, ha pusztán szaktudással, hozzáértéssel rendelkezik; elengedhetetlenül szükséges egy olyan gazdasági struktúra is, ami biztosítja, hogy termékeit a megfelelő áron el tudja adni, s így munkájának értelme lesz. A mezőgazdaság iparosítása, a földbirtokok kapitalizálódása, majd a bolsevizmus módszereivel véghezvitt szocializálás katasztrófális állapotokhoz vezetett a mezőgazdaságban is. Biztos vagyok abban, hogy a termőföld megművelésének legmodernebb jövőbeli módja a biodinamikus gazdálkodás. Elterjedésének és rentábilissá válásának azonban alapvető feltétele a földtulajdon jelenlegi formájának megváltoztatása, és egy új, az állami befolyástól és irányítástól megszabadított gazdasági struktúra megteremtése. Itt, Kelet-Közép-Európában még mindig megvan az *egyszeri* lehetőség egy olyan radikális változtatásra, melyhez a Nyugatnak még hosszú időre van szüksége. Arra még bőven van időnk, hogy kidolgozzuk a mezőgazdasági művelés legjobb módszereit, a megfelelő intézmények, társadalmi formák megteremtése azonban nem tűr halasztást. Ha élni akarunk a történelmi sorsforduló adta lehetőségünkkel, két dolgot meg kell tennünk: levonni a bolsevizmus konzekvenciáit és elutasítani a nyugati ideológiát. A bolsevizmusból megtanultuk, hogy a „társadalmi” tulajdon: „gazdátlan” tulajdon, a „fosztogatásból osztogatás” rendszerében a föld senki földje. De a tapasztalatok azt is lehetővé teszik, hogy ne térjünk vissza az évezredek bálványimádásához, a privatizációhoz [*privare* (lat.) = rabolni], hanem a magántulajdon szentségének idollja helyett a szociális igazságosság legyen a társadalmi—gazdasági valóság megformálásának forrása.

A föld nem emberi munka eredménye, hanem adott a számunkra, ezért az egész társadalom rendelkezésére kell állnia. A földet azonban nem az egész társadalom, nem is az állam műveli meg. A földet csak azok tudják megművelni, akik ehhez értenek, akik képességeiket ezen a területen akarják használni és továbbfejleszteni. Ezt azonban csak akkor tudják megtenni, ha a föld felett rendelkezési joguk van. Ez nem a társadalommal szemben támasztott igényből, hanem a társadalom megbízásából keletkező jog. Nem foglalkozhat egy közösség minden tagja a rá eső földhányad megművelésével. A közösség a teljes földterület művelési (használati) jogát azokra az emberekre vagy embercsoportokra bízta, akik gazdálkodóként képességeiket, hozzáértésüket a közösség számára legeredményesebben gyümölcsözteszthetik. Ha ők tehát a földet mezőgazdasági művelés (vagy a telkeket ipari termelés) céljára használják, akkor a munkamegosztásos gazdaságban tevékenységük reális eredményeként termékek és szolgáltatások jönnek létre. Hogy a közösség ne szenvedjen kárt amiatt, hogy a földet (telket) jogszerűen egyes emberek használatába adta, ezért a használóknak „haszon-kiegyenlítés” kell fizetniük. A rendelkezési jognak feltétlen és kizárólagos jognak kell lennie, vagyis a közösség nem szólhat bele a használók gazdasági tevékenységébe. A közösségi jogot csak nagyon általánosan lehet megfogalmazni, mint pl. művelési kötelezettség, fenntartási kötelezettség, az egyéni gazdálkodás fölött álló, az egész közösséget érintő tervek figyelembe vétele stb. A rendelkezési jog csak a használat idejére érvényes, ennek megszűnésével a földet ellenszolgáltatás nélkül másik használónak kell átengedni. A föld ily módon eladhatatlan, közzgazdasági értelemben nem lehet áru. Az átadásról dönthet maga a használó, vagy a közösségnek egy olyan intézménye, melyben maguk a gazdálkodók

— és nem a gazdaságon kívül állók — vesznek részt. A közösségnek nem kell korlátoznia az előző használó továbbadási jogát, ha nincs egy fölérendelt szempont. Az átadásnál nem vagyoni érték cserél gazdát, így spekuláció sem jöhet létre (föld, telek vagyoni jogilag nem adható el és nem örökölhető). A „haszon-kiegyenlítés”-ből származó jövedelem a közösségé (nem az államé!) és olyan kiadások fedezésére szolgálhat, melyeknek nincs bevétele (pl. infrastruktúra, iskola, faluház stb.)

Nem produktív célokra történő felhasználás esetén (pl. lakótelek) szintén kell kiegyenlítést fizetni, ennek nagysága szociális szempontok szerint differenciálható. A föld vagy telek rendelkezési jogának átruházásakor a ráépített ingatlanok is az új használohoz kerülnek, ezek azonban magától értetődően eladhatók. Ha a közösség valakitől visszavonja a rendelkezési jogot, akkor kártalanítania kell.

A „haszon-kiegyenlítés” minden adót szükségtelenné tesz. A föld, telek eladhatatlansága egyenlő versenyfeltételeket biztosít, mert a föld maga nem jelent költségtenyező. A haszon-kiegyenlítéssel megszűnik a földjáradék, mint munkátlan jövedelem.

A pénztőke nem tud berekesztődni a földbe, csökkentve ezzel a vásárlóerőt és fölgyorsítva az inflációs folyamatot. A föld nem tőke, így hitel esetén nincs szükség biztosítékra. Vagyoni fedezetű reálhitel helyett személyi hitel van, ami minden esetben feltétlenül olcsóbb, mint a reálhitel.

Kiegészítő szempontok:

A föld vagyoni joga helyett annak használati tulajdonát biztosító szociális földtörvény csak akkor születethet meg, és válhat gyakorlattá, ha a lakosság többsége meg van győződve ennek szükségességéről. Azonban a gyakorlati lépések megkezdésének és a felvilágosításnak együtt kell történnie:

— a magántulajdon szentsége a jövő számára már nem praktikus gondolat, hanem idejétmúlt nyugati ideológia;

— a magántulajdon és „társadalmi” tulajdon által okozott visszásságokat láthatóvá kell tenni, hogy az emberek észrevegyék: az ideológiák dialektikus szembeállítására (magántulajdon—társadalmi tulajdon; piacgazdaság—tervezettség stb.) akadályozza meg őket abban, hogy értelmes cselekvésbe kezdjenek;

— a politikusoknak és szakértőknek szorosabban együtt kell működniük a nyilvánossággal, a hatalmi harcok helyett vissza kell térni a fórumtalálkozásokhoz és kerekasztal-megbeszélésekhez. Ehhez a nyilvánosság-nak nagyobb nyomást kell gyakorolnia a pártokra. Csak ezen a módon lehetséges, hogy a törvényhozás a lakosság tudatállapotának megfelelően hozzon törvényeket és nem absztrakt ideológiai elvekhez alkalmazkodjon vagy külső nyomásnak vesse alá magát, amivel a lakosságban az egészséges érzéseket megbénító szorongást kelt.

Egészséges társadalmi változás nem jöhet létre kívülről, adományként, hanem csak az egész nép folyamatos küzdelmének eredményeként. A múlt tapasztalataiból belátható a fejlődés iránya: az állam fokozatos kivonulása a gazdaság és a kultúra egész területéről, a gazdaság és kultúra önrendelkezésének megteremtése. Ehhez „nem több piacra, hanem új eszmékre” van szükség.

(Az 1991. január 23-án a Gödöllői Agrártudományi Egyetem a Bio-ga-dakör tanfolyamán elhangzott előadás szövege.)

1 dollárt kér holdjáért.” Ezzel továbbment. Engem pedig villámcsapásként világosított meg a válasz: itt van az eredendő ok, ami a haladást és a szegénységet összeláncolja! Ha több ember fog erre felé dolgozni, akkor is 1 dollárba fog kerülni a föld?

A lakosság növekedésével a föld értéke is nő, és az az ember, akinek azon a földön kell élnie és dolgoznia, kénytelen lesz ezt a növekvő értéket bérleti díj formájában a munkabéréből folyamatosan fizetni.

(Henry George, az 1870-es évekre vonatkozó önéletrajzi részlet.)

Vadas Gábor fordítása

Afrikában mi úgy gondoljuk, hogy az ország az egész néphez tartozik. A mi társadalmunkban minden embernek joga a földet használni, hisz egyébként nem tudná magát eltartani. Semmi értelme sincs az élthez való jognak, ha nem áll rendelkezésünkre az az eszköz, mellyel életünket fenntarthatjuk. Az afrikaiak földhöz való joga azonban kizárólag használati jog volt, és más jogot senki nem is kívánt.

A külföldiek teljesen új koncepciót hoztak. Piaci áruként kezelték a földet. Eszerint bárki megvásárolhat egy földterületet és azt a magáénak tekintheti, akár akarja használni, akár nem. Vagyis megvásárolhatok egy darab földet, azután elvándorolhatok akár a Holdra is, és hogy bevételhez jussak, földjáradékot követelhetek azoktól az emberektől, akik ezt a földet meg akarják művelni.

Ha ez a földterület városban van, akkor semmit sem kell tennem; egyszerűen hagyom kell, hogy a szomszéd telkeket azok, akik ehhez elég ostobák, följavítsák és ezzel az én telkem árát is fölserfölják. Azután a Holdról visszatérve elvárhatom ezektől az ostobáktól, hogy magas árat fizessenek az én telkemért, olyan árat, amit ők maguk hajtottak föl, amíg én a Holdon nyaraltam.

Az ilyen rendszer számunkra nemcsak idegen, de teljesen hamis is. A földet birtokló emberek a társadalom parazitái. Tanzániában nem engedjük meg az ilyen paraziták elterjedését.

A kormányoknak vissza kell térnie a földelosztás hagyományos afrikai módjához. Ez azt jelenti, hogy mindenkinek joga van egy darab földre, amint azt használni akarja. A földtulajdont azonban meg kell szüntetni.

(Julius K. Nyerere, részlet Az afrikai szocializmus bázisa c. írásból, 1964.)

Kálmán István fordítása

Pagony

A táj- és kertépítész iroda munkáiból

Neked is mesélhetnek a fák

Mindenkiben él a kíváncsiság, vajon megismerhető-e a „hely szelleme”? A válasz nagyon egyszerű. Csak meg kell tanulni a fák, növények beszédét. Képesé kell tenni magunkat e sajátos beszéd megismerésére, hiszen a fák el tudják mesélni életüket, az évtizedek óta őrzött hely történetét, hangulatát, csupán érteni kell nyelvüket.

Nem szeretnék hamis illúziókba ringatni, a fák nyelvét én sem értem. Csupán néhány bizonytalan, tapogatózó mozdulat megvillanásait szeretném elmesélni, hátha kedvet kapsz Te is megtanulni a fák beszédét — velem együtt.

A fa egyenes törzsével megismertet a főt és a lent fogalmával; ágainak és leveleinek állása tájékoztat, merre érkezik több fény, hiszen minden elemével az életet napfény felé irányul; míg a formák alakulása a növény társas kapcsolatára utal. Lehetséges például, hogy egy gyorsabb növekedésű, sűrű lombú fa elnyomja a lustábbat, amely kétségbeesett kísérletet folytat a fennmaradásért. Ágai görcsösen keresik a fényt, amely a túlélést jelentheti.

A levelek, hajtások minőségi változásai a fény és talajviszonyokról árulkodnak. Sovány talajnál a levelek kisebbek, sápadtabbak lehetnek, mint a tápanyagban dús termőtalajon nőttek.

A növényekről leolvasható a láthatatlant; mindazokat a hatásokat, amelyek olyanná formálták, amelyek kialakították a tér egészéhez való viszonyát. (Próbáld csak ki! Egy letört faágat helyezz el a térben úgy, ahogy az a valóságban állhatott. Sokkal könnyebb eltalálni, mint gondolni!)

De nemcsak a tér egészéhez viszonyulva változik, hanem időben is. A világos és sötét napi ritmusa mellett az évszakok ritmusát is követi. Ez már aprólékosabb megfigyelést igényel.

Nem szabad megfedkezned arról, hogy sohasem beszélgethetsz önmagában egyetlen növényvel. A fa individualitásában is föl kell tudni fedezni az „egészhez” való viszonyát, mert a megfigyeléseid különállóan mindig csak „rész” adhatnak. Amit így, a természet összes hatásaként változásában föl tudsz fedezni, az adja meg a hely történetét.

Ezek az összefüggések azonban már nem mindenütt fedezhetők fel egyértelműen. Az emberi beavatkozás sokmindent megváltoztatott, másféle hatásokat hozott létre a növényekben is. E hatások tüneteit is nyomon lehet, sőt nyomon kell követni.

A főtli fölismerések nagyon fontosak, hiszen ma az egyik legdivatosabb téma az ökológiai egyensúly megte-

remtése. Rá kell jönnünk arra, hogy kívülről szemléljük környezetünket, az ösztönszerű átélés a ködös múlté.

Úgy gondolom, hogy a kertészeknek meg kell találniuk, hol keressék a természet, a táj egységét, mert ez vezet el a valódi összefüggések megismeréséhez.

1991. május 6—12-ig a PAGONY Táj- és Kertépítész Iroda meghívására egyhetes tájmegfigyelési kurzust tart Jochen Bockemühl, a téma legnevesebb német szakértője. Ha sikerült fölbreszteni Benned a kíváncsiságot, gyere velünk, hogy Te is megtanuld a fák beszédét.

Buella Mónika

A Pécsely medence tervpályázatról

1989 márciusában tervpályázatot írtak ki a balatonfelvidéki történelmi borvidékhez tartozó Pécsely medence idegenforgalmi hasznosítására. Akkor még a Pagony BT. nem létezett, mint egyetemisták pályáztunk. Bár a pályázati kiírások több vonatkozásával nem értettünk egyet, a munkát mégis elkezdtük, mert szerettük volna saját öröklet megmérni és tapasztalatokat szerezni az együtt dolgozás mikéntjéről.

A terület alapos megismerését a Pécsely medence részletes bejárásával kezdtük, hosszasan beszélgettünk az ott élőkkel és irodalmi adatokat gyűjtöttünk. A Pécsely medence Balatonfüredtől északnyugatra helyezkedik el, négy települést foglal magába: Pécselyt, Vászolyt, Kisdörgicsét és Dörgicsét. A pályázati kiírás idilli képet festett e négy településről és a környező tájról. Ottjártunkkor a tündérkertnek már csak halvány nyomaira bukkantunk, haldokló, gazdátlan tájat találtunk.

A régen önálló kis falvak közigazgatási központja ma Pécsely (csak ott van orvos, óvoda, iskola), gazdaságilag a területen kívül lévő nemesvámosi és mentshelyi Tsz-hez tartoznak, az erdőterületeken pedig a Tsz-ek a Balatonfüredi Erdőgazdasággal osztoznak.

A múltban a gazdálkodás szervesen illeszkedett a természet életébe, a természeti tájat a teremtő emberi kéz kultúrtájává formálta. Az ötvenes évektől a kultúrtáj csendes haldoklása következett be. A térszerítés nyomán eltűntek az egyéni gazdálkodók, a földeket táblásították. A nagyüzemi termelés csak a monokultúras termesztéssel, túlzott műtrágya felhasználással tudott hatékony lenni. Traktorokkal a dombvidéki szőlőterületeket nem tudták megművelni, az ültetvényeket a síkságra kellett letelepíteni, ahová már nem a történelmi szőlőfajtákat, hanem nagyüzemi bőtermő fajtákat ültettek. A műveléságak változásai a szántó- és legelőterületeket is hátrányosan érintették. A terület aranykorona értéke jelentősen csökkent.

A termőtalaj pusztulása az ivóvíz szennyeződését is maga után vonta. A források és kutak nitrátosak, vízük

emberi fogyasztásra nem alkalmas. Nincs vezetékes ivóvíz- és csatornarendszere a területnek. A mérgezett víz azonban nemcsak a falvakban okoz gondot, hiszen a Pécsely medence a balatonfelvidéki vízgyűjtőterület része, felszíni vízei a karsztrendszeren keresztül egyenesen a Balatonba folynak.

Az infrastruktúra hiánya, az építési korlátozások és a gazdálkodási problémák miatt a fiatalság elvándorolt.

A Pécsely medence természeti, társadalmi, gazdasági körülményeinek megismerése után lehetetlennek láttuk, hogy pusztán önmagukra támaszkodva életre keljenek a falvak. Úgy gondoltuk, hogy csak kívülről jövő impulzus — idegenforgalom vagy más üzleti vállalkozás — tud kovásza lenni. Mivel a pályázat célkitűzése az idegenforgalmi hasznosítás volt, hát ezen a gondolatmeneten indultunk el.

A kedvező természeti adottságok, az árpádkori műemlékek sokasága, a Balaton közelsége valóban nagy vonzerőt jelent az üdülni vágyók számára. Az idegenforgalmi funkcióknak szervesen kell a falu életébe épülnie, különben a pusztuló falusi élet helyett kietlen üdülőfaluban találják magukat az ott élők és az idegenforgalomból adódó gondoknak csak elszenvedői és nem használnak előzői lesznek.

A medence lakói csak akkor tudják házigazdaként fogadni a vendégeket, ha valóban otthon érzik magukat saját szülőföldjükön. A területen a falusi üdülésnek, az agrárturizmusnak van létjogosultsága, melynek azonban a hagyományőrző gazdálkodás a feltétele. A hagyományőrző gazdálkodás kialakítása nem a II. világháború előtti vagy mégkorábbi állapot nosztalgikus visszaállítását jelenti. Korszerű gazdálkodási mód létrehozására van szükség, amely a történelmi borvidék karakterét megőrzi. A hagyományos bortermő területek a jelenlegi zártkertekben húzódnak.

A zártkerti kistermelőknek egyesület létrehozását javasoltuk, ami az érdekegyeztetés mellett anyagi erőforrást és szervező erőt is jelentene. Az egyesület az egyéni termelőktől felvásárolt bort a termelők nevével palackozná és azt forgalmazná. Az egyesület a természethez olyan erőgépeket is tudna biztosítani a gazdák számára, melyeket egyenként nem tudnának megvásárolni. Szervezett formában számos gyakorlati probléma megoldására nyílna így mód és az egyesület létrehozásával önmaguk számára könnyítenék meg a gazdálkodást. Fontos kérdés, hogy ezen a kizsartolt, termőnek már alig mondható földön milyen gazdálkodási módot lehet alkalmazni. Megnyugtató megoldást csak a biogazdálkodás jelenthet. A biogazdálkodás alapvető célja a föld termőerejének visszaadása és megtartása. Ez a gazdálkodás csak olyan anyagokat és szereket használ, melyek a természet körforgásába szervesen tudnak beépülni. A biogazdálkodás alapjait Vászolyban lehetne tanítani, egy külső anyagi és szellemi támogatással létrehozott gazdaiskolában. Az iskola a térség szellemi központjaként működne.

A gazdaságilag megerősödött településekre már egészségesen működő idegenforgalom tudna épülni. A gazdák, egyesületek és egyéni gazdák meg tudnák terem-

teni az üdüléshez szükséges infrastruktúrát — panziókat, éttermeket, vendégszobákat építhetnek, a pinceromantika számára fel tudnák újítani az elhanyagolt, de építésetileg is értékes régi présházakat.

Idegenforgalmi információs hálózat kiépítését is javasoltuk, amely naprakész tudnivalókkal, programajánlatokkal segítené a gyalogos, kerékpáros, lovas és autós turistákat.

A területen néprajzi, természetvédelmi és műemlékvédelmi vándortáborok kialakítására is van mód.

Munkánk során a szociológia, ökológia, mezőgazdaság, ipar, közgazdaság területéhez tartozó feladatokkal kellett megküzdenünk. Mi mégsem vagyunk szociológusok, ökológusok, mezőgazdászok, közgazdászok. Tájékoztatók vagyunk. Mit jelent ez? Szemléletmódot, amellyel a különböző szakterületek problémái között próbáljuk azt a kapcsolatot, hidat felépíteni, melyen haladva az adott tájban élő emberek teremtő erőként tudnak jelen lenni saját épített és természeti környezetükben.

A pályázaton 4. díjat nyertünk.

1990 őszén az önkormányzati testületek felálltak, a pécselyi polgármesternek a pályázati munkánkra támaszkodva felajánlottuk segítségünket. Remélhetőleg munkánk most megmerítettük és életre kel.

Müller Krisztina

Kerttervezés a fonyódi iskolához

1989 őszén kapott csoportunk megbízást a fonyódi Magyar Bálint Általános Iskola kerttervének elkészítésére. Zsigmond László építész — az új központi épület tervezője ajánlott bennünket az igazgatónak. A kert leromlott állapotban volt, 3—4 m-es szintkülönbségekkel, megoldatlan vízelvezetéssel, törmelék-feltöltéssel. Az iskolaudvar aszfaltozott és salakos sportpályából, burkolatlan, erősen lejtő területekből és egy régi szabadtéri színpadból állt. Az iskola által kért feladatok a következők voltak:

1. a kerti funkciók kialakítása
2. a vízelvezetés megoldása
3. a burkolatok megtervezése

1990 májusában készült el a terv. Ősszel nagy lendülettel, de kis erővel kezdődtek el, s maradtak abba a földmunkák. Azóta a városszépítők által felajánlott növényekkel gazdagodott a kert. Az építkezés leállt, az idei évben a tanárok fizetése is bizonytalan. Céljaink:

1. A tanárok által beindítani a biológia, v. a környezetoktatás keretében a legegyszerűbb (orgona, fagyal stb.) dísznövények szaporítását.

2. Szponzort találni a szükséges földmunkákra, a legfontosabb burkolatok megvételére és egy teherautóra,

amely a balatonhenyei kőbánya által felajánlott sziklatömböket elszállítja Fonyódra.

3. A szülők bevonása a kert építésébe, a tervezett fajták készítésébe.

Az iskolakert az iskola kiterjesztése, tehát nem pusztán dekoráció vagy háttér az épületekben folyó munkához, hanem a környezet-szeretethez, az önismerethez való eljutás eszköze. A kert egyrészt a környezet-oktatás alapjául szolgálhat, másrészt közösségi tér, mind létesülésében — hiszen egy formálódó, gyermekekből, szülőkből és tanárokból álló közösség hozhatja létre — mind a gyermekek hétköznapjaiban — hiszen tanítás alatti, óraközi és iskola utáni életük jelentős része itt folyhat.

A jól elkülönült iskolaépületekkel (1., 2—3., 4—8. osztály) három ketrészt rímeltettünk. A legkisebbek kertjébe homokozót és fajtákat terveztünk. A 2—3. osztályosok ketrésze a futkosás tere, kő- és faanyag-bemutatóval, „bálványokkal”. Egyikben sem nyúltunk az eredeti terephez, csak olykor dúsítottuk kis buckákkal. A 4—8. osztályosok kertje a legösszetettebb. A fő közlekedési utaknál itt is meghagytuk a meglévő lejtést, biciklivel járható szilárd burkolatú rámpákat képezve. Az udvart három részre tagoltuk: a főépülethez kapcsolódó díszter fehér szilárd burkolattal készül. Északra két kő-

talapzatú zászlótartó zárja. Növényekkel elkülönítve ezen a szinten van a játszótér fajtákkal. A következő szint a spirál alakú „vizes tér”. Ez a legfőbb közösségi tér padokkal, ülőtámfalakkal, csermellyel, amelyet a díszter D-i oldalán álló ivókutak víze táplál. Ez lehet a valós központja az egész kertnek, ahonnan mind a kicsik ketrészébe, mind a sportpályákhoz, mind a kijáratokhoz el lehet jutni.

A játékok jelek, a jelek játékok. Az elsősök udvarát, ahol a rend a kör rendje, ahol a homok a Nap, ahol a faló a táltos paripa, *tündérek* őrzik. A hétvésekét, akik megtapasztalják a Föld súlyát, akik megérik a lélek hatalmát, akik felfedezik a vonalat, a Föld urai, a *manók* vigyázzák. A felsősök, akik lassan újra az égre néznek, akik először próbálják ki szellemük erejét, akik magukra csodálkoznak, a *Nap és a Hold* között kezdik meg az előttük álló küzdelmet. A jelek hivatottak erősíteni azt, ami a gyermekben él, hogy az előttük álló képben önmagukra ismerhessenek.

A fonyódi Magyar Bálint Általános iskola kertjének terve, 1989—90.

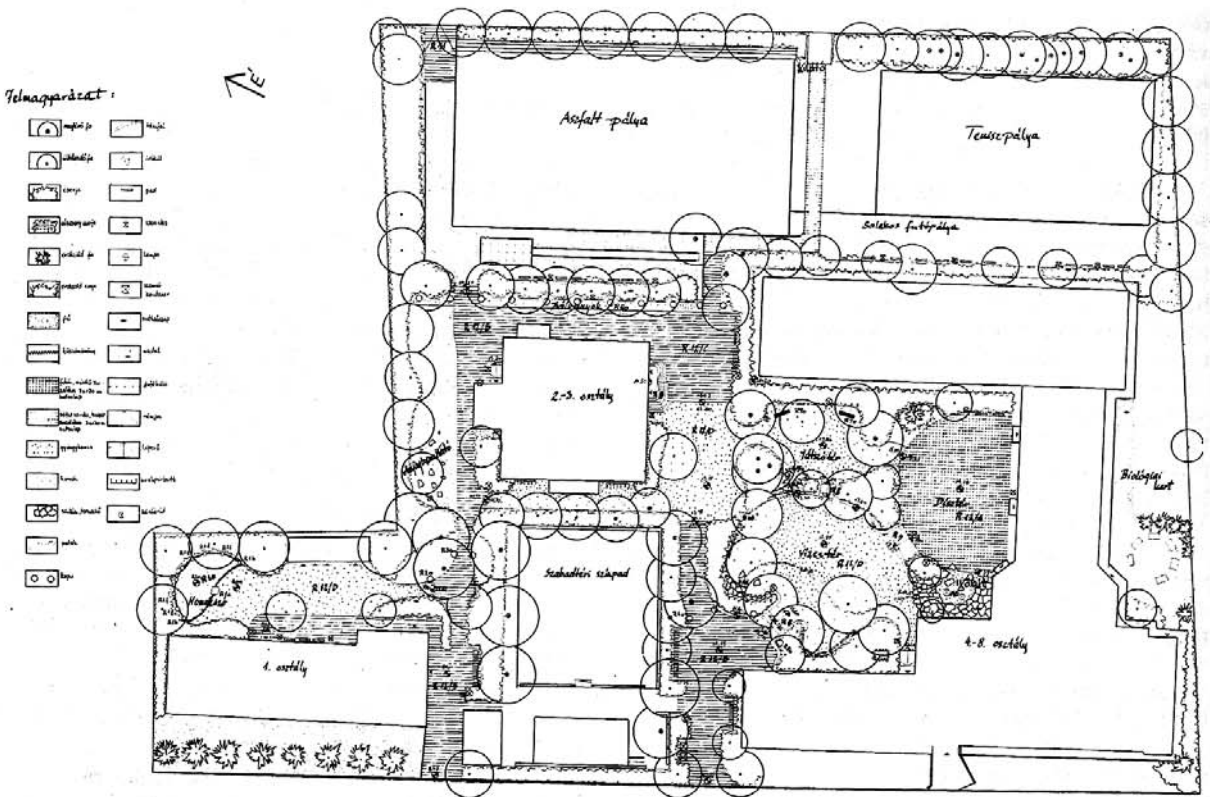

Manfred Klett

Az ember, mint a Föld alakítója

(Részletek)

*A Föld formálására vagyunk hivatva
Novalis*

...Ma alapjában véve hihetetlen ellentmondásban élünk, ami egész civilizációnkon átvonul. Egyfelől olyan tudásfokra jutottunk, ami azt sugallja, hogy az emberiség csak most érte el valójában saját nagyságát. Másfelől ennek a tudásfoknak az eredményeként egy olyan technológiai hatalom kifejlődését láthatjuk, mely rövid vagy hosszú távon rombolást von maga után. Nem kellene egyszer már az effajta ellentmondást belülről szemügyre venni?

Ma sok ember van, aki belefogott a helyzetfeltáró munkába, és ráeszmélt, hogy valójában maga a gondolkodás oldódott el az embertől és önállósodott az úgynevezett „értékmentes” tudományban. Ezen területen már csak egy kis lépés van hátra, hogy azt mondhassuk: gondolkodásunkat teljességgel a komputerre bízhatjuk. Másfelől azt is észre kell vennünk, akarunk is elszakadt tőlünk, emberektől és a modern technológiában önállósodott. Innen már valójában csak egy kis lépés, hogy azt mondjuk: miért is ne adhatnám át az akaratomat egy robot-automatának? Az emberiség hagyta, hogy a gondolkodás és az akarat elkülönüljék és önállósodjék. Az ember, mint érző lény, aki önmagát a leginkább emberként éli át, a fejlődés során tulajdonképpen visszamaradt, és ma kábultan áll azokkal az eseményekkel szemben, melyeket az eloldódott gondolkodás és akarat manifesztációiként a külső világban kénytelen elszenvedni...



A Föld ipari hasznosításával azonban szemben áll valami más: mi a helyzet az eleven, a lélekkel teli természet hasznosításával, a kultúrnövényekkel és a háziállatokkal; hogy van ez a mezőgazdaságban? Mai világképünk alapján van-e vajon fogalmunk, megfelelő képtünk az eleven növényről és a lélekkel megáldott háziállatok-

ról; olyan fogalmunk, mely lehetővé tenné számunkra, hogy a növényt és állatot is épp olyan szuverén módon hasznosítsuk, mint amilyenhez hozzászoktunk az élettelen természetben, az iparban? Van-e olyan képünk a növényről, mely megnyilatkoztatja saját lényét számunkra? Egyáltalán van-e tudásunk az élet lényegéről? Ilyen kérdést a materialista világkép alapján nem lehet feltenni. De hogyan hozhatok létre valamit, aminek lényegét nem ismerem? Ehhez meg kell kísérelnünk egészen tudatosan a materialista világkép fölé emelkedni. Ez olyan dolog, amit senkitől nem lehet megkövetelni, csak saját magunktól...



Ha ma a tájban időzünk, mély szakadékot élünk át magunk és a között, amit látunk és megélünk, mivel alapjában véve minden tudásunk dacára sem értjük meg, hogy valójában mi a gabona, a tehén, vagy a háziállat. Ez az a mély szakadék, melyet a modern technológiák eltakarnak. Az ember olyasvalamibe nyúl bele, amit nem ismer. A mai mezőgazdaság célja a terméshozam növelése és ehhez az emberi leleményesség kitalált egy hormonszert, a CCC-t, amivel pl.: a gabonaszárat 20 cm-rel lehet megrövidíteni. Ezáltal fennáll annak a lehetősége, hogy egy előrehaladottabb növekedési stádiumban, egy következő, N-műtrágyázással a termést jelentősen növeljük. Ez a módszer Európában mindenütt elterjedt a gabonatermesztésben. Az efféle szerekkel az ember a természeti összefüggések tekintetében a szakadék szélére jut...



A parasztság tragédiája nagyon-nagyon mélyre nyúlik. Nem a paraszt az, aki ezt a bajt teremtette. Felépült körülötte egy iszonyatos intelligenciarendszer, ami a parasztot is ellátta a materialista világnézet végtermékeivel és ő csak kivitelezője mindennek. A modern mezőgazda és a modern paraszt is — 100 évvel később, mint a

városlakó — kezd a gyökereitől elszakadni. Tulajdonképpen a parasztság ugyanazt az utat választotta, kifelé a népiségből az individuális szabadság felé; mert csak ha eloldódik a természettől, akkor képes valójában szabad emberré válni. Azonban a gyökértelenedés útjáért magas árat kellett fizetni, hisz ennek következtében tökéletesen lehanyaglott a régi mezőgazdaság, az a kultúra, ami eddig a Földet építve, fejlesztve formálta. Emiatt panaszkodhatunk is, de meg is érthetjük. Hisz nem egyedül a népiségtől az individuumhoz vezető út teszi lehetővé a szabadságot?

Milyennek kell tehát lennie annak a mezőgazdaságnak, amelyik a mai ember szabadsághelyzetéből adódóan a Földet fölépítően-fejlesztően alakítja? A világban bármi haladót azonban csak úgy alkothatunk, ha a múltat ismerjük és képesek vagyunk az átalakítására. Semmi pozitívát nem hozhatunk létre a világban, ha a múltat nem dolgoztuk fel...



A Krisztus előtti magas kultúrákban, a vérségi kapcsolatokon alapuló törzsi közösségekben egymástól bizonyos értelemben elkülönülve, négy irány létezik; az állattartók, a földművesek, a zöldségtermesztők és a fa- és gyümölcstermesztők. Az emberiség ezekben a Krisztus előtti kultúrákban keletről nyugatra fejlődött; Kelet felől közelített ahhoz az eseményhez, amit ma az idők fordulójának nevezünk. Az a különös, hogy az idők fordulójának eseményén való átmenet a Krisztus utáni korban azokon a területeken, ahol a kereszténység elterjedt, az egész kulturális fejlődés átalakulását eredményezte. Ha ezt a földművelésre vonatkoztatva szemléljük, akkor észrevevesszük, hogy éppen azoknál a népeknél, melyek bizonyos értelemben elő voltak készítve arra, hogy a 7—9. szd.-ban a kereszténységet fölvegyék — a keltáknál, germánoknál — a kereszténység előtti kultúrák négy földművelési iránya már nem elkülönülve, hanem a legtökéletesebb kölcsönhatásban került felszínre. Ez egészen rendkívüli jelenség, hogy a földművelés és állattartás ősellentéte, ami kultúra-meghatározó volt a Krisztus előtti időben, az összetartozásuk következtében megszűnt ebben a formában létezni. Egy és ugyanaz az ember lett most a Föld szuverén alakítója, aki egyszemélyben földműves, állattartó, kertész és erdész. E négy földművelési irányzatnak az egyesülése a 7—9. századtól bizonyos értelemben az egységes középkori földművelési fejlődés alapja Európában...



Mik voltak hát a formálás valódi eszközei, melyekkel ez a korai keresztény fejlődés a Földet alakította?

A falu tulajdonképpeni középpontját a templom épülete jelenti. Köré rendeződnek a parasztdvarok. A parasztdvarokon kívül a parasztkertek gyűrűjét találjuk, itt folyt a kertészkedés. Az egészet gyümölcsligetek övezik, ahol a gyümölcsstermesztés folyik, ezután kinyílik a határ, a legelők és szántók következnek, ahol a földművelés folyik; körös-körül pedig a parasztság erdei. A jószágok az emberekkel egy földel alatt élnek. A táji egység tagozódásában láthatóvá válik az áthatás motívuma.

Ha az ember egy bizonyos utat megtett az erdőn keresztül, hamarosan a szomszéd falu határához ért, és nemsokára feltűnt a falu templomtornya. Eredetileg ilyen volt a mi kultúrtájunk alapstruktúrája; faluhatár faluhatárhoz kapcsolódott. A faluban élő ember tudata bizonyos mértékben a templomban központosult és kitágult egészen a falu határáig a mindennapi munka folyamán. Valahol az erdőben, a parasztnok erdejében volt a nemlátható határ. Itt találkozott úgymond a tudat és a munka a szomszéd faluével. A települések valójában önálló organizmusok voltak, beleértve a bennük élő embereket, egészen a beszédükig, öltözködésükig. Minden, az összes szociális viszony is, összhangban állt ezzel az alapstruktúrával. A munka, a tudat a falu határáig terjedt és nem volt olyan fa, bokor, szalmaszálacska az útszélen, amely felé az év folyamán egy szeretetteljes pillantás, egy kéz ne fordult volna.

Ez a fizikai organizmus az ún. háromnyomásos gazdálkodással vált elvenné. A háromnyomásos gazdálkodásban — ami a keltáktól ered — az egész faluhatár három részre volt felosztva. A falu összes embere itt — az egész évezreden keresztül — az egyik évben a földterület egyharmadán az összes télirevalót megtermelte, tehát a téli gyümölcsöt, téli búzát, téli rozsot stb., a másik harmadon a nyári terményeket, így a zabot, a lencsét, a borsót, a babot — krumpli a korai időkben még nem volt — a harmadik harmad pedig parlagon maradt. A következő évben a téli termények a parlag területére vándoroltak, a nyári termények a téliek helyére és a parlag a nyári helyére. A következő évben megint egy harmaddal tovább. Így forgott a háromnyomásos gazdálkodás a határban egy egész évezreden át.

Egy évezred alatt az ember ennek az organizmusnak az elvenségét formálta. Ezzel kezelte, tartotta kézben a növénytermesztésnél jelentkező kártevőket, ezzel tartotta

fenn és javította a föld termőerejét. A törvények, melyeket maguknak alkottak a parasztek, megfeleltek ennek a rendszernek, vagyis a szociális rend a természet rendjét szolgálta, az ember felépítően, fejlesztően alakította a Földet.

Ezt az organizmust, amelyet ilyen módon tartottak elevenen, a háziállatok hatották át lélekkel, elsősorban a kérődző állatok. A tehén sajátos állat, nehézkes, a feje lóg, kívülről egészen tompának látszik. Az egész állat egy nagy gyomor, azért, hogy egész nap nagy mennyiségű növényt dolgozzon fel a belsejében. Ezek a növények az egész határból származnak, a rétekről, a szántók takarmánynövényeiből, amelyek az istállóban az állatoknál összpontosulnak. Amilyen butának néz ki a tehén, olyan hihetetlenül „intelligens” a belsejében. Félelmetes intelligenciát fejlesztett ki belül. Csak amikor emészt, azaz kérődzik, akkor válik éberré, aktívan érzékelővé.

Egyáltalán nem a szemcivel szemléli, hanem „kóstolja” a világot. Ez belül megy végbe és ennek a tápanyag-áramlásnak az intelligens, anyagszerű szétválasztásában fejlődik ki egyfajta minőségi analízis. Észleli, hogy a növények hogyan növekedtek kint a földeken vagy a réteken, hogy a talaj szegény-e vagy gazdag, termő-e vagy terméketlen, vagy hogy milyen volt a fénytartalom, a nedvességtartalom, vagyis mindaz, ami a növényben az év folyamán anyagi formát öltött. A teljes termőhely kifejeződik, tükröződik a növény alakjában. Amikor az állat ezt a növényt elfogyasztja, valójában azt észleli, hogy milyen volt ez a termőhely. Az, amit a tehén valójában észlel, belül ízlel és egész érzéki organizmusával áthat, az összeshöződik saját lényével. Ennek eredményeként az állat az egész táplálékáramlást, ami keresztül-megy rajta és ami azután trágyaként megjelenik, mintegy áthatja erővel, átiszövi ennek a kvalitatív analízisnek az eredményével.

A parasztek tudták a maguk módján, hogy ez a marhatrágya az az egyedüli trágya a föld számára, amire egyáltalán gondolni érdemes. Nemcsak olyan trágya, ami ahogy mondani szokták, szerves és szervetlen anyagokat ad a földnek, hanem egyben „erőtrágya”. A földnek megelevenítő, organizmust teremtő erőt ad. Amikor ez a trágya a faluból ismét kikerül a rétre, a gabonára, a szántóra — mintegy bezárva a körfolyamatot — úgy hat, mint egy gyógyszer. A talajban kiegyenlíti a hiányokat és az egyensúlytalanságot és a következő év növényeit másképp növeszti, mint ebben az évben. Mikor az állat ezeket a növényeket ismét megeszi, ismét egy ennek megfelelő minőségben előkészített trágyát ad a talajnak. A háromnyomásos rendszerben minden harmadik évben kikerült a trágya a földre — ezer éven keresztül — és minden harmadik évben a változás és a megújulás új impulzusát adta. A faluszervezet így hozott létre egy évezred során individuális, valójában zárt organizmust. Minden ilyen faluszervezetnek teljesen sajátos kvalitása volt. Ez a rendező erő kihuny azáltal, hogy a parasztság maga folyamatosan kihalt...



A modern mezőgazdaságban az iparosodás következtében a földművelés, állattartás, kertészet és erdőgazdálkodás egymást kölcsönösen átható egysége ismét dezintegrálódott, szétesett. Ma egy falugazdaságban az egyik paraszt csak szántógazdálkodással foglalkozik, magasan specializálódott cukorrépa- és kukoricatermesztéssel. Más gazdálkodók súlyozottan tömeges állattartással foglalkoznak, intenzív sertés-, baromfi- stb. tartással. A harmadik típus gyümölcsstermesztéssel foglalkozik, a negyedik kizárólag kertészeti kultúrával. Az egész szerkezet elvesztette integritását és ma Európában nincs egyetlen olyan mezőgazdasági udvar, mely ebben az értelemben oszthatatlan egység volna. Ma már nincs olyan üzem, amelynek, ha át akar állni a biodinamikus gazdálkodási módra, ne az alapoktól kellene kezdenie egy új organizmus megteremtését a szántógazdálkodás, állattartás, kertészet, gyümölcsstermesztés, rétgazdálkodás, erdőgazdálkodás és fakitermelés integrációjával. Egy mai gazdaság rendező elve, ha megpróbál ehhez a rendszerhez hozzákapcsolódni, soha nem lehet a rentabilitás, ami ma egyébként világszerte irányítja a mezőgazdaságot, szükségszerűen gyilkos módon hat a földre, ellentétben azzal, amiről itt tulajdonképpen szó van.

Ma már nem lehet azt kérdezni: érdemes még egyáltalán szarvasmarha-tenyésztéssel foglalkozni a mezőgazdaságban, ilyen tejtermelési feltételek mellett, ilyen állami rendeletek mellett? Kifizetődő-e a munka ilyen árak mellett?

Ezek a kérdések tulajdonképpen nem tehetők fel, mivel a szarvasmarha-tartás nélkülözhetetlen szerve a mezőgazdaság organizmusának. Az oszthatatlan egészhez tartozik. Ugyanez vonatkozik természetesen a vetésforgóra és sok kis dologra, melyek a rentabilitás szempontjából nélkülözhetők lennének, az organizmusgondolat nézőpontja szerint azonban nélkülözhetetlenek...



Az a kérdés, hogy kimerül-e a földdel szembeni jövőbeli kultúrterjesztésünk abban, hogy visszaálltunk valamit, amit mások egyszer már megcsináltak, amit a természet maga is tesz? Vagy van a fejlődésnek egy olyan új foka, ami valóban az ember szabad önteremtő képességéből fakad, és ami túllép a földformálás mezőgazdasági fejlődésének ezen a fokán?

Ezzel a kérdéssel eljutunk ahhoz a gazdálkodáshoz, amely az antropológiából fejlődött ki, a szellemi kutatásban gyökeredzik, nemcsak a materialisát, hanem az anyagi dolgok szellemi természetét is szemléli. Ebből a szellemi kutatásból, ebből az új világképből származnak azok a támpontok és utalások, melyek a biodinamikus gazdaság alapjául szolgálnak, és végül például a föld újfajta trágyázásához vezetnek. Közvetlenül kapcsolódunk a régi mezőgazdasági fejlődéshez, de azt egy új fokra emeljük. Ennek a trágyázásnak az életfolyamatokból kihullott matéria, a föld meglevenetése az alapelve. Hogy tulajdonképpen milyen módszerről van szó, azt egy példával világíthatjuk meg. A biodinamikus módon gazdálkodó a földeken vagy istállóban végzett mindennapos munkája mellett egy másik, sajátos munkát is végez. Április végén — május elején például kimegy a rétre, mezőre és pityangvirágot gyűjt, ami gyógynövény. Június elején kamillavirágot, ami szintén gyógynövény. Június végén, július elején következik aztán a cickafark és még a többi gyógynövény, a csalán stb. Amikor elérkezik az ősz, a gazda szert tesz különböző állati szervekre, például lehetőség szerint egy saját udvarából származó tehén hashártyájára stb. Azután ezeket a növényi szubsztanciákat, virágos növényeket beletömi ezekben a szervekbe. A pityangvirágot bebugyolálja a tehén hashártyájába vagy a kamillát a vékonybelébe és a többi növényt is a neki megfelelő szervvel veszi körül. Az állati szervekbe burkoló növényeket tétre elássa az ásványi földbe. Tavasszal kiveszi, és kap egy finom, humuszos anyagot, amit azután rendkívül kis mennyiségben a komposzthoz és az istállótrágyához ad, csak egész keveset, homöopátiás adagban. Van tehát egy anyaga, ami egyáltalán nem anyagosságában jön számításba. Az maga a tiszta erőtrágya, amelynek fokozottabb ereje van, mint a marhatrágyának. Úgy hat — ezt is csak példán állati szervekkel lehet követni —, hogy a növény sokkal nagyobb mértékben képes saját ősképet külső megjelenésében kifejezésre juttatni, mint ahogy ez pusztán a természetből adódna. A növény fajára és ősképre jellemzőbben nő. Még kétféle ehhez hasonló preparátum létezik. A szaru-trágya és a szaru-kvarcliszt. Az egyiket kvarcból, a másikat marhatrágyából állítják elő; mindkettőt éppúgy állati burokkal preparálják és ugyancsak az ásványi földbe kerülnek. Az egyiket vetéskor permetezik a földre, a másikat a zöld, növekvő növényre. Az egyik úgy hat, hogy a növényt képessé teszi arra, hogy a talajt intenzívebben átszöje a gyökerével, a másik képessé teszi a napfény intenzívebb felvételére.

Olyan trágyákról van szó, melyek a földet nem anyaggal trágyázzák meg, hanem a növényt úgy erősítik, hogy minden talajon optimálisan tud fejlődni, így erősíti az élet (élővilág) konstitúcióját. Mi történik ezekben a prepará-

tumoknál? A külső világban, az emberen kívüli természetben, tehát a földben, amit mi is alakítunk, megtaláljuk a növényvilág fejlődésének nagyon magas fokára jutott pityangot, kamillát, hasonló növényeket. Ezek a növényvilág fejlődésének legmagasabb fokán állnak, mint ahogy minden növényfaj a mindenkor legmagasabb evolúciós fokot mutatja. A külső természetben, az állatvilágban különféle, karakterisztikus állati szerveket találunk, melyek ugyancsak a teremtés legtökéletesebb fokán állnak. Megtaláljuk kint, a természetben például az ásványvilág legtökéletesebb fokán álló kvarcot. Amit kint a természetben, egymástól távol eső fejlődési vonalakon, térben is egymástól távol, elkülönülve találunk meg, azt az emberi kéz kölcsönös kapcsolatba és áthatásba hozza. Ugyanaz a motívum merül föl itt is, amit a földművelés-állattenyésztés-kert-erdőművelés összekapcsolódásánál, kölcsönös áthatásuknál ábrázoltunk, de most egy egészen más fokon. Itt olyasmiket hozunk kölcsönös kapcsolatba, áthatásba, amik különállóként fejlődésük csúcspontjáiig jutottak. A preparáció alapját képező eszmét nem tudjuk levezetni pusztán a természeti törvényszerűségekből. A természet három birodalmának áthatása tökéletes, befejezett teremtményein keresztül, ez az eszmeösszefüggés, ami ezt véghezviszi, az antropológia, vagy az antropológiai szellemtudomány kutatási eredménye. Amikor ezeket a trágyákat a gyakorlatban alkalmazzuk, akkor észre vesszük, hogy egy olyan formálásmód alkalmazásával, ami valóban a természet eleven, lelkeséggel áthatott birodalmába nyúl bele alakítóan, ahol a növényiség ősképe egyre világosabban megmutatkozik —, akkor tehát észre vesszük, hogy modern emberként egyre inkább képesek vagyunk a szabadságból kiindulva dolgozni. Ez nagyon jelentős tapasztalat! Minden munkánál, amit emberként végzünk, ha „beledolgozunk” a természetbe, szigorú természeti törvényeknek vagyunk alávetve. Minél inkább alávetem magamat, annál jobban sikerül — a paraszt ezért volt mindig „szolgáló”, aki munkájával a természet törvényeit szolgálta. A trágyázás itt leírt tevékenységében, amikor a föld számára hozok létre egy alkotó- (alakító-) anyagot, *semmi nem kényszerít* azon kívül, amit a magam számára a munkában meghatározok. Ezért van ennek a tevékenységnek, amit mint ember végzek, szabad jellege. Az eszmeösszefüggés a szellemi kutatásból származik; ezt tanulmányozhatom, beledolgozhatom magamat; innen származik a preparátumokhoz vezető út, és ezen az úton az ember egyre inkább képes a szabadságból kiindulva *önteremtően* dolgozni. Ehhez a munkához a természet adja az anyagot: a fejlődés tökéletes (befejezett) eredményeit.

Az ember így nincs abban a helyzetben, hogy a gondolkodás és az akarat eloldódnának tőle; teljes emberként vesz részt a folyamatban. Így a földművelés a *földművelés művészetévé* válik, hisz az ember teljes emberi mivoltával, gondolkodásával, akaratával, érzésével ismét bekapcsolódik a folyamatba, ahogy egykor ösztönösen a paraszt tette. Ma ezt tudatosan kell tennünk. A biodinamikus mezőgazdaságnak ez a trágyázási módja sokkal nagyobb horderejű konzekvenciákkal bír, mint ahogy ma erről

beszélnek. Az embernek a földhöz való viszonya kap ezáltal új rendeltetést, ami felszólítja az embert, hogy a teremtés tudatos társ-alkotója legyen.

Németből fordította: Herczeg Ágnes és Illyés Zsuzsa



Részletek Albrecht Dürer metszeteiből

Hírek

A KÓS KÁROLY ALAPÍTVÁNYT, MELYNEK ALAPÍTÓ OKIRATÁT KÖZÖLJÜK, 1990. DECEMBERBEN BEJEGYZTE A SOMOGY MEGYEI CÉGBÍRÓSÁG

Az 1989. április 22-én kelt társasági szerződéssel alapított Kós Károly Vállalkozási Oktatási és Kutatási Egyesülés céljaul tűzte ki többek között tanfolyamok, szabadiskolák, kiállítások, előadások szervezését és tartását, továbbá lap- és könyvkiadói, illetve ehhez kapcsolódó szerkesztési, nyomdai előkészítő munkák végzését. Tekintettel arra, hogy a fenti tevékenységek a magyar és az egyetemes kultúra hagyományainak, valamint a korszerű szellemtudományos szemlélettel történő ötvözésének és terjesztésének szempontjából növekvő jelentőségűek, viszont a társadalom és a gazdálkodó szervezetek anyagi eszközei csökkennek, a Kós Károly Egyesülés igazgatótanácsa arra az elhatározásra jutott, hogy az említett tevékenységek támogatására mindenki számára nyitott, közérdekű és közcélú alapítványt hoz létre.

I. Az alapítók és vagyoni hozzájárulásai

Kós Károly Vállalkozási, Oktatási és Kutatási Egyesülés 100.000,— Ft

II. Az Alapítvány neve

Kós Károly Alapítvány

III. Az Alapítvány székhelye

Kaposvár, Dózsa György út 21.

IV. Az Alapítvány közvetlen célja

Az európai és a magyar kultúra legjobb hagyományainak, szellemi és erkölcsi értékrendjének harmonizálása a korszerű szellemtudományos szemlélet eredményeivel, mindezek gyökereinek és eredményeinek feltárása, megismertetése és terjesztése önálló tevékenység kifejtésével a Kós Károly Egyesüléssel való szoros együttműködésben, az Egyesülés ilyen természetű erőfeszítéseinek támogatása, s ehhez — intézmények, gazdálkodó szervezetek, vállalatok, társaságok és magánszemélyek csatlakozásának, anyagi erejük mozgósításának lehetővé tételével — pénzügyi támogatások szervezése, szerzése.

V. Az Alapítvány időtartama

Az Alapítványtevők az Alapítványt határozatlan időre alapítják.

VI. Az Alapítvány vagyona

I. Az Alapítvány a jelen okiratban meghatározott célok meghatározott célok megvalósítása érdekében önállóan gazdálkodik.

Az Alapítvány vagyona áll:

— az alapítók pénzbeli hozzájárulásából,

— a csatlakozók pénzbeli hozzájárulásából,

— a névtelenül csatlakozók befizetéseiből.

Az Alapítvány mind az Alapítók, mind a csatlakozók, mind a névtelen befizetők költség hozzájárulásait, illetve pénzügyi adományait az alapítványi célok érdekében felhasználhatja, de tőkeként is működtetheti, s az utóbbi esetben az alapítványi célok megvalósítására ennek hozadékait fordíthatja.

Az Alapítványhoz csatlakozni lehet, akár névvel, akár névtelenül, vagyoni értékkel bíró tárgyak természetbeni adományozásával, valamint szolgáltatások biztosításával is.

Az Alapítványhoz csatlakozni szándékozó maga határozhatja meg, hogy az általa felajánlott természetbeni hozzájárulást alapítványi vagyonként, vagy csak haszonkölcsönként bocsátja rendelkezésre. Az utóbbi esetben a csatlakozó meghatározhatja a haszonkölcsön időtartamát is.

Az Alapítvány vállalkozói tevékenységet nem folytat.

2. Az Alapítvány induló vagyonát azok az I. fejezet szerinti pénzbeli hozzájárulások és természetbeni szolgáltatások képezik, amelyeket az alapítók az alapítványi célok megvalósítása érdekében az Alapítvány rendelkezésére bocsátanak.

3. Az Alapítvány nyitott, ehhez magyar és külföldi természetes és jogi személyek bármikor csatlakozhatnak, ha célkitűzéseivel egyetértenek és értékelhető vagyoni hozzájárulást nyújtanak.

4. Az anyagi hozzájárulás az I., pontban felsorolt változatok szerint lehetséges.

5. Az Alapítványhoz való csatlakozás szándékát — a névtelen befizetés kivételével — a felajánlott összeg vagy vagyon tárgy megjelölésével a Kuratóriumnál írásban kell bejelenteni.

6. A vagyoni hozzájárulás az Alapítvány bírósági bejegyzését, illetve későbbi csatlakozás esetén, a csatlakozás elfogadását követő 30 napon belül esedékes.

7. Az Alapítvány pénzügyonát, az alapítványi célra való felhasználásig, a legjobb kamatfeltételeket biztosító pénzintézménl betétként kell elhelyezni, vagy a Kuratórium döntése alapján más, törvényes, értékállóságot biztosító befektetésben kell tartani. A nem pénzbeli hozzájárulásokat a Kuratórium döntése szerint a legcélszerűbb módon kell kezelni, felhasználni, illetve értéküket megővni.

VII. Az Alapítvány képvisellete és vagyonának kezelése

1. Az Alapítvány képviselő és vagyonkezelő szerve a legalább öt tagú Kuratórium, amelynek tagjait a Kós Károly Egyesülés Igazgatótanácsa választja meg saját kebeléből.

2. A Kuratórium munkáját elnökként Kampis Miklós irányítja, aki egyúttal az Alapítvány teljes körű felhatalmazással rendelkező képviselője.

3. A Kuratórium elnöke a Kuratóriumnak az Alapítvány működéséről és saját munkájáról beszámolni köteles és az Alapítvány vagyonáért teljes személyes és anyagi felelősséggel tartozik.

4. A Kuratórium az Alapítvány vagyonának kezelésére megbízási jogviszony alapján eseti, vagy állandó jellegű más, erre alkalmas szakjellegű, vagy bankintézményt is igénybe vehet, az alapítványi cél megvalósítása érdekében saját szervezetet létesíthet és munkavállalókat is alkalmazhat.

5. A Kuratórium és az Alapítvány szervezeti és működési feltételeit és szabályait a Kuratórium határozza meg. E Szervezeti és Működési Szabályzat tartalmazza a Kuratórium elnökének és a Kuratóriumnak, mint testületnek, továbbá — ha ilyenre szükség van —, az Alapítvány szervezetének, illetve szervezeti egységeinek jogait és kötelezettségeit, valamint részletes hatásköri szabályait.

6. A Kuratórium saját működéséről és az Alapítvány munkájáról a célok megvalósításáról az alapítványtevőknek évenként legalább egyszer nyilvánosan beszámol.

VIII. Az Alapítvány megszűnése

Ha az alapítványi cél nem valósul meg, vagy bármilyen ok miatt meghiúsul és emiatt az Alapítvány megszűnik, illetve azt megszüntetik, az alapítványi vagyoni az alapítványtevők és az ismert csatlakozók — illetve jogutódai — között kell felosztani az Alapítványhoz való hozzájárulásuk arányában.

Lakóépületek,
nyaralók
Sáros László

Lakóház Budapesten
a Hegyalja úton

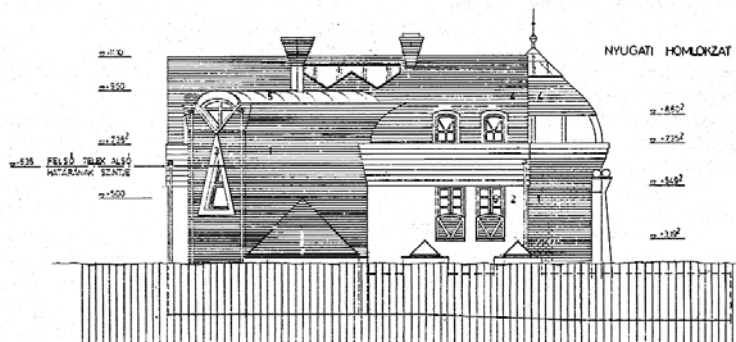
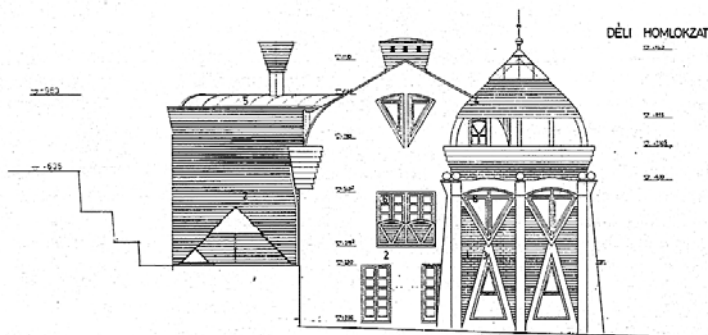
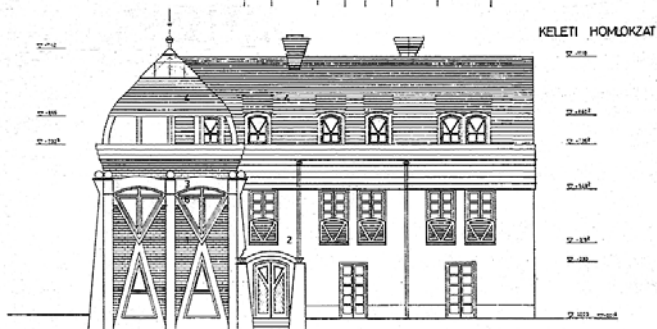
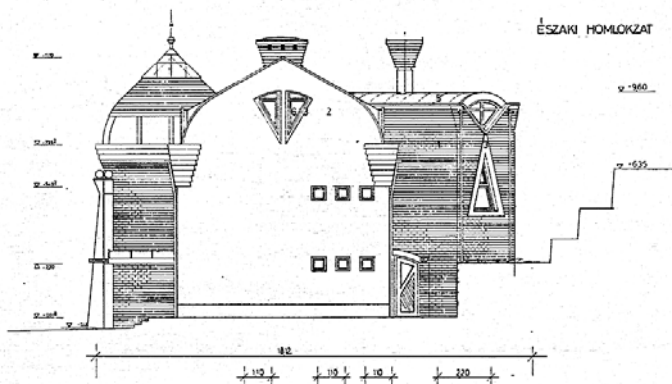

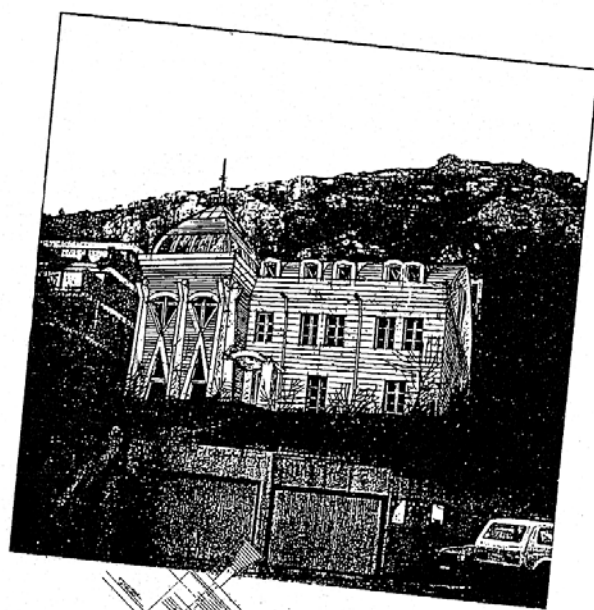
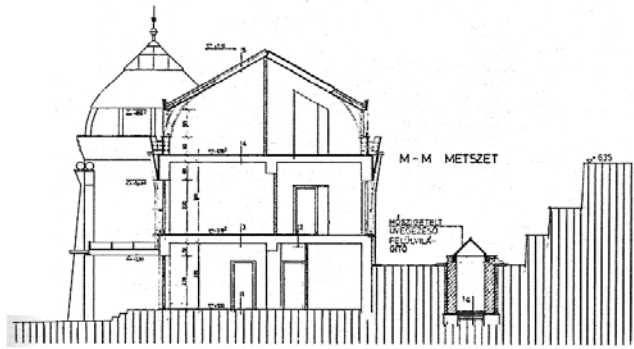

- | | | | | | | | | |
|---|---------------------|------|---|----------------------|------|----|---------------------|-------|
| 1 | RAGASZTOTT PARIETTA | 2 CM | 5 | NETTÓ PALAFEDÉS | | 1b | RAGASZTOTT PARIETTA | 2 CM |
| | KELLŐSTÉS | 2 CM | | LEGERÉS | | | KELLŐSTÉS | 2 CM |
| | VESENYTŐ | 8 CM | | 1 RTO ROMA | | | VESENYTŐ | 8 CM |
| | FALASARKOK ISOPANG | 6 CM | | ACSAZSUKRÓZET KÖTETE | 8 CM | | FALASARKOK ISOPANG | 6 CM |
| | 2 RTO SZALAMEGYESÉD | | | FÖLBJÁRÓKÉP ISOPANG | | | 2 RTO SZALAMEGYESÉD | |
| | SÜLEN SZÁRÍTÁS | | | FA BURKOLAT | | | SÜLEN SZÁRÍTÁS | |
| | MÉRENYŰTŐ RÉTEG | 2 CM | | | | | MÉRENYŰTŐ RÉTEG | 2 CM |
| | MÉRENYŰTŐ ALJZAT | | | | | | FAKÖVÉRŐZÉS | 10 CM |

- | | | |
|-------|-------------------------------|------|
| 2 3 4 | SZEPREZETŐ VÁLÓ VISSZABOZÍTÁS | |
| | UTÁN | |
| | KELLŐSTÉS | 2 CM |
| | RAGASZTOTT PARIETTA | 2 CM |

- | | | |
|---|--------------------|-------|
| 8 | FELCÁMÁZTOS PARK. | 17 CM |
| | KELLŐSTÉS | 2 CM |
| | MONOLIT VAG LÉNYEZ | 16 CM |

- | | | |
|---|---------------------|-------|
| 7 | MŰRÁNTALP BURKOLAT | 3 CM |
| | ADVAZMÁRKAOS | 2 CM |
| | ALJZATBETON | 5 CM |
| | GRÖNYFRANOS RÉTEG | 2 RTO |
| | UF-P-50-10 V K. TÖL | |
| | NIKERAPANEL HÁZSÓ | 10 CM |
| | BONCET | |
| | MONOLIT VAG LÉNYEZ | 15 CM |

- | | | |
|---|-----------------|--|
| 6 | NETTÓ PALAFEDÉS | |
| | LEGERÉS | |
| | KÖSSZEPREZET | |

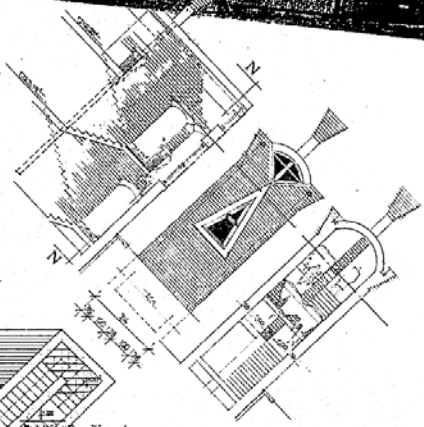
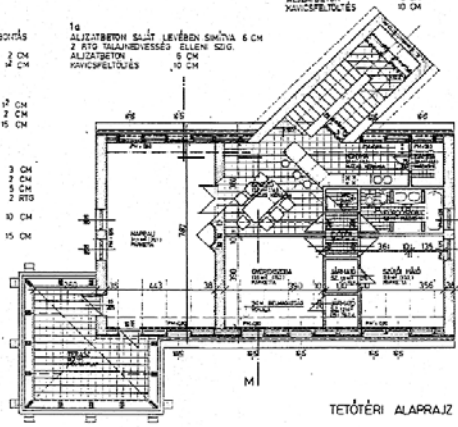

Sokáig gyötörtem ezzel a házzal. Ez egy átalakítás, vagy maga az átalakulás. Ami mondható változásnak sőt megváltozásnak is. Most utólag döbbenek rá — mert néha így is működik ez, — hogy arról szól, ami történt.

A torony, a tető, a lépcsőház teljesen új.

A környék talán már csak halványan emlékezik rá, hogy milyen volt és bízom benne, hogy nem sajnálja.

Pedig egy barátság ment tönkre miatta — vagy csak megváltozott.

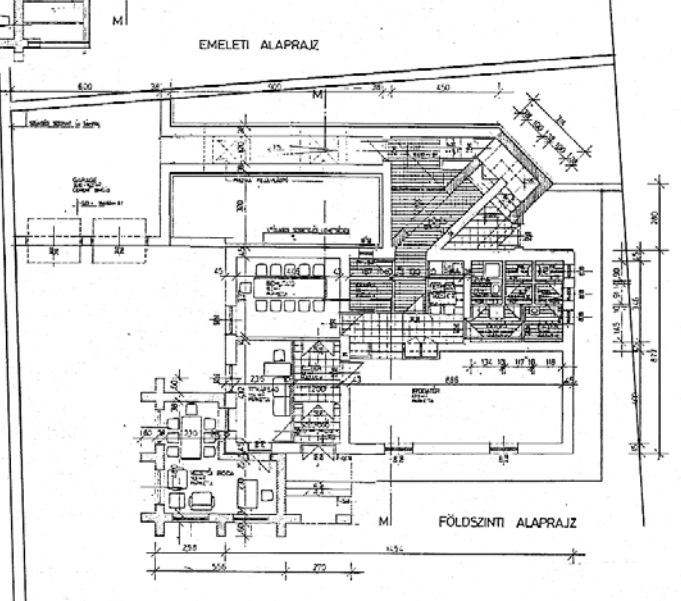
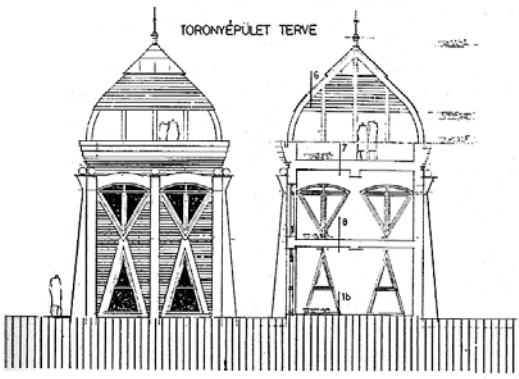
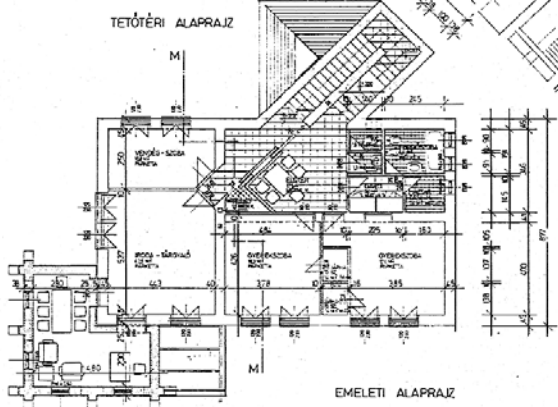

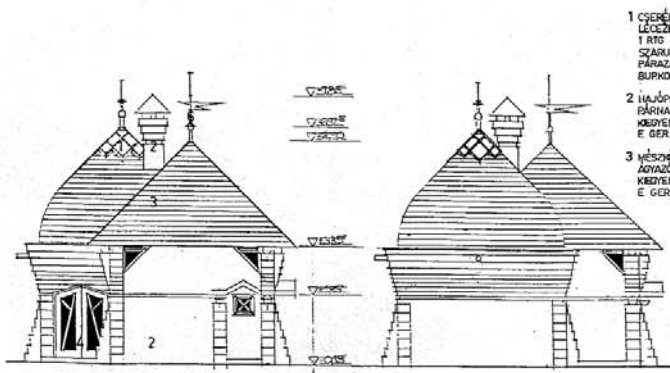

- 1 RAGASZTOTT, HŐSZIGETELT ÜVEGTETŐ
- 2 KIHÉZAGOLT, FEHERRE MÉSZELT TEGLA FELÜLET
- 3 MÁZAS HÓDFARKÚ CSERÉPFEDÉS
- 4 FEHERRE MÁZOLT FA NYILÁSZÁRÓ

HOMLOKZATOK

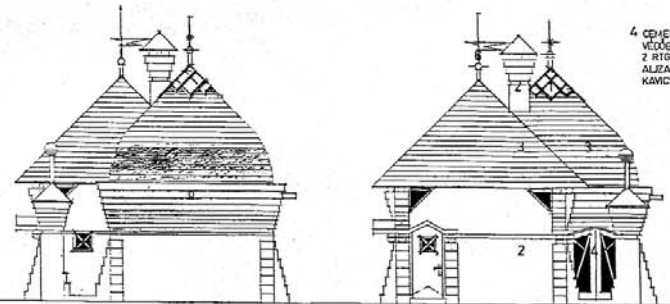

- 1 CSERÉPFEDÉS
LEŐZÉS
1 RTR FÓLIA
SZARJAZAT KÖZÖTTÉ HŐSZIGETELÉS
PÁRAZÁRÓ FÓLIA
BURKOLAT
- 2 HAJÓPADLÓ
KÖNYVELTŐ RÉTEG
E GER. FŐCÉM • BELÉSTEST
- 3 MÉSZZÓLAP
ÁRVAZÓHÁGÁRS
KÖNYVELTŐ RÉTEG
E GER. FŐCÉM • BELÉSTEST

M-M METSZET

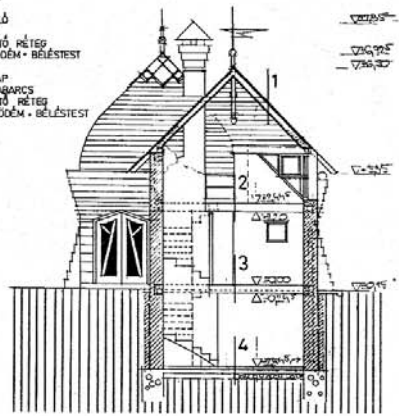

- 4 CEMENT SIMÍTÁS
VÉDŐBETON
2 RTR TALAJNEDVSSÉG ELLEN SZIG.
ALUZZETON
KÁMCSFELTÖLTÉS
- 5 HAJÓPADLÓ
PÁRNÁFA
VÉDŐBETON
C 100 SZIGETFELÜLEMÉZ 1RTR
ISOPAL HŐSZIGETELŐ
2 RTR TALAJNEDVSSÉG ELLEN SZIG.
ALUZZETON, KÖLLŐSTÉS
KÁMCSFELTÖLTÉS

- 1
- 2
- 3
- 4
- 5

N-N METSZET

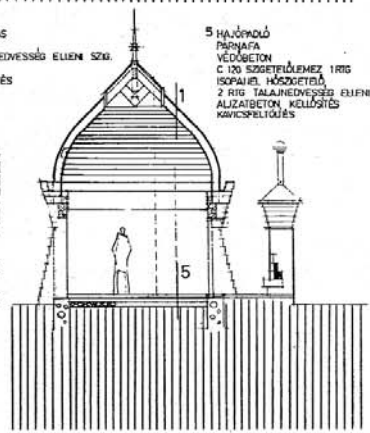

Nyaraló Gyöngyösön

FÖLDSZINT ALAPRAJZA

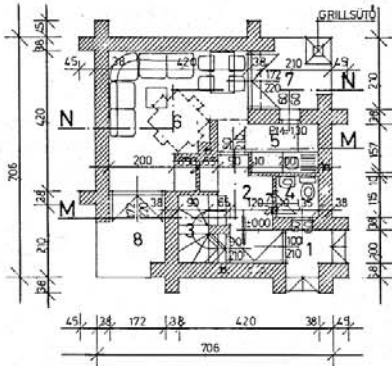

GALÉRIASZINT ALAPRAJZA

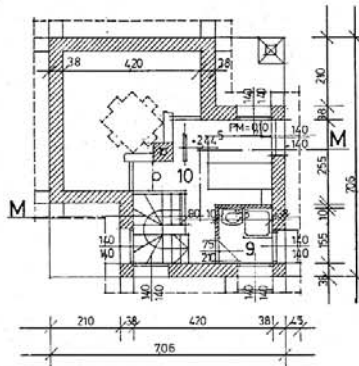

1	BELÉPŐ	225 M ²	FAGYALÓ KÓLAP
2	ELŐSZOBA	4,02 M ²	MESZKÓLAP
3	LÉPCSŐ	2,65 M ²	
4	WC	1,55 M ²	MÁZAS KERÁMIALAP
5	KONYHA	3,08 M ²	MÁZAS KERÁMIALAP
6	NAPPALI	15,58 M ²	KIFEHÉRÍTETT HAJÓPADLÓ
7	TERASZ	3,68 M ²	FAGYALÓ KÓLAP
8	TERASZ	4,56 M ²	FAGYALÓ KÓLAP
9	FÜRDŐ	2,40 M ²	MÁZAS KERÁMA
10	GALÉRIA	10,47 M ²	KIFEHÉRÍTETT HAJÓPADLÓ
11	PINCE	13,55 M ²	CEMENT SIMÍTÁS

Azt szoktam mondani, hogy ha egy ház még csak nem is működik, akkor mit tud? Így hát igen fontosnak tartom, hogy az funkcionálisan mindenkor megálljon. De persze a ház nem erről szól. Mert az csak ezután jön. És kézenfekvő, hogy legkivált építőiről. Meg persze környezetéről is kell tudnia szólni. De a legfontosabbak, akik lakják. Mert a "saját képre és hasonlóságra" erős parancs. A két egymásbaharapó négyzetből kreált, amúgy igen színesre szánt nyaraló egy idősebb korokra egymásra lelt emberpárról szól, úgy, ahogy ők fontossá lettek egymás számára.

A magyarkúti nyaraló egy kétlakiságra vágyó házaspáré. Vágyuk szerint kifelé jóval kevesebbet akarnak mutatni, mint amik. A ház is erről szól.

Az első talán soha meg nem épül, a másikat talán idén elkezdik.

Szeretném ezeket csinálni.

PINCESZINT ALAPRAJZA

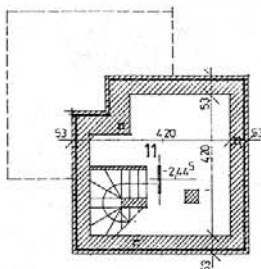

TETŐ ALAPRAJZA

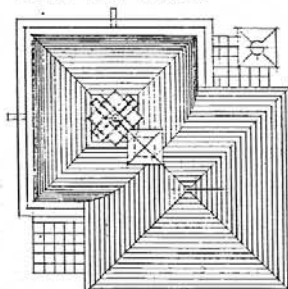

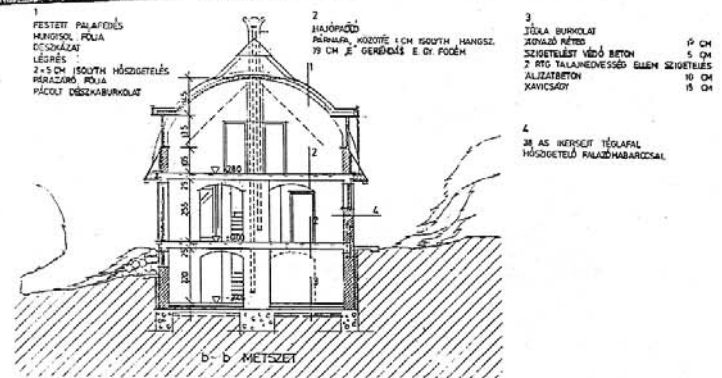
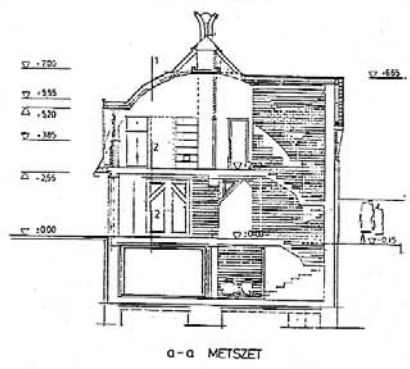
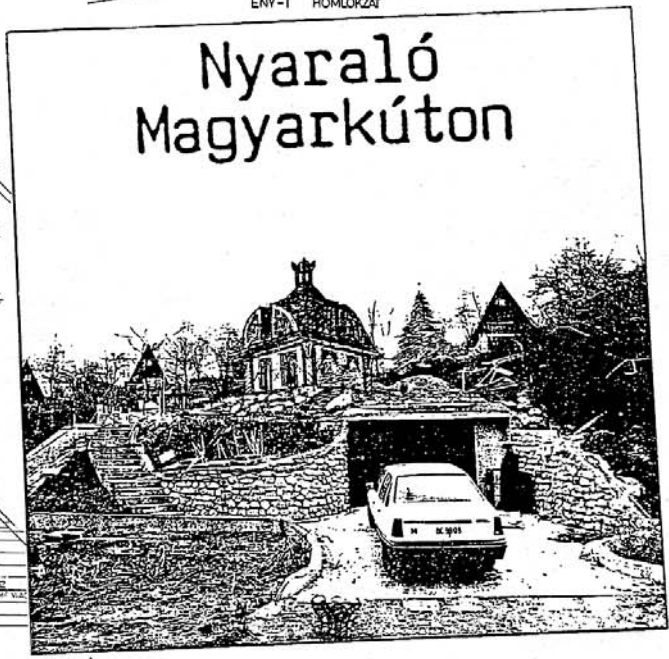
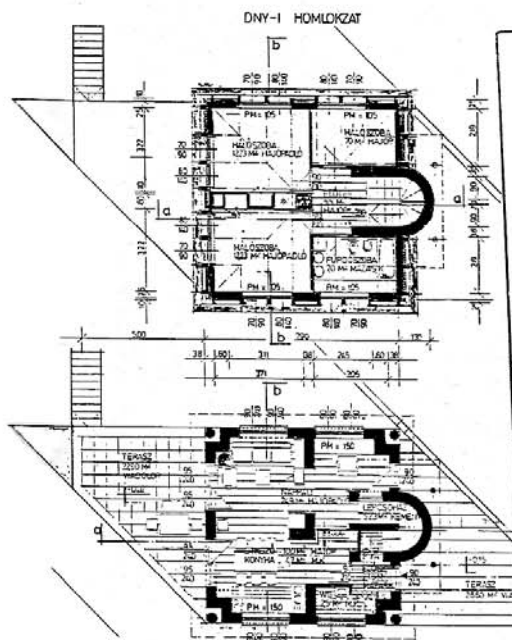
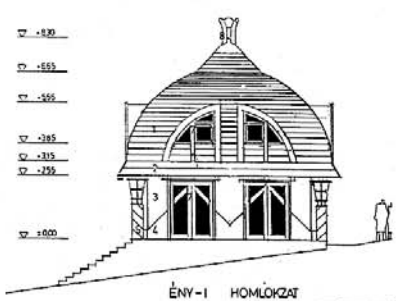
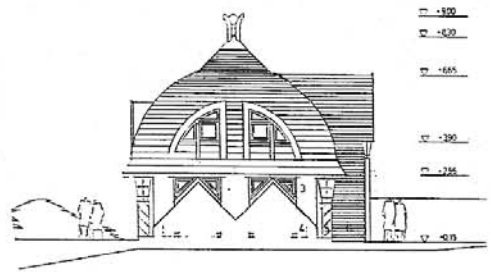
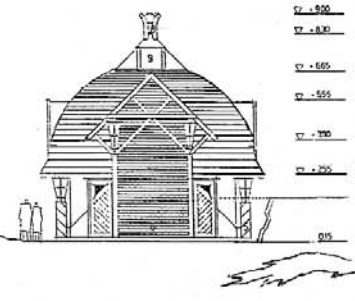
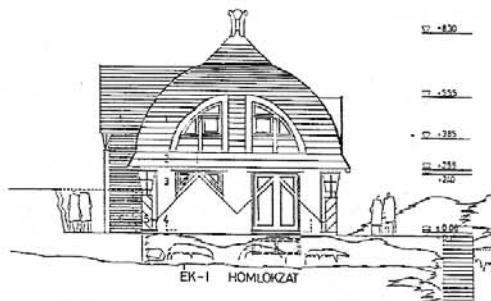

- 1 FESZTET PÁLAFŐS
MANGÓZS PÓLA
DESZKÁZAT
LÉNYÉS
2+5 CM ISOUTH HŐSZIGETELÉS
PARAZSÓ PÓLA
PÉCSÜLT DEKOR-BURKOLÁS
- 2 HÁJÓPÉRD
PÁRFAK, KÖRÖTÉ 1 CM ISOUTH HANGSZ.
79 CM J^e GERDŐS É. DY. FÖDÉM
- 3 TÖLGA BURKOLAT
SÍNKALD PÉRD
SZIGETELÉST VÉDŐ BETON
2 PMS TÁLLANEDVÉSSÉG ELLEN SZIGETELÉS
ÁLLATTÁRTON
KAVICSÁR
- 4 20 AS NYÍRFAZ TÖLFAFAL
HŐSZIGETELŐ PALAZSÓBARKÁCSAL

10 CM
5 CM
10 CM
8 CM

Családiház Szentendrén

▽2.868

▽2.818

▽2.828

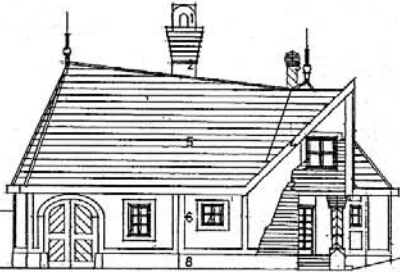

▽2.730

▽2.751

▽2.820

▽2.850

▽2.810

▽2.710

▽2.751

▽2.820

▽2.848

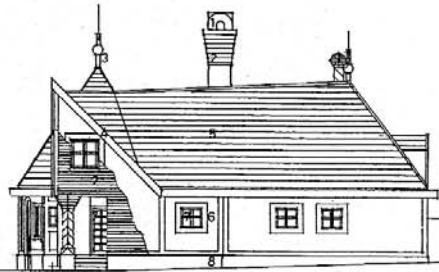

▽2.756

▽2.820

▽2.756

- 1 FESZTETŐ MŰKÖ KÉNYÉNYEJ
- 2 KIVÜLRŐL FESZTETÉ TEREA
- 3 FÉZ VILÁGÍTÁS
- 4 PÁCOLT DESZKA

- 5 KÉNYŐS HÓOKRÁK) CSEBÉPFEDÉS
- 6 KÉNYŐS FESZTETŐ NYOLC (SZINTERN SZEDINT)
- 7 PÁCOLT FA NYLÁGZÁNO
- 8 MŰKŐ LÁBZAT (TÖRT FELÜLETTEL)

SÁROS LÁSZLÓ
 BUL. (P. MÉNÉD)
 8-1074 BUDAPEST
 BARÁT N.12.1.1.
 1-117-003
 HN#E17/01-203

dr Végh Károly és felesége családiházának engedélyezési terve

ÉSZAKI HOMLOKZAT

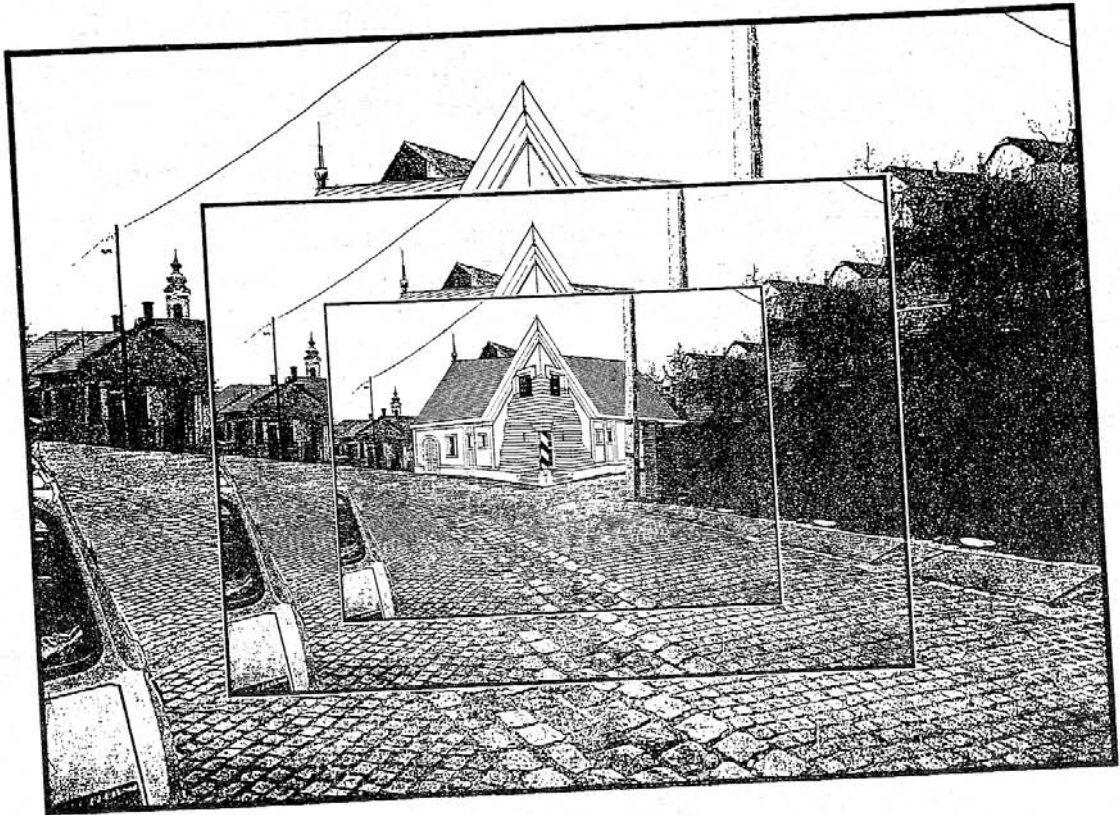

SÁROS LÁSZLÓ
 BUL. (P. MÉNÉD)
 8-1074 BUDAPEST
 BARÁT N.12.1.1.
 1-117-003
 HN#E17/01-203

dr Végh Károly és felesége családiházának engedélyezési terve

NYUGATI HOMLOKZAT

▽2.750

▽2.792

▽2.840

▽2.751

▽2.820

▽2.750



▽2.810

▽2.751

▽2.750

▽2.820

▽2.751

▽2.820

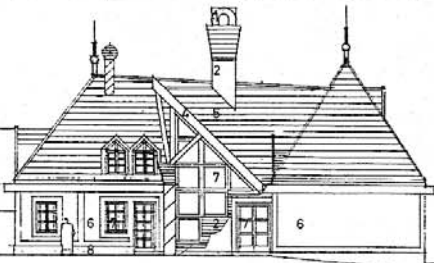

▽2.868

▽2.810

▽2.751

▽2.820

SÁROS LÁSZLÓ
 BUL. (P. MÉNÉD)
 8-1074 BUDAPEST
 BARÁT N.12.1.1.
 1-117-003
 HN#E17/01-203

dr Végh Károly és felesége családiházának engedélyezési terve

DÉLI HOMLOKZAT

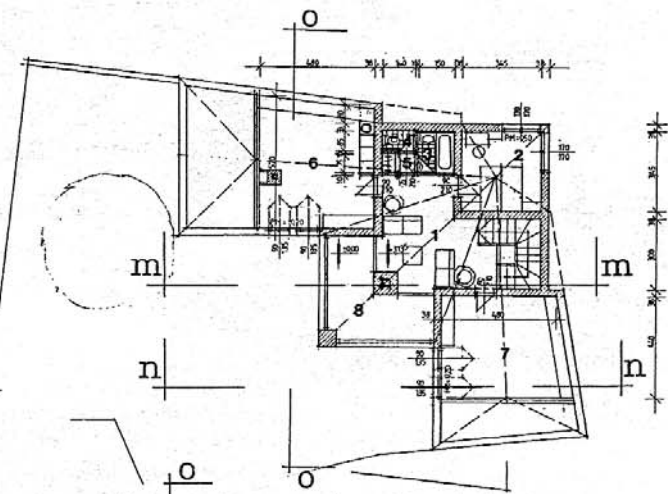
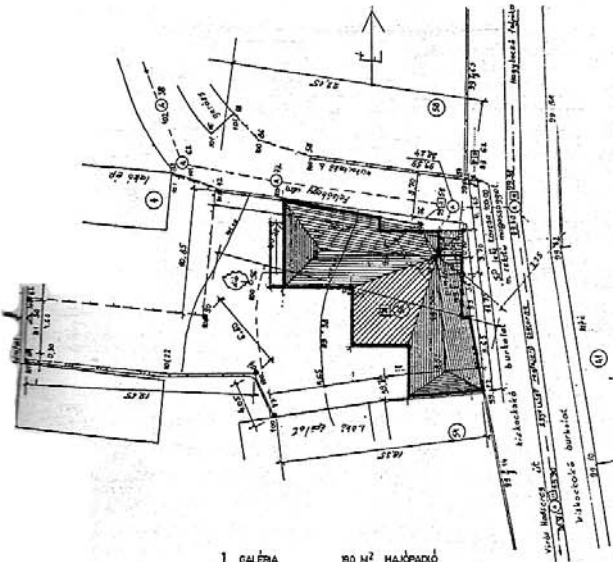

- | | | |
|------------------|--------------------|---------------|
| 1 GALÉRIA | 190 M ² | HAJÓPADLÓ |
| 2 HÁLÓSZOBA | 100 M ² | HAJÓPADLÓ |
| 3 FÜRDŐSZOBA | 25 M ² | MÁZAS KERÁMIA |
| 4 VEC | 12 M ² | — |
| 5 GARDEROBE | 10 M ² | — |
| 6 HÁLÓSZOBA | 256 M ² | HAJÓPADLÓ |
| 7 HÁLÓSZOBA | 228 M ² | — |
| 8 NAPPALI LÉPCSŐ | | |
-
- | | | |
|------------------------------------|--------------------|------------------|
| 1 BELEPŐ | 55 M ² | MÁZAS KERÁMIALAP |
| 2 ELŐSZOBA | 18 M ² | " |
| 3 VEC | 16 M ² | " |
| 4 GARDEROBE | 16 M ² | " |
| 5 KENYHA - ÉTELKÖZ, NAPPALI LÉPCSŐ | 498 M ² | " |
| 6 KAMRA | 32 M ² | " |
| 7 MŰSŐ - ÜLSŐLŐ HELYSÉG | 47 M ² | " |
| 8 FÜRDŐSZOBA | 80 M ² | " |
| 9 HÁLÓSZOBA | 197 M ² | HAJÓPADLÓ |
| 10 GARDEROBE | 27 M ² | MÁZAS KERÁMIALAP |
| 11 DOLGOZÓSZOBA | 197 M ² | HAJÓPADLÓ |
| 12 GARAGE | 151 M ² | CEMENT SÍMTÁS |

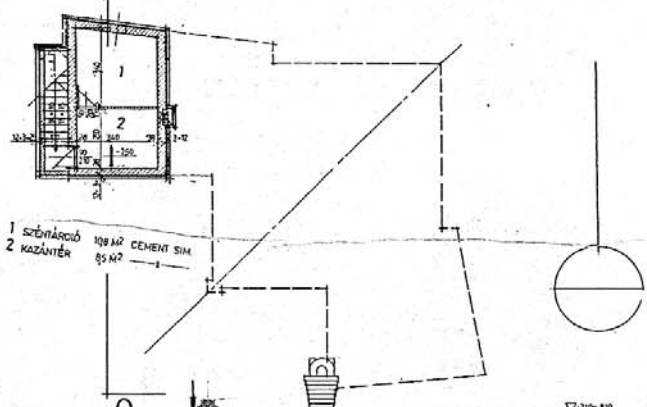
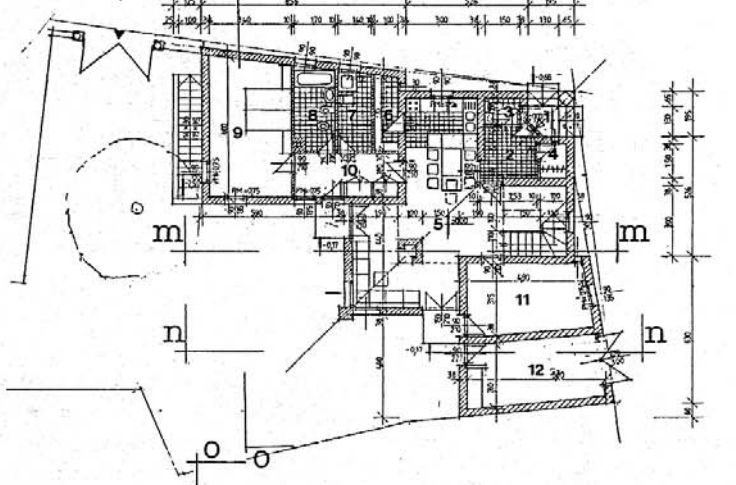

A szentendrei ház egy első látásra konzervatívnak is tűnhető házaspáré, pontosabban háromgenerációs családjáé. Kitűnő emberek, ami persze nem demonstrálható.

De előbb-utóbb elötnük és áthat mindenben. A ház is erről szól.

Hegyesen, keményen és félig készen áll a sarkon, mert az élet iszonyúan drága lett. De abban biztos lehetek, hogy befekszik.

Fura, vagy törvényszerű, hogy ezt a tervet sokan nézték átalakításnak. Mert hasonlít a szentendrei házakhoz.

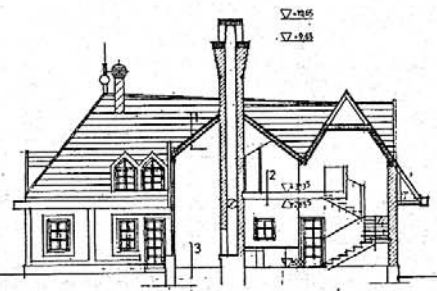

m-m



n-n

Lakóház Budapesten

a Nemesbükk utcában

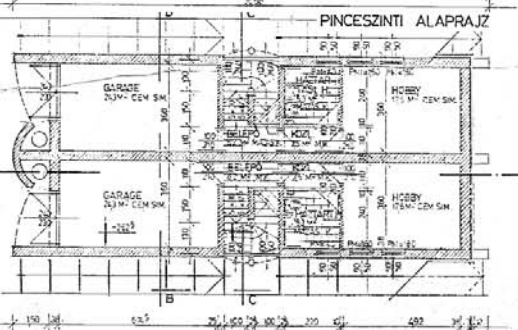
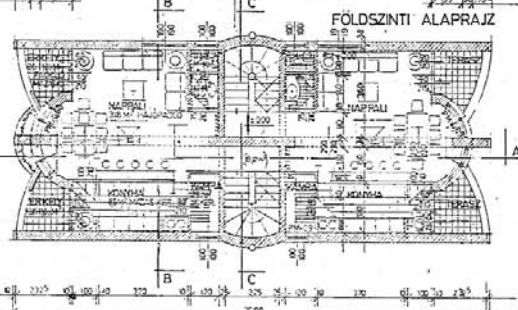
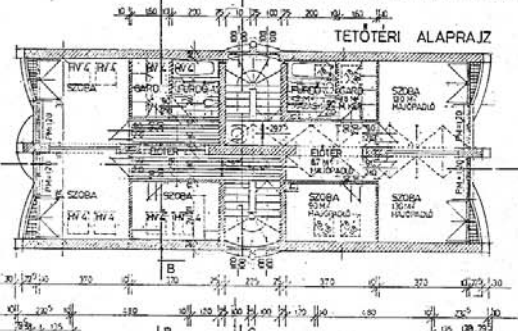
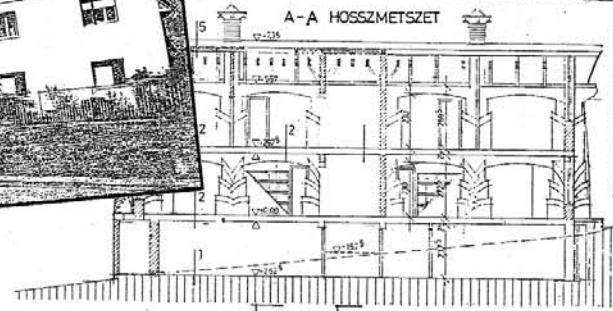
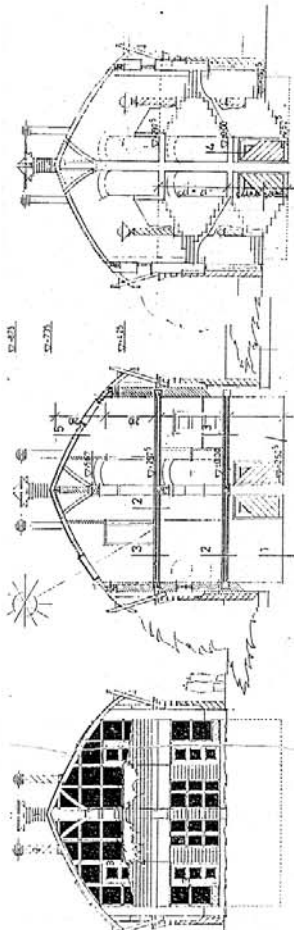
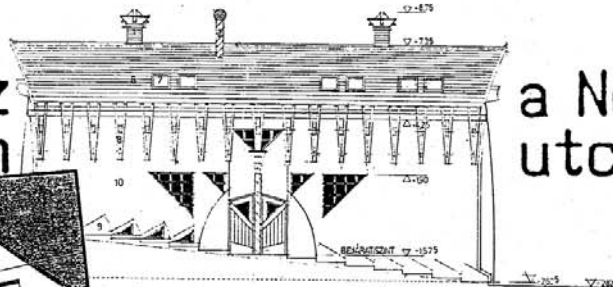

- | | | | | | |
|---|-----------------------------------|-------|----|-------------------------|-------|
| 1 | CEMENT SÍMTÁS | 1 CM | 3. | MAZAS KERÁMIALAP | 05 CM |
| | STÍGTELESTI VÉDŐ BETON | 5 CM | | AGYAGHÁBARCS | 15 CM |
| | 1 RIG C 120 LEMEZ | | | KÖZLEHETŐ BETON | 4 CM |
| | ISOPANEL HŐSZIGETELŐ | | | „E” GER BÉLÉSTEST | 8 CM |
| | 2 RIG TALAJNEVESSÉSE ELLEN SZOQ. | | 4. | HÁJÓPADÓ | 2 CM |
| | ALJZATBETON | 6 CM | | PÁRNÁFA 4/4 | |
| | KANCSFELYÜLTÉS | 10 CM | | MONOLIT VB LEMEZ | |
| 2 | HÁJÓPADÓ | 2 CM | 5 | CSERLÉP FEDES | |
| | 4/4 PÁRNÁFA, KÖZÖTTE | | | LECEZÉS | |
| | ISOPANEL | 4 CM | | 1 RIG C 120-AS LEMEZ | |
| | „E” GER • BÉLÉSTEST (EB 60/889 CM | | | SZARUJÁZ, KÖZÖTTE | |
| | | | | 2x5 CM ISOPANEL HŐSZIG. | |
| | | | | HÁRÁZÁRO FÓLIA | |
| | | | | HÁJÓPADÓ BURKOLAT | |

- HOMLOKZATI FELÜLETEK:**
- 1 FESZTET TERAKOMÉNY MŰRŐ FELFEL
 - 2 MŰRŐT ACÉLSZEMÉLYZET
 - 3 PÁCOLT FA NYILÁSZÁRO HŐSZIGETELŐ ÜVEKÉZÉSEL
 - 4 FESZTETI TÉGLAFELÜLET
 - 5 HÉVŐSZÍN MŰRŐ FELFEL (F.FEHÉR)
 - 6 KÖZÉPBARNA CSERÉPI CSERÉP
 - 7 HUNGVELUX TETŐSÍK ABLAK
 - 8 PÁCOLT KÖRNYÖKTÁM (GYALUJT FENYŐ)
 - 9 FEHÉR MŰRŐ LABAZAT
 - 10 BÉLÉSTEST MŰRŐVAGY FESZTÖKEL FESZTETI, VÍVUJÓ FALFELFEL

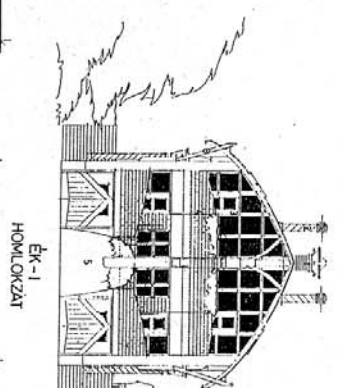

Megkeresett egy ember. Házat akart két gyerekének, Fiú, lány, kis korkülönbőséggel.

Lehetetlen telek, lehetetlen előírásokkal, kövület építési hatósággal. Az elsőt követően a gyerekek jöttek és beszéltek vágyaikról.

A virslikeskeny telek persze lejt és természetesen majdnem Észak felé. A házon alul hosszában, feljebb kereszt-

ben osztóznak. A bejáratok átellenesek, a garázsok elöl egymás mellettiek.

Lehetőleg minden egyforma. Kár, hogy Dőlből nincs kettő. De ez őket hál Istennek nem zavarja. Hogy melyik kié; még mindig nem tudni. És jószerével költő:éskor derül csak ki, hogy melyik ajtón mennek be.

Hát ez: a ház meg erről szól.

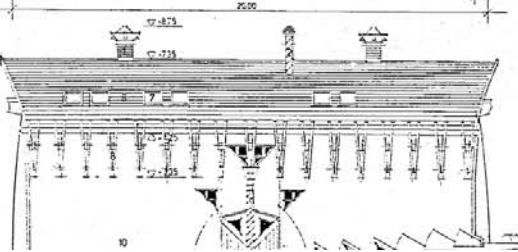

Károly Sándor (1947—1985) Fordítások és versek

Amikor 1985-ben Károly Sándor meghalt, néhányunkban felmerült a gondolat, hogy közreadjuk verseit, műfordításait, néprajzi tanulmányait. Aztán ahogy a verseket olvastam, egyre inkább erősödött bennem egy rossz érzés. Nemcsak azért, mert fáj a Sándor életművét lezártnak tudnom, hanem azért is, mert úgy éreztem, hogy jobb megmaradni a hallgatásban ezeknek a verseknek. Egy akaratot éreztem, mely azt sugallta, hogy elárulom a versek alkotóját, aki nem áll művei mögött a közreadás szándékával.

Hat év telt el azóta. Újraolvasva a verseket nem érzékelem ezt az akaratot. Örömet érzek. Mintha a versek szabad utat kaptak volna. Lehet találkozni alkotójukkal, lehet találkozni — novalisi értelemben — azzal a lényel, aki bennük megszólal. És meg lehet ismétetni azt a befogadó mozdulatot, amit annak kellett először megtennie, aki ezeknek a vers-lényeknek a beszédét lejegyezte. Úgy hiszem, minél önzetlenebb e mozdulat, annál tisztábban szól e lények hangja.

Nagy az élők felelőssége. Ugyanis az egykor kimondott szó, ha föl nem támasztják újra és újra — halott. És mi Szavak vagyunk valamennyien. Élő szavak-e? Csak az a Szó él, amelyhez a bennünk szunnyadó újratevő Akarattal fordulunk. A Szavak életben maradásához — életben maradásukhoz és életben maradásunkhoz — ez szükséges. Thornton Wilder írja a Szent Lajos király hídjában: "Van az elevenek országa meg a holtak országa, s a híd a szeretet, csak az marad meg, az az élet egyetlen értelme."

Fenyő Ervin

Johann Wolfgang Goethe

Tulajdonom
(Eigentum)

A gondolat, mi lelkemből
akadálytalanul felszínre tör
enyém — tudom — csak: semmi más;
meg mind ama áldott pillanat
amit szerencsés fordulat
fenéig üríteni ad.

Részlet Novalis Töredékei-ből
(Logologische Fragmente 1798)

Vannak olyan költemények bennünk, amelyek egészen más jellegűnek tűnnek, mint a többiek, mert a szűkségszerűség érzése kíséri őket, ámbár egyáltalán nincs semmilyen külső alapjuk. Az embernek úgy tetszik, mintha egy beszélgetés részese lenne, s valamilyen ismeretlen, szellemi lény — csodálatos módon — a legnyilvánvalóbb gondolatok kibontására ösztönöznék. Eme lény egy magasabbrendű lény kell legyen, mivel úgy lép az emberrel kapcsolatba, ahogyan az semmilyen tüneményekhez kötött lénynek nem lehetséges. Ennek egyenmű lénynek kell lennie, hiszen az emberrel szellemi lényként bánt, és csakis a legritkább öntevékenységre szólítja fel. Ez a magasabb fajta Én úgy viszonyul az emberhez, miként az ember a természethez, vagy mint a bölcs a kisgyermekhez. Az ember áhítozik rá, hogy hozzá hasonlatossá váljék, mint ahogy a Nem-Ént igyekszik magához hasonlóvá tenni.

Kimutatni ezt a tényt nem lehet. Mindenkinek saját magának kell tapasztalnia. Ez olyan magasabb fajta tény, amelyre csakis a magasabb ember talál rá. Az embereknek azonban törekedniük kell rá, hogy magukban lehetőségét teremtsenek erre.

Christian Morgenstern

Mint ki tiszta fényben
(Wie in lauter Helligkeit)

Mint ki tiszta fényben él,
áradunk a végtelenbe...
tűnik mérhetetlen messze
Föld-idő s a földi tér...

Mint ki inna fényt, csak fényt,
csillogóan fönn lebegve —
Fényességünk! — éltünk Benned,
s létünk éjbe szórva szét?

Átok rajtunk, száműzetve,
Tóled — higyjem? — elfutunk?
Zengő Forrás, mégis egyre
Hozzad visszatér útunk!

PERSONA

Éjszakában, lopakodva
közelítesz:
távolodva!

Hol az arcom? Ki a nevem?
Csapkolódok.
Számnyzegetten

szétterülök fenn az égen
fénylő társak
közelében —

bukó-csillag, rámszakadok:
gerinc-ágon
megvirradok.

HOLNAPI EMLÉK

Eső mossa korhadó arcomat
s rámhajol egy árny hogy titkomat kilesse.
Szárnyatlan bánat: elengedsz-e engem?

Kezemben virágok vernek gyökeret.

SZÜLETÉSNAPOMRA

Alkonyodik észrevétlen.

Eloldódó kék hegyek
vérlő-sárga taraján
párák lila áramában
holtak arca föllebeg.

Hajladoznak hangtalanul:
rád-lehellik sóhajuk.

Nézd csak, mind mily elhagyott! —
Már sötétség kúszik körbe:
s elő-tűnedeznek — benned —
sors-könnyező csillagok.

NÉGYSOROS

Levetkőzöd a napokat.
(Valaki szádra szorítja kezét.)

Öltesz kezeslábas éjt.
(Szívednek szegzik sorsodat.)

KÉTSOROS

„Majd emlékezni jó lesz.”
emlékezni?!
kire? s ki?

K. I. BARÁTOMNAK

homlokodon az ér kidagad —
ki szólítja az igazat?

a kezed elámul félúton —
formál még egy gondolaton

szemed tépődő távolba néz —
vérző lándzsát megidéz

a szád mintha Szóval küzdene —
sebez Hangot a gyötrelme

szíved fölvérzi a Csöndet —
fölötted álmaid köröznek

I. CH. M.
(Katié)

Sími tudsz-e értem
kínzó könnyeket?:
arcom elborítsa
szívig-permeteg

létem langyos eső
lúgja mossa csak! —
hogy halálom várva
higgyem, elfogad

Árva Sorsok Őre:
fénylő Áldozat
kinek Kozmosz-arcán
homály nem fakad

hozzá átszivülni
vágyom szívemet
elmém árnyék-lángja
benne gyúlja meg

olthatatlan fényű
lét forró szavát —
Benne halva éljek
benned is hazát.

Tudsz-e sími értem?

Antoni Gaudí

A Szent Család templomról

„...Minden építészeti stílus a templomépítés szolgálatában született. Minden ezután eljövendő művészet ugyanígy kell, hogy megszülessen.”

*

„...A Szent Család templom az egész nép műve és benne a nép saját képmását pillantja meg. A munka a nép akaratából épül, de sorsa Isten kezében van. A Gondviselés a maga szándékai szerint fejezi be a művet. Nem fájlalom, hogy nem személyesen építem fel a templomot. Én megöregszem és másoknak kell jönniük, hogy a munkát folytassák. Így válik igazán nagyszabásúvá. Ilyen műnek hosszú korszak gyermekének kell lennie, minél tovább épül, annál jobb. Az építmény szellemét meg kell őrizni, de a templom élete azoktól a nemzedékektől függ, akik ezt továbbadják. Az igazán nagy templomok soha sem egyetlen építész munkájából születtek meg.”

„...A Szent Család templom építése lassan halad, mert Gazdája nem siet.”

*

„...A tornyok formája — függőleges és parabolikus — a gravitációnak a fénytel történő egyesülése.”

*

„...A Passió-homlokzatot 1911-ben nagy fájdalom és szenvedés közepette, betegen terveztem. Olyan gyengén érkeztem meg Puigcerdába, hogy amikor megfürdöttem, hallottam, hogy az egyik azok közt, akik a testemet tartották, azt suttogta: vége van. Egyik betegápolóm, egy szerzetes, Keresztes Szent János földije volt és az ő műveit olvasta föl nekem. A szent költészete nemcsak megvigasztalt, hanem arra is ösztönzött, hogy folytassam az elmélkedést a Passió-kapuzatról, amit aztán ott le is rajzoltam. Minthogy a lábadozás lassú volt, volt időm gondolkodni a terven.”

„...Lehetséges, hogy sokan túlzottan hivatkozónak vélik a formákat, én azonban azt szeretném, hogy rémületet keltsen és ezért nem takarékoskodtam a kiugró és homályba burkolózó formákkal, éles fény-árnyék játékokkal, mindazzal, ami nyomasztó hatást ébreszt. Kész vagyok arra, hogy magának a szerkezetnek a feláldozásával, ívek megtörésével, oszlopok széthasításával adjak képet a krisztusi áldozat kegyetlenségéről.”

„...Ha elkezdtem volna megépíteni ezt a homlokzatot, az emberek visszariadtak volna tőle, mert a Születés

gazdagon díszített, dekoratív homlokzatával ellentétben a Halál homlokzata merev, mintha csontokból készült volna. A modellt sem csinálom meg, mert az egymáshoz kapcsolódó hiperbolikus paraboloid szerkezetek pontos formája csak az építés pillanatában rögzülhet.”

*

„...A könyveknél többet ér, ha közvetlenül a természetet tanulmányozzuk. Megtanulhatjuk, hogy a dolgok ugyanolyan formában oldódnak meg a természetben, mint a templom szerkezetében. A csillagok a saját egyensúlyuk pályáját követik. Ugyanakkor saját tengelyük körül is forognak. Így a mozgásuk „helikoid”. A Szent Család templom főhajójának oszlopai a saját stabilitásuk, egyensúlyuk pályáját követik, ez az erőtengelyük. Az alap, ahol az oszlop születik, csillagkeresztmetszetű. Lentől fölfelé haladva ez a csillag fordul körbe, az oszloptörzs mozgása tehát szintén helikoid. Ugyanez jellemzi a fák törzsének növekedését is. A csillagok elmennek és visszatérnek és az oszlopok mozgása is ezt követi, mert a csillagkeresztmetszet forgása mindkét irányban megtörténik, fölfelé haladva egymással szemben, tehát kettős helikoid mozgásról van szó. Minden stílus oszlopainak díszítése többé-kevésbé ennek a törvénynek felel meg.”

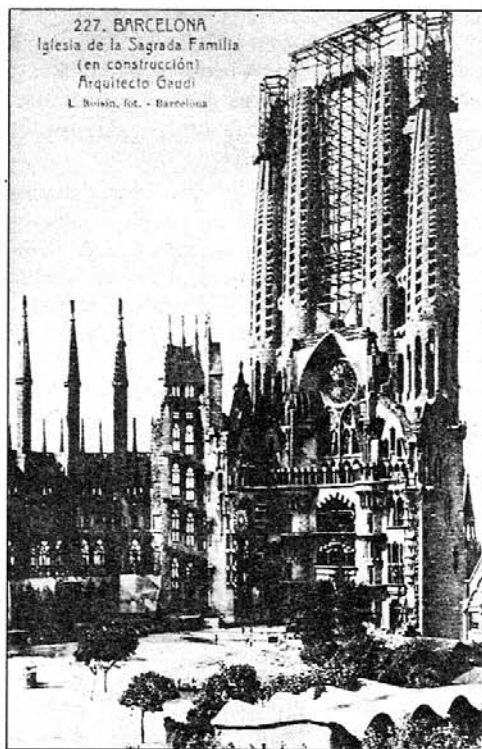

Részletek Antoni Gaudínak a barcelonai Szent Család (Sagrada Familia) templomra vonatkozó írásából és nyilatkozataiból. Az *El futur del temple de la Sagrada Familia* című katalán nyelvű kiadványból fordította Károly Sándor.

Ertsey Attila

Karácsonyi misztériumjátékok, 1990

1990 őszén az Egyesülés köréből létrejött társulat ismét összeállt, hogy eljátssza az oberuféri* karácsonyi misztériumjátékokat.

Kevesen voltunk, ezért a három játékból csak kettőt tudtunk betanulni, a Paradicsomi játékot és a Krisztus születése játékot. Mulasztásaink és a próbákon való gyér részvétel miatt kezdetben főnállt a veszély, hogy két játék betanulására sem lesz képes a társulat. A főpróba előtt egy héttel döntöttük el, hogy a Paradicsomi játékot is elkezdjük próbálni. Az utolsó hétvégén maratoni próbát tartottunk Kapolcson, ahol a játék végül összeállt.

A társulat úgy döntött, hogy ez évben a főpróbákat kivéve nem játszik Magyarországon, hanem végigjárja a határokon kívüli magyarlakta vidékeket. Az első tervben még egy teljes körutazás szerepelt: Burgenland, Felvidék, Kárpátalja, Erdély, Bácska. A lehetőségek korlátai végül is azt eredményezték, hogy az útvonal így alakult: Pozsony—Bácskatopolya—Csíksomlyó—Gyimesfelsőlok—Gyimesközéppok. Szándékunk csupán az volt, hogy a játék megjelenhessen ezeken a helyeken.

*Egykori német telepesek lakta falu, magyar nevén Főrév, ma Pozsony egyik külső kerülete. A játékokat itt jegyezte föl Karl Julius Schröer (1825—1900), aki azokat „Deutsche Weihnachtsspiele aus Ungarn” címen publikálta, mint a legteljesebben fennmaradt középkori misztériumjátékokat.



Lisztes Edina plakátja az előadáshoz

Pozsony, december 21. Csevadok kultúrterem, 15.00

A játékot a helyi magyar újságban meghirdették, a karácsonyi vásárlás tetőpontján mégis kevesen jöttek el. A játékot tisztességgel eljátszottuk a jelenlévők nagy örömeire. Villámgyors pakolás és indulás az esti helyszínre.

Pozsonypüspöki, általános iskola, tornaterem, 18.00

Mint megtudtuk, Főrév — ahonnan a játék származik — az utóbbi évek lakótelepi építkezései következtében mára megszűnt létezni. Csak a falu őslelke lebeg komoran a betontömbök közt. Herzog filmje jut eszünkbe, melyben a bennszülöttek — akiknek szent fáját, melynek tövében a törzs össze szokott gyűlni, kivágták, és a helyére szuper-





Csíksomlyó, kegytemplom Gerle János felvétele

marketet építettek — továbbra is naphosszat ott ülnek a szent helyen, az áruház áruval megrakott polcai közt. Ide jöttünk vissza tisztelegni. A teremben több mint százan, többségük gyerek. Nincs zaj, ajtónyikorgás, mocorgás, csak teljes figyelem és bizalom. A társulat ezt érezvén, teljes átéléssel játszik. Hirtelen megjelent egy hangulat, egy jelenlét, mely mindenkire hatott, irányította mozgólatainkat. A közönség, mellyel együtt éltük át mindezt, tapssal és apró ajándékokkal köszönte meg a játékot, kis karácsonyfadíszekkel, mázas kerámia juhokkal, pásztorokkal. Búcsúzóul együtt énekeltük el a Csordapásztorokat.

A gyimesfelsőlöki előadás jelenetei Tusnády Zsolt felvételei



Bácskatopolya, december 27. katolikus templom, 18.00

A neogótikus templomban az esti istentisztelet után ott maradt közönség várt minket a hatalmas, hideg és visszhangos térben. Gyerekek, felnőttek és több apáca az első sorokban. A templom kezdetben mintha egy gyanakvó cenzor jelenlétének feszültségét árasztotta volna, aki nem tűri a kísértő ördögöt és a zajongó pásztorokat. A játék végére mégis befogadott minket.

Csíksomlyó, december 29. éjjel 1 óra

Megérkeztünk a római katolikus plébániára, ahol Gergely István tisztelendő urat ugrasztottuk ki az ágyából. Nála éjszakáztunk.





Csiksomlyó, Kálvária Gerle János felvétele

Gyimesfelsőlok, december 29. kultúrház, 18.00

A teremben asszonyok, gyerekek az első sorokban, a férfiak hátul ácsorognak. Játékunk alatt a hazulról hozott izzó világot a színpadon. A közönség pénzt gyűjt a játék végén útiköltségeinkre, amit mi a plébános úrnál hagyunk. Ő, Berszán Imre lát minket vendégül aznap este. Még az éjjel visszautazunk Csiksomlyóra, és ismét ott éjszakázunk Gergely Istvánnál.

Csiksomlyó, december 30. Kegyetemplom, 16.00

Hatalmas barokk templom, majdnem teli emberekkel. Először sikerül hangunkkal és énekünkkel betölteni egy ilyen nagy teret. A várakozó kíváncsiságot sikerült beteljesíteni. A játékot a Kálváriadombon lakó remete is végignézte. A ferences atyák nagy szeretettel jóltartottak minket, majd gyors csomagolás után az irány ismét Gyimesközéplok.

Gyimesközéplok, december 30. kultúrház, 20.30

Félórás késéssel érkeztünk a hatalmas kultúrházhoz, az utolsó előadásra. A nagyteremben a karzatról fűrtökben lógó emberek, pislogó neonfény, pattog a dobkályha, tökmagot rágó és szaladgáló gyerekek. Népszínműi hangulat. A vidám, ficáncoló figyelmen sikerült úrrá lenni, a játékot eljátszottuk. Valóban itt volt az egész falu, nekik játszottunk. Itt is gyűjtöttek nekünk. Az előadás után, ahogy jöttünk, elviharzottunk. Szilveszter atyánál egy kis beszélgetés után, ahol a gyűjtés eredményét rábíztuk, s ő megígérte, hogy a náluk még szegényebb moldvai csángóknak juttatja el, ittunk egy kupica pálinkát, majd a főutcán éjjelkor elénekeltük a hideg szélben a két himnuszt, s elindultunk haza, a Székelyföldön át.

Szereplők:

- Ertsey Attila (*Gábriel*)
- Éliás Ádám (*Énekmeister*)
- Füri Katalin (*Éva, Csillagénekes*)
- Jécsay László (*Ördög, Witok*)
- Kádas Ágnes
- Lisztes Edina (*Gallus*)
- Litkey Tamás (*Úr, Gábriel*)
- Lódi Csaba (*Servilus*)
- Mireider Bernadett (*Rufinus*)
- Müller Krisztina
- Pán Mariann (*Mária*)
- Reppert Béla (*Ádám, Stichl*)
- Stuðnya Béla (*Crispus*)
- Szabolcs János (*Faénekes, Titus*)
- Tusnády Zsolt (*Ádám, Crispus*)



Karácsony Sándor 1891—1991

Karácsony Sándor (1891—1952) a Hajdú megyei Földes szülötte, a debreceni Kollégium neveltje. Mint magyar-német szakos bölcsész, a genfi, a müncheni, a bécsi egyetem vendéghallgatójaként ismerkedett közvetlenül Nyugat-Európa kultúrájával, amíg az első világháború útját nem állta kalandozásainak. A háború elején súlyosan megsebesült; mint rokkant tartalékos tisztet német nyelvű katonaiskolákba vezényelték tanárnak.

1919—1927-ig tanított a budapesti Tavaszmező utcai gimnáziumban. Mindjárt önálló útra lépett a tanításban a gyermeki személyiség autonómiájának, a közösségi nevelésnek, a kultúra egységének az egzisztenciális fontosságának a jegyében. Ezt tükrözi első tanári évről beszámoló pedagógiai regénye. A csucsai front, valamint a maga nemében páratlan két könyve: a diákoknak szóló didaktika (A tanulás mesterfogásai) és módszertan (Leckék a leckéről).

Országsszerte eleven kapcsolatot létesített a középiskolásokkal a 20-as években Az Erő c. diáklap szerkesztőjeként. Jelentős helyet kaptak a lapban maguk a diákok is; itt jelentek meg pl. Böka László, Képes Géza, Szobotka Tibor, Weöres Sándor első írásai. Dolgozott a főként ipari és kereskedelmi tanulók között működő Keresztyén Ifjúsági Egyesületben. Társelnöke volt a Cserkészszövetségnek. Mint rendkívüli hatású, hallgatóival—partnereivel azonnal személyes kapcsolatot teremtő eladó és vitavezető, a fenti szervezetek adta lehetőségekkel élve állandóan járta az országot régi sebesülése követésében hol egy, hol két bottal sántikálva.

1927-től az MTA szótári bizottságában dolgozott. A Magyar Evangélikumi Keresztyén Diákszövetség egyik vezetőjeként most az egyetemi ifjúsággal került in- és extenzív kapcsolatba. 1934-ben a pedagógia magántanára lett a debreceni egyetemen; 1942-ben nevezték ki nyilvános egyetemi tanárnak.

Mindig a pedagógiában gyökerező, a nyelvészettől a filozófiáig terjedő tudományos munkásságának gerince a társaslélektan kidolgozása. A Wilhelm Wundt Völkerpsychologie-jától (néplélektan) kapott első ösztönzéseket önálló, sajátos rendszerré fejlesztette, mely a kultúra minden megnyilvánulását (az író műfajválasztásától a főnévragozásig, a hívő bizonyásgtételeitől a kiskgyerek játékaig) az emberek egymáshoz való viszonyulásának eszköze, folyamata és terméke gyanánt vizsgálja.

1945 után közéleti szerepet vállalt: az Országos Szabaddmüvelődési Tanács elnökeként a széles rétegek művelődési igényeinek feltárását és serkentését, a társadalom művelődési öntevékenységének segítségét hirdette és szolgálta, ismét állandó országjárás formájában is. A szabadművelődést 1948-ban elsöpörte az uniformizált „népművelés”, Karácsony Sándort pedig 1950-

Magyar lélek — magyar építészet

I.

Jó egynehány éve már, hogy a Magyarország c. esti lap egy, a korszerű magyar építőstílusról indult anketon tölem is kért nyilatkozatot. Akkori nyilatkozatom hadd szolgáljon mostani mondanivalóim alapjául. Nemcsak azért, mert a napilapok szenzációi kérészetletűek, s valószínű, hogy szavaimra immár alig emlékezhetnek egyen-ketten. Azért is, mert ma sem igen mondhatnék egyebet alapvetésül, mint amit akkor mondtam, tehát legokosabbnak vélem azt a gondolatsort fűznöm tovább ezúttal eszmeváltásunkban.

1. A tömeglakások lakóinak alsóbbrendűségi érzése az emberi lélek legmélyebb rétegéből fakad. Ha tömegbe kényszerítik az embereket, falanszterben érzik magukat. Már pedig a XX. században, a „másik ember” századában, az alsó néposztály számára is olyan körülményeket kell teremtenünk, amelyek között az egyik ember életérzése a másik emberhez képest egyenjogúságban nyugodhatik meg. Ha ez hiányzik, nincs, de nem is lehet természetes öröme, vidám, derűs világszemlélete. A tömeglakások lakói igyekeznek is állandóan megszabadulni fogyatéksági érzésüktől, sajnos, bár érthető, nem mindig megfelelő módon, mértékben és formák között.

2. Nemcsak a jogi szférában abszurdum a tömeglakás. Esztétikailag is az. Mert nem az emeleti lakás váltja ki az esztétikai hatást, hanem ellenkezőleg, az esztétikum igényli a napfényes, világos, szemnek is szebb magasföldszinti vagy első emeleti lakásokat.

3. Szociális szempontból is lehetetlen képződmény a tömeglakás. Passzíve: a tömegekben olthatatlan a vágy az élniakarás iránt. Ahogy ez a vágy egyre fokozódik, eljön az idő, mikor már nem emberbarátság emel ezrivel olcsó, egészséges, tetszetős házakat az alsó néposztálybeliek számára is, hanem maga ez a tízezrekben felébredt igény kezd el majd építkezni szomjas kedvvel és ellenállhatatlanul. (Látjuk ezt az építkező vágyat a lassankint megtollasodott falusi gazdáknál. Nagy kőházat emelnek, a rangjuk meg a módjuk követeli tőlük ezt, maguk személyében talán életük végéig ott laknak hátul, a kisházban, változatlanul.) Aktíve: Elkövetkezhetik a szociális felelősségnek olyan magas foka, hogy az egyik ember nem képes többé napsugárban fürdő, ízlésesen berendezett, tágas hajlékban lakni, tudja, hogy sokan mások, sokkal többen, mint nem, pinceodukban, tömeglakásokban húzódnak meg. Az aktív és passzív társadalmi magatartás relációjaképpen rájön lassan az emberiség arra, amire az angol felsőosztály csak nemrégiben döbbsent rá, hogy bizonyos népbetegségeket az alsóbbrendű nyomortanyákon élő és lakó mosónők a fehérruhával igen könnyen behurcolhatnak a felsőrend önmagukban véve egészséges palotába, vagyis a szociális reláció ezerféleképpen ugyanaz, s a viszonyosság csak bizonyos határig küszöbölhető ki.

4. Az eddigi szempontok többé-kevésbé az építető álláspontjáról tekintették a problémát. Technikai szempontból a táj, az anyag és az emberek szükségletei is igen érdekes előfeltételeket diktálhatnak. Hátulról haladva visszafelé: nem az anyag parancsol ugyan, de okos ember mégis anyag-szerűen gondolkodik építtetés és építés közben. Nem kívánja az üvegtől a vas tulajdonságait, a hajlékony nádtól sem igényli, hogy a lehetségesnél vagy a szokottnál nagyobb legyen az ellenálló képessége. Arra sem szabad

bén egyetemi katedrájáról is nyugdíjba küldték. Az ízig-vérig nevelő így minden fórumát elvesztette; rövidesen belehalt a rákényszerített télettségbe és némaságba.

Itt közölt írása Csaba Rezső Hajlék c. építészeti folyóirata számára készült (hasonlóan a múlt számunkban közzétett Németh László tanulmányhoz), szövegét A magyarok kincse c. kötetből (Exodus Kiadó, 1944.) vettük át. Az írás fogalom-használatának megértéséhez Karácsony Sándor társasléktanának rendszeréről szükséges még néhány magyarázó szó.

A kultúrát alkotó társasviszonyulások 5 fő kategóriájának lényege: 1. Vallás: én, mint pap, megvallom neked, mint laikusnak, hogy Isten igényel minket, mindketten az Ő szentjei vagyunk. 2. Társadalom (akarati pólus — tettrendszer): úgy cselekszem, hogy te elviselhesd, hogy egymáshoz képest mindketten szabadok legyünk. 3. Tudomány (értelmi pólus — jelrendszer): jeleket adok neked a világ általam megismert jelenségeiről, úgy, hogy megérthesd; viszonyulásunk értéke a közlés világosságától függ. 4. Művészet (érzelmi pólus — jelképrendszer): a konvencionális jeleket érzelmi felindulásomban jelképpé fítve mutatom meg neked magamat, őszintén, hogy te is magadra ismerhesd a jelképben. 5. Jog: biztosítom autonómiádat, hogy én is biztonságban érezhessen tőled a magamét, függetlenek legyünk egymástól.

A fenti öt kategória között „hibrid” kategóriák is felfedezhetők; a vallás és a társadalomfeszültségében alakul a világnézet, a társadalom és a tudomány között feszül az értékrend, a tudomány és a művészet között az erotika (gondoljunk pl. a görög mitológia Erószára, aki a káoszba, az anyag örvénylésébe ritmust, szabályt visz). a művészet és a jog között a technika. — Emellett minden egyes társas funkcióban belül is megkülönböztethetjük a fizikaitól a lelkiig menő fokozatokat; az akarati társasviszonyulás (társadalom) jogi foka pl. az igény, érzelmi foka az ajándék, értelmi a szolgálat, par excellence akarati foka az áldozat, áhitatos foka a szeretet.

Kövendi Dénes

rákényszerítünk az anyagot, hogy hazudozzék, a vályog például téglának szélhámoskodja magát, vagy egy épületrész oszlopnak, ha nem tart a valóságban semmit.

5. A táj is ad tanácsot, mondhatnám, parancsol is, ha jól odafigyelünk az útmutatásaira. Felesleges széles, alföldi téreken az égbemerészkedő, sokemeletes palotakolosszus. De épp olyan felesleges a gótikus építkezés meredek csúcsokkal döfölködő sziluettjeit rajzolni az égbe ott, ahol nem esik túl sok eső, s nem szükséges, hogy a víztömeg gyorsan aláömljön a háztetőről.

6. Az emberi szükségletek is módosítják az építési technikát. Másképp építkeznek a szepességi és másképp az alföldi ember. Másképp kell falut és másképp kell várost építeni fel. Koppenhágát például a dán vaj építette. Az csinált belőle milliós metropolist, olyannak és a tenger partjára. A dán tanyának kellett ez az élénk, kulturális, iparúzó, kereskedő és hajózó életet folytató emporium. Nem úgy született hát, mint a mi Budapestünk, amely a mi tanyáinknak kissé vízfejű szellemi központja! Ma is inkább a falvaknak és a tanyáknak, mint azoknak él.

7. Utoljára, de nem utolsó sorban művészeti kérdések következnek. Itt, Magyarországon, magyaroknak épülnek az épületek. Ami a múltat illeti, igazi magyar építőhagyomány nincs, nem beszélhetünk tehát magyar stílusról. Nem lehet régi századokból, de még tegnapelőtről sem rámutatni egyetlenegy építményre sem, hogy: nézd, ez magyar, ha újat építesz, valami ilyen hadd sikeredhessen valahogy belőle.

8. Ellenben van valami a jelenben, ami bizonyos tekintetben magában foglalja a múltat is: az éppen most élő és valahogyan mégis csak lakó magyar ember. Az, ha nem is nyilvánítja, gyakorlatával, életstílusával elárulja mégis, mit akar, hogy szeretné, mikor hajlék kérdése forog éppen szőnyegen. Ha magyar parasztok csökönyesen egy bizonyos módon barkácsolják össze épületeiket, azt hiszem, ezzel már egy kicsit arra való nézvést is leadták szavazatukat, milyenféle módon óhajtanák középületeiket is kisikeríteni, ha nem változatlanul döntenének a nadrágos emberek mai napig mindig róluk-nélkülük. De vannak mélyebbről érkező feleletek is, fel sem tett kérdésekre. Bajos beleépíteni az angol cottage-rendszert kertvárosainkba, ha komolyan vesszük például azt a módot, ahogy vonatainkon harmadosztályú népünk utazni szeret és szokott. Az idegent öt percen belül felveszik ad hoc kupé-közösségükbe (ha megérdemli). Megkínálják, szíves szóval tartják, együttlétük hosszabb-rövidebb idejére családtagnak tekintik. De mégsem olyan ez a nagy nyíltság és kitarulkozás, mint a dél-olaszországi városok utcán élő népéé. Az ázsiai sztyepp jurtáinak jogi és társadalmi formája ez. Vagy vegyünk egy másik példát. A magyar falusi kurtanemes építkezése lehet primitív, de van egy megszívlelendő nagy érdekessége. Magának, cselédeinek egyformát szán. „Félkemencére szegődni” csak uradalmakban divat.

9. A jövőre vonatkozólag: nemcsak nincs magyar építőstílus, de nem is lehet. Építkezni költséges dolog, drágább, mint furulyázni, vagy verset írni. Költészet és zene előkészítették az öncélú Magyarországot. A képzőművészetek már csak a valóban fel is szabadult, ténylegesen öncélú Magyarországon válhatnak magyarrá. Ma még olyanformán kísérleteznek a magyar építészeti stílus kialakítása körül, egy-két felületesen odatett ciráda, majolika dísz, tulipán-motívum, sátorimitáló mennyezet alkalmazásával, mint ahogy a kiegyezés után az 1868/XXXVIII. t.-c.-ben megpróbálták az alapjában véve idegennek hagyott Thun-féle iskolarendszert magyarrá átpingálni.

10. Éppen ezért nem lehet egyetlen, vagy akárhány, de mégis csak szórványosan előforduló és így egzotikumként ható épületben hajlékot teremteni új Magyarországnak. Az a radikális fantáziájú építészársunk, aki egyik kijelentése szerint legszívesebben lerombolna hazánkban minden

eddig épült objektumot, lényegében nem, legfeljebb csak forma szerint és kifejezéseiben mondott vadat. Képzletében először csakugyan egész Magyarországot kell magyarul (tehát sok helyen: még egyszer) felépítenünk. Abban kell azután városokat emelnünk, a városokban utcatorokat és csak végzetre következhetnek az egyes épületek stílus-problémái.

II.

Ha az eljövendő magyar építészet idáig megfigyelt társas-pszichológiai előfeltételeiben bizonyos rendet teremtünk, azonnal kiviláglik, hogy nagyjában háromfélék. Az építető álláspontjából származók jogi, az építészt jellemzők művészeti, az építést megelőzők technikai természetűek. Ez természetes is. Hiszen minden építkezés sorsa kétféle ember között, egy valamiféle módon dől el. Az építető jogi szférában mozog, az építész művészen, ők ketten mozgatják a közből szorult elemeket, azok viszont mind technikai jellegűek. Nem azt akarom ezzel hangsúlyozni, mintha az építetőben nem élhetnének művészi igények, vagy az építészen nem hathatna egész sereg jogi velleitás. De az bizonyos, hogy az építető esztétikai vágyai közepette is, in ultima analysi, hajlékot akar, magának, eszményeinek, eszméinek, Istenének, mindegy, milyet, de mindig: hajlékot. Az építész meg, hogy Nietzsche szavaival éljek, a művét akarja. Mennél inkább a maguk részét akarják ők ketten, tehát mennél nagyobb a feszültség a jogi és művészi pólusokon, annál tisztábban, annál potensebbül, annál sikerültebben teremt meg magát a hajlékot a technika. Ez annyira így igaz, hogy p. o. az építető pénze nagyon sokszor emeltet igazi hajlék helyett kőből épült közhelyeket, az építész jogi túltengése, vulgo. anyagiassága is éppen olyan gyakran vetél el a technikai kivitelben giccse. Majd később, mikor a magyar építészet társaslogikai és filozófiai előfeltételeiről esik szó, még nyilvánvalóbbá válik ez, de most már szögezzük le: nem lehet az építészet magyar, csak akkor, ha társaspszichológiai előfeltétele ilyen abszolút reláció. Két emberi attitűdnek, építetőnek és építésznek egymásra vonatkozása a technikában. A magyar építészen nem képzelhető el terror sem az egyik, sem a másik sarkon. A hajlék egyszerűen nem sikerül, akár az építető érvényesíti kizárólag a maga jogait, akár az építész a maga ellentmondást nem ismerő művészi szempontját.

III.

1. A magyar építető magatartása jogi természetű, mondanom sem szükséges talán, hogy sajátos jogi magatartása formájában is magyar. Minden nemzetbeli egyik ember jogi magatartása a másik emberhez képest függetlenségre, autonómiára tör. A különbség csak az, hogy ennek az autonómiára törésnek nem minden nemzet közelében egyforma az indokolása. A magyar ember akkor látja biztosítottnak a maga autonómiáját, ha a másik

emberét már biztosította. Magyar észjárás szerint tehát sohasem magamnak építek hajlékot, hanem mindig nekünk. A magyar életterben mindig és mindenütt mi vagyunk, nem én vagyok, vagy te vagy, s az életter sem az enyém, nem is a tied, hanem a mienk. Ez nem kommunizmus, hanem annak a homlokegyenest ellenkezője. Nem közös birtokról van szó, amely megfosztana mind a kettőnket tulajdonjogunktól, hanem mindkettőnk egyformán szuverén és egymástól független abszolút birtokjogáról. A magyar életter-problémának ez a népszerű megfogalmazása: sok jó ember megfér kevés helyen. Megoldása pedig csak a magyar filozófia tér-a-priorijában lehetséges, a határtalanban, azaz a határtalanul nagyban és a határtalanul kicsinyben. A tömeglakás e szerint a szemlélet szerint lehetetlenség, hiszen mindenki a magáéban lakik ott, ahol a mienk nem azt jelenti, hogy „közös”.

A szociális problémát a magyar térben az autonómiának olyatén átérzése oldja meg, hogy az építető parancsa szerint minden hajlékot úgy építsenek meg az építészek, mintha maguk lakták aztán később benne.

Az építető felőli esztétikai szempont szerint egy így épült hajlék bajosan lehet pincelakás, megvan tehát a garancia arra is, hogy szépre sikeredik. „Mégfoghatatlan”, hogy sikerülhet az a valóságban is, de a magyar tér-a-prioriban megvalósítható mégis.

Ha nincs sem pince-, sem tömeglakás, nagyon sok ember számára megszámlálhatatlanul sok kubatura szükséges, s ez csak úgy képzelhető el, hogy egy-egy ember férőhelye a határtalanul kicsiben, minden magyar férőhelye pedig a határtalanul nagyban foglaltatik.

A magyar építészet technikájának az építető igénye tehát hármasszoros imperatívuszt feszít neki. Elvként az egyik és a másik ember egyenjogúságát, szabályként a szépségkövetelést (mindenkinek a magad hajlékát építsd), konstitúcióként a határtalanul kis és határtalanul nagy tér beépítését. Nem állapít meg apró paragrafusokként a részletekre vonatkozólag. De könnyű belátni, mennyire más lesz az a hajlék, amelyeket a fenti három követelmény logikája kényszerít beleépülni a térbe, mint lenne egy másik, vagy harmadik, melyeket más követelmények emeltetnének.

2. A magyar építőművész a dolog természete szerint nem az autonómiája jegyében épít. Mint minden művész, a maga álmait akarja adni, azt a hajlékot, mely a lelkében él, voltaképpen tehát önmagát. „Szeretném magam megmutatni, hogy látva lássanak”, benne ellenállhatatlan parancsként élnek és hatnak Adynak eme sorai. Minden vágya az, hogy ez a törekvése sikerüljön. Az építetővel alapjában véve édeskeveset törődik, illetve keveset törődnek, ha volna más lehetősége meggyőződnie arról, hogy sikerült-e hát a valóságban is, amire tört, önmagának megmutatása és odaadása. Sajnos, ezt csak abban az egy esetben élheti meg, ha a másik ember, az építető valamelyes szolidaritását árulja el, ez meg viszont csak akkor, ha az illető vállalja az építőművész álmát, azaz a magáékat ismeri el. Magyar észjárás szerint mindez csak abban az

egy esetben történhetik meg, ha a művész művének alkotása közben őszinte volt. Csak ha őszintén adta önmagát, adhatta „az” embert és csak „az” emberben ismerhetett önmagára a másik ember. Az őszinteség követelménye is indokolásában magyar, nem pedig önmagában. Nem-magyar indokolás szerint nem adhatom önmagam az őszinteség fejében, hiszen engem a másik ember nem ismer, bennem tehát magára sem ismerhet. De nem adhatom a másik embert sem, hiszen őt meg én nem ismerem. Csak „az” embert adhatom, az ember, minden ember eszményét, mert csak abban ismerhet a másik ember önmagára. Magyar észjárás szerint, Arany János megfogalmazásában, „midőn szerelmet a leánynak esdék, nem oly szagú volt, mint a nyomdafesték”, vagyis az eszmény nem formális elem, nem a művészet eleme tehát. Ellenben mennél őszintébben mutatom meg magamat, annál valószínűbben lehámlott rólam minden esetleges, egyéni vonás, annál inkább istenteremtette Én-em vált nyilvánvalóvá, az az Én-em tehát, amely a másik istenteremtette emberrel egyesegyedül lehet azonos. Csak ebben az Én-emben döbbenhet a másik ember arc önmagára.

A magyar módon őszinte művész egyben engedelmes és aláztos is. Nem akar mindenáron műalkotást hozni létre, egyszerűen csak hajlékot akar építeni az építető számára. Hogy valami több jön majd, mint hajlék, nem szándékainak, hanem művész-voltának lesz a következménye. Mint ilyen, nem egyszerűen „én”, hanem jelképesen is „Én”, telítetten és kontinuitásban, egyetemes érvényű „Én”. Azokkal a hajlékokkal, melyeket ilyen építész épít, a tér minden pontján és az idő minden percében szolidáris az építető, hiszen ő is ember, s az egyetemes érvény rája is érvényes. A jelképes hajlékban mindenütt és minduntalan ráismer a maga hajlékára. Így aztán meg is valósulhat a magyar álom: ország épül először, benne városok, a városokban házsorok és végül az egyes házak. Nem úgy, hogy minden egyes eddig épült hajlékot lerontottam, nem is úgy, hogy uniformizálom az épületeket, még csak nem is úgy, hogy minden ház az én egységes tervem szerint készül el az országban. Az őszinteség jelképrendszere egységes, a milliószerű és sokezerfajta hajléknak ez az egységes szimbólumrendszere biztosítja és határozza meg a stílusát. Magyar lesz ez a stílus megint csak egyetlenegy okból azért, mert a művészet, őszinteségének ilyen indokolása magyar.

Magyar észjárás szerint ugyanis az a művészet, mely az őszinteség indokolásában az eszményt próbálja megvalósítani, nem a forma jegyében terem, hanem az erőszéban, s miután a művészen nem tűri önmagának őszinte odaadását, egész munkáját manerrá, vagy rutinná aljasítja. Az építető viszont a művet csak akkor vállalhatja, ha maga személyében is kimozdul eredeti vonatkozásából s a hajlékban jobbik esetben azt appercipálja, ami divat, rosszabbik esetben, ami sablon.

3. Pedig technikailag az építető és építőművész kettségének a feszültségéből a hajlék illúziójának kell megteremtődnie. A hajlékot az építetők közvéleménye igényli és az építőművészek őszintesége folytán egységessé vált szimbólumrendszer, vagyis a művészi forma

ajándékozta, legalább is az építőművész lelke felől nézve, mondjuk talán így: lelkéből lelkedzve. Az építető a maga jogi álláspontja felől úgyis azért fordult hozzá, mert őszintősen érezte, hogy a hajlék építéséhez legfőképpen szív kell, s a művész a szív embere. A szívé, amelyben a társasérzelmek, a formák lakoznak. (Különben egy dolgozó pallér is megtenné.) A művészen a közvélemény és a formák feszültsége bizonyos konvenciót eredményezett, az építetőben a művésszel vonatkozásban a társ- és társasérzelmek feszültsége az otthon igényét ébresztették. Nem azt az otthon értjük persze ezen a fogalmon, melyet talán egyenesen és könnyen be is helyettesíthetnénk a hajlék fogalmába, hiszen az is meglehet, hogy az éppen szóbanforgó hajlék középület vagy templom. Hanem igenis azt értjük rajta, hogy az építető társául fogadván az építőművészt, és feltételezve szívében ugyanazokat a társasérzelmeket, melyek népének formavilágát adják (népének, melynek ő is, a művész is egyformán tagjai), a kettejük lelkében keletkező feszültség erejénél fogva olyan jól érzi majd magát a felépült hajlékban, mint otthon. Mint otthon, hangsúlyozom, ahol az egyik ember a másik emberhez képest jogi szférában egyedül vonatkozhatik technikailag, azaz magától értetődően. (Otthon nem szükséges az autonómiát két ember közt minduntalan újraszabályozni.)

Egy eljövendő magyar építészetben tehát a technikai feszültség sarkítása így áll majd elő: az építető jogi igényének, az otthonnak az építőművész aláztos engedelménye (érzelmi-jogi közvélemény és érzelmi-művészi forma feszültségéből eredően), a konvenció feszül. Ebből fakad mindkét fél számára a hajlék illúziója.

A magyar építészetnek éppen ez a technikája a legmegejtőbb és a legcsudálatosabb. Mintha még mindig a régi nomád sátoznak a nyelven hirdetné a magyar hajlék örök törvényét, az ideigvalóságot, a nem-maradandó várost, úgy indokolja az illúziót megint csak magyarul. Az építető autonómiája és az építőművész őszinteségéből a barátság jegyében valósul meg a technikai társas-vonatkozás. A hajlék, mely magyarul építetett, ideiglenes jellegű. Nem gazda a bennelakó, aki megfizetett érte a művésznek, örök időkre mint magáéban érezheti magát, hanem jövevény. Történetesen éppen benne tartózkodó vendégbarát, a jurta vendéglátásának törvényei alapján. Igaz, hogy nagyon komolyan megfogalmazott paragrafus alapján: tekintsd hajlékomat hajlékoddnak. Szerződés ez, sajátosan magyar módra kötött szerződés, tehát megint csak technika: az igénylő ajándékba kapta azt, amit igényelt. Nem tudom, sikerült-e érzékeltetnem, milyen szolidak és milyen biztosan tartók a magyar hajlék pillérei ebben a megfogalmazásukban. Az építető jogelvének (egyenjogúság) és az építőművész jelképeinek (ország-építés) feszültségéből technikailag építőerő lett. A jogszabályból és stílusból (magadnak építsd, magamnak építem) valóban is építő funkció. Végül a határtalanul nagy és határtalanul kis teret beépítető konstitúciónak s az idő minden percében s a tér minden pontján felépülő műnek a feszültségéből kézzelfogható konstrukció az illúziót tökéletessé teszi. Tagadni sem lehetne többé,

hogy „hajléka” született „az” embernek. Mennél tökéletesebb az illúzió, annál tökéletesebben realitás a magyar hajlék.

Aki még mindig nem látná elég tisztán, milyen masszív ez a múlandó voltában olyan lengének látszó illúzió, próbálja visszafelé elgondolni mindazt, amiről eddig a technikai kivitelről szó esett. A művész ajándékba adta, mint vendégbarátjának a hajlékot. (Aki ezt nem érti, természetesen abban sem lát semmiféle magyar észjárás, és hajlandó az egészet pusztá handabandázásnak, vagy összeférhetlenségnek tartani: miért veszett eddig még minden kiadójával össze Szabó Dezső.) De ha a művész így viszonylik művéhez, akkor a hajlék voltaképpen az övé, tehát ő nemcsak építő, hanem építtető is. Magának pedig az ember szolidabban épít, mint másnak, valljuk be, hisz emberek vagyunk. A másik fél, az építtető, élvén a felszólítás érvényével, a hajlékot valóban a magáénak tekinti, még pedig már az első kapavágás, vagy a legelső ceruzavonítás óta és mindvégig. Keleten a vendég igen nagy úr, ízlése törvény. Tehát az építtető, mindenható ízlése erején és jogán, építő is. Ha még mindezekhez a konvenció, otthon, társ, nép, közvélemény és forma is eleven tényezők, könnyű belátnunk, hogy az így épült hajlék masszivitása és magyar volta sokszorososan meghatározott.

IV.

A magyar társaslélek (mely csupádon-csupa dialektikus feszültség sok sarokpár között), a magyar észjárás (tehát a magyar társaslogikumok rendszere) és a magyar filozófia (a határtalan térből, időtlen időből és viszonyukból, a megfoghatatlanból folyó konzekvenciák) ébredőben vannak. Megnyilvánulásai könnyebb közegekben már érezhetőek is. Irodalomra, zenére gondolok. A képzőművészetek közege nehezebb, nem azért, mert költségesebb, hanem mert illanóbb a magyar anyaguk, s így multi hagyományuk alig maradt. De azért nem kétséges, hogy a magyar építészet is valóságga bátorodik belátható időn belül.

Hogy milyen lesz? Nem tudom. Nem is találgatom. Nem feladatom az ilyen találgatás. Reám a magyar tudományos munkaközösségben — úgy vélem — az előfeltételek kutatása van és marad bízva egy darabig még.

De mintha elárulnának valamit a már felkutatott előfeltételek is magából a lényegből, mondhatná valaki. Azt hiszem, ez a vélekedés is csak illúzió, mint minden technika. Ismétlem tehát: semmit előre meg nem sejtünk, legalább is nem mondhatjuk sejtelminkre azt, hogy azok valóban is tudományos hipotézisek érvényével bírnak. Az azonban valószínű, hogy a magyar lélek, a magyar észjárás és a magyar filozófia a magyar építészet technikájában is felismerhetőek lesznek majd, akármi legyenek valósul meg ez a magyar építészet, ha már egyszer igazán magyarnak születik. Míután ez valószínű, valószínű az is, hogy az építészet ősi magyar és még ősiabb ázsiai módjai a dolog természete szerint erősebben funk-

cionálván, konstrukcióban is észrevehetőbben megmutatkoznak majd, mint az ember a XX. században, itt Közép-Európában eleven fantáziával álmodni, vagy vizionárius erővel elképzelni is merésznél. Meglehet például, hogy a „sok jó ember megfér kevés helyen” elve utólag igazolni fogja Lechner Ödön belső térképzésének a zsúfoltságát. Meglehet, hogy néhány monumentális templom helyett számtalan sok kisebb méretű kultikus hely épül egy-egy városban. Az is lehetséges, hogy nem is lesznek a magyar módra épült alföldi nagyvárosokban emeletes házak. Talán zárt utcasorok sem lesznek bennük, hanem sűrűn összeépült tanyarendszerhez fog inkább hasonlítani maga a főváros is. Esetleg egész egyetemi fakultások, vagy legalább is katedrák pusztára, vagy erdőségekbe helyeződnek, mégpedig egyéb feltehető logikák mellett építészeti logikából is. Az sem kizárt dolog, hogy a mennyországot jelképező kupola dívatba jön megint, vagy hogy köralakúaknak épülnek a házak, akár csak a nemrég letűnt szélmalmok hajdanában. Nagyban-kicsinyben monumentális kúpok váltakoznak miniatűr kockákkal talán, á la boglyakemence padkával, vagy pecsenyesütővel az oldalán a mai magyar paraszt pitarokban. Esetleg az új betonépítkezés hatalmas síkfelületei új magyar ornamentikára ihletik a közeljövő magyar építőművészeit, ugyan ki láthat a jövőbe.

Az a legvalószínűbb, hogy az európai tartalom nem változik már meg túlságosan a lelkünkben, s ezzel a tartalommal felocsúdott formáinknak kompromisszumra kell lépniük, szakasztott úgy, mint ez az irodalom és zene esetén is történt. Kitágulnak az ősi magyar formák, s ezáltal európai értelemben is magas művészetre válnak képesekké.

Igaz, hogy ez nem képzelhető el pusztán magyar ébredés formájában. Európai újjászületésre is szükségünk volna hozzá. Új szintézisbe egyesülhetnének így az európai és ázsiai filozófia á prioriái. A felmért tér és a határtalan a komolyan vett végtelenben, a kiporcíozott és az időtlen idő a tudományosan is elismert örökkévalóban, az októrvény és a megfoghatatlan az értelem számára is létező csodában.

Ha ez a szintézis elmarad, vagy késik, a magyar ébredés nem marad el vele, sőt még késedelmet se fog szenvedni miatta. De akkor féltő, hogy egyoldalúan ázsiai irányba fejlődik. Mi ezt nem akarjuk, őszintén szólva nem is szeretnők, még őszintébben szólva, borsódzik a hátunk tőle. Magyarok lenni azonban szeretnénk és akarunk. Irodalomban, művészetben, társadalomban, minden társaslelki vonatkozásban egyaránt. Vagy így, vagy úgy, de minden áron és mennél hamarabb. Nem kis mértékben Európán áll, úgy-e, ahogy magunk is jobban szeretnők, vagy úgy, ahogy az adott körülmények között éppen lehet.

Hírek

KALOTASZEG címmel lapunkkal azonos szellemi hagyományt, a Kós Károly-i örökséget felvállaló kulturális-közéleti lap indult újjára 1990. év végén Kalotaszegen. Száz évvel ezelőtt, elsőként ezen a címen a legendás Gyarmathy Zsigáné, a kalotaszegi művészi háziipar fellendítője jelentetett meg helyi hetilapot. A Kalotaszeg nevet a helyi újságok sorában a hetedik próbálkozás, a Kós Károlyé viselte ismét, és most újra a Török F. László szerkesztette lap. Kívánjuk, hogy az eddigi rövidéletű kísérletek közül a mostani, a tizedik hosszú fennmaradásával tűnjék ki. Hogy a fennmaradásért milyen körülmények között küzd a szerkesztőség és a számos helyi mecénás, arról szól az alábbi írás, mellyel a főszerkesztő megtisztelte lapunkat.

KALOTASZEG — TÜNDÉRVILÁG?

*„Ez a mienk, az enyém. Apáim öröksége, ehhez jussom van”
Kós Károly*

Túl a Király-hágón, Bánffyhunrad és Kolozsvár között gépkocsival nehéz gyorsan hajtani az arra utazó idegennek. A látvány nem enged rohanni. Minden faluban kiaggatott varrottások, ingek, ruhák vonzzák magukra a tekintetet. A német turista nem is állja meg anélkül, hogy ki ne szálljon a Mercedeséből, s ne vegye alaposabban is szemügyre egyik-másik darabot. Aztán előkerül a pénztárca, s a német úr neveléségesen kevés pénztért, márkáért persze, boldog birtokosa mondjuk egy terítőnek, amelyet otthon büszkén mutogat; „Original aus Transylvanien”. Ha a vidékről kérdezik, ahol vásárolta, csak annyit felel: „wunderbar”. És nem is sejtí, mennyire becsapták.

Kalotaszegről könyvek jelennek meg, csodálatos kivitelben, színes fotókkal, mindenki csodálja népviseletét, a varrottásokat, a fafaragásokat, népi együttesek táncolják a kalotaszegi táncokat, egyszóval Kalotaszeg újra divat. Gyakran hallani is, hogy Kalotaszeg tündérvilág. Nincs ezzel semmi baj, Kalotaszeg régi népviseletében, népművészetében valóban tündérvilág. Vagy tündérvilág volt. A jelent, a faluközösségek mai életét vizsgálva a kép messze nem annyira csodálatos, mint a külsőségek. Az erdélyi magyarság olyan csoportja él itt, amelyet nem is olyan régen a teljes hit- és identitástudat-vesztés veszélye fenyegetett, s amelynek ma kétségbeesetten, kínlódomba kell próbálkoznia, ha vissza akarja nyerni azt, amit az elmúlt évtizedekben elvesztett. Furcsa ezt mondani Erdély talán leghűresebb, legismertebb vidékéről, de a valóság mégis ez. Ugyanilyen furcsa, hogy azok a falvak, amelyek évszázadokon át a népművészet által teremtett ÉRTÉK jegyében éltek, ma mázsaszámra gyártják az értéktelen, silány darabokat, és mindezt a „népművészet” címen. A hagyományörzéséről közismert tájegység ma már élő népművészet nélkül maradt. Az utak mentén kiaggatott varrottások, és ugyanígy a budapesti Duna-korzón vagy a Halászbástyán oly alázatosan kínált faragott sakkok, ingek, terítők csupán az eladhatóság mércéjével mért, átalakított, elferdített termékei a népi művészetnek. A motívu-

mok között a tulipán helyét elfoglalta a tetszetősebb orgona, az eredetileg használt kék-piros-fekete-fehér színek mellé belopózott a sokkal figyelemfelkeltőbb zöld-sárga. Falvak gazdagodtak meg ezen az üzleten, de ez a kommercializálódott népművészet épp azt teszi tönkre, ami valóban érték. Hol lesznek ötven év múlva a ma kreált értékek, ha senki nem élteti őket? Ha elvesznek az apáról fiúra, anyáról leányra szálló, régóta őrzött technológiák? A pénz rivalizálást szül, a rivalizálás irigységet, s ez nem tett jót a már amúgy is meglazult faluközösségeknek. Mert a díszítőművészet elértéktelenedése erre is kihat, s talán mai kalotaszegi létünknek épp ez a legfájóbb problémája: az emberi kapcsolatok hiánya. Az eddigi hagyományosan őrzött rokoni, baráti, szomszédi kapcsolatok egyre inkább megszűnőben vannak, az emberek nagymértékben eltávolodtak egymástól. Mintha a házak közötti távolság nőtt volna meg az elmúlt húsz—harminc év alatt, pedig azok ma is ott állanak, ahol azelőtt. Csak a bennük lakók veszítették el nagymértékben értékítéletüket, kapcsolatok iránti vágyukat. De nem csak az előbb említettek miatt. A tárgyakat teremtő igazi népművészet mellett a hitvilág, a szokások, a népköltészet is elveszti jelentőségét. Néhány falu kivételével a fiatalok alig ismernek népdalokat, a szokásokat sokszor megvetik. Ahol megpróbálkoznak valamicskét is átvenni a hagyományokból, az nem tudatos, inkább csak büszkeségük eredménye. Ha mindezekhez hozzávesszük a legtöbb falu égetően nagy gondját, az „egykézést”, hisz sok helyen alig születik gyerek, s akik megszületnek, azok se maradnak felnőtt korukra a faluban, akkor azt kockáztatjuk, hogy néhány évtizeden belül egy népcsoport — bár fizikailag jelen lesz még — gondolatiságában, művészetében, közösségi kapcsolataiban megszűnik létezni.

Az okokat keresve meglehetősen sok magyarázatot találunk. Egyik a kommunista diktatúra, amely nem tette lehetővé a megélhetést azoknak, akik mindig földművelésből éltek, s kénytelenek voltak más megélhetési formát keresni, a legkézenfekvőbbnek pedig virágzó népművészetüket találták. De hozzájárult a rossz értelemben vett „civilizáció” is, amely minden tiltás ellenére is belopózott erre a vidékre, és sajnos többnyire negatívumokban nyilvánult meg. Hogy egy világhírű népi együttes táncoszenés műsora félházaat talál a bánffyhunyadi művelődési házban, az az emberek érdektelenségével is magyarázható, de a Magyar Televízió ott még vehető műsorával ugyanúgy, amely — úgy tűnik — kielégíti kulturális igényüket.

Mit is lehetne tenni a negatív folyamatok megállítására? Kényes és nehéz kérdés. Alapvetően egyet kell: az emberekben, a fiatalokban tudatosítani a múltat, magyarságukat, erejüket. A sokfelé igencsak jól működő és egyre nagyobb számban újrainduló hagyományörző csoportokon sok múlik. Az embereket meg kell ismertetni a hagyományos értékekkel, hisz sokan nem is igazán ismerik azokat. Nagy szerepe lehet az emberi kapcsolatok kialakításában a nemrég újra indított „Kalotaszeg” c. lapnak. És persze továbbra is kutatni kell a tájegység még mindig feltáratlan kincseit. Egy biztos: ezek a gondok a

most megnyílt lehetőségek háttérben ott oldhatók csak meg Kalotaszegen, nem máshol. De a megoldásra minél előbb szükség van. Remélhetjük, hogy a bajok gyökerei nem olyan erősek, mint amennyire ez a nép kapaszkodik szülőföldjébe, éltető erejébe.

Attól függetlenül, hogy most milyen, itt mégis minden a mienk, kóskárolyok, gyarmathyzsigánék utódaié, akik itt élünk, és itt is akarunk élni. Jussunk van hozzá, küzdhetünk érte.

Török F. László

MAGYAR ÉPÍTŐZLÉS címen a Kráter Kiadó jelentette meg Magyar Adorján kézzel írt és rajzolt könyvének hasonmását. Magyar Adorján (1887. X. 4. Budapest — 1978. IX. 28. Zelenika) Olaszországban végezte művészi tanulmányait, 1906 körül kezdett néprajzzal foglalkozni. 1907-től három éven át önkéntesként szolgált Brassó környékén, ahol elsősorban a népi építészetre vonatkozó jelentős anyagot gyűjtött. 33 évi megfeszített munkával készítette elő *A magyar ősműveltség* című, 1300 oldalas kéziratát, mely nyelvészeti, embertani, tárgyi néprajzi, népköltészeti kutatásainak és művészi indíttatású megsejtéseinek összefoglalása. A háború alatt elveszett kéziratot hosszú élete utolsó éveiben rekonstruálta és ebből közölt rész tanulmányokat különféle külföldi magyar lapokban (Az ősmagyar rovásfírás, A Nibelung-ének magyar eredete, A Csodaszarvasról, A lelkiismeret Aranytükre — a magyar ősvallásról stb.). Bár életét Zelenikán, az Adria partján fekvő faluban élte le, (ahol apja, Magyar Antal építette meg a vidék első korszerű szállodáját 1905-ben), eleven kapcsolatot tartott magyarországi tudósokkal. A magyarság Kárpát-medencei őshonosságára vonatkozó nézeti néhány újabb kutató munkájának fényében már korántsem tűnnek olyan merésznek, mint keletkezésük idején.

Néhány, a főművéből származó idézettel szeretnénk felkelteni az érdeklődést most megjelent építészeti fejezetései iránt. Az alábbi részleteket az ÉLETFÖLTEREM című folyóirat 1935. április 3-i számából közöljük:

AZ ŐSMAGYAROKRÓL

A magyarság sohasem járt Ázsiában, sohasem volt nomád. A magyarság Európa legrégebbi őslakói közé tartozik és mindenesetre legrégebbi művelt népe. Rokonai voltak más európai ősnépek: a baszkok, etruszok, finnek, észtek és Ázsiában a vogulok, akik azonban tudvaleg vagy 800 évvel ezelőtt még az Urálon innen éltek. Távolsági rokonai a törökök, akik azonban, miként a magyarok összes rokonépei is, ősidőkben Közép-Európából vándoroltak szét. Árpád honfoglaló magyarjai is egy ilyen ősidőkben kivándorolt törzsünk voltak, akik kint eltörökösödtek, harcias nomádokká váltak és ide visszatérvén, az ősmagyarságba ismét teljesen beolvadtak. **Ők csak mai államunkat alapították, de nem nemzetünk. Az igazi ősmagyarság örök idő óta a Magyar Medence területén élt, mindig békés földművelő és gyümölcsstermelő nép volt. Húst nem evett, állatot nem ölt.** A történelemben — békés nép lévén — soha nagy port fel nem vert, de azért az ősi Európa minden műveltsége tőle indult ki. Az ősmagyarok egyetlen háziállata a szarvas volt, de ezt soha meg nem ölték, csupán tejét használták, valamint agancsait, amelyeket ez állat minden esztendőben egyszer elvet. Ebből készítették a legősibb földművelő szerszámot: a kampó-alakú őskapát, valamint egyéb szerszámaikat is.

Mondai ősatyánk Mag vagy Magor, azaz Magyar, senki más, mint őseink Napistene, azaz a megszemélyesített Nap. Magukat tehát mindnyájan a Nap fiainak tekintették. Az emberek ma is atyjuk nevét viselik. Ők is magukat tehát mondai ősatyjuk után „magyarok”-nak nevezték. Ősnyelvünkben a **mag-ar** vagy **magyar-ar** szó **ember** értelemmel bírt. A magyarság mondai ősanja viszont a Földistennő volt, akit a Napisten termékenyít meg.

E név: *Magyar, magyar, mager, mogor, mogol, mongol, mangal*; kezdő m hang nélkül: *agar, ager, ugor, ugar, iger, uger, uher, anger, angri, unger, ungar*, minden régi nép nyelvében „földművelő”, illetve *rusticus, agronomus* értelemmel bírt.

Egész mythológiájuk is, mint vallásos felfogásuk, erkölcsük, mind a békés földművelő és gyümölcsstermelő életmód folyamánya volt. **Gyönyörű erkölcsstanuk a mai vegetárius felfogással nem csupán összhangban áll, de annak valóságos szentírásává fejlődhetne!** Mindezen állításaimat bőséges adatokkal támogathatom, bizonyíthatom. E dolgok közismertté válásának haszna nem csak az lenne, hogy bennünket az ázsiai nomádság, vérengző vadság, lóhúsevés stb. lidércnyomása alól felszabadítana, de láthatóvá tenné azt is, hogy a magyarságnak ázsiai, vad, nomád népként való beállítását a történelem egyik legnagyobb hazugsága.

Ha mindez végre ismeretessé válna: úgy éppen a lelkes és fajszerető magyarokat nem tarthatná többé vissza a vegetárius mozgalomtól az, hogy „ez a magyarság szellemétől idegen valami”.

Különösen őseinknek a vegetárius életmódból származó fenséges erkölcsstanát szeretném ismertetni.

Minden adatot a magyar közmondásokból, népmesékből, népszokásokból és magából a magyar nyelv szavaiból merítettem, vagyis a magyar nép néprajzából; azon igazi, ősi örökségünkből, amelyet sem a történelemírás, sem a tudósok nem tudtak soha meghamisítani...

*

...az agg Égatyá (Nimród, Numitarom, Numitor) erőteljes, szépséges aranyhajú fia, azaz az aransugaras Nap, vagyis a Napisten, ősnépeink magyar törzsénél: a Mag, Magor vagy Magyar nevet viselte. A név értelme után tehát (mag-erő, mag-ember, mag-férfi) őseink felfogása szerint minden energia (erő) hímségként, viszont minden anyag (materia) nőiségként fogatott fel. Eszerint, tehát észjárásuk szerint a Napisten az emberiség atyja, a Földistennő pedig az emberiség anyja volt, lévén, hogy minden földi életjelenség a Naptól keletkező és a Föld anyagát megtermékenyítő erő hatásából származik.

*

Ősi hitregénk Mag vagy Magyar Napistene ezen neve *mag* szavunkból származik, amely szó nyelvünkben már a legrégebbi ősidőkben is megvolt. E szavunkkal közvetlen összefüggenek *makk, mák, mogyoró* és *meggy* szavaink is. Ősnyelvünk egytagú szavainak megfordítási törvénye alapján azonban, amint azt már kimutattuk, ezen szavakkal a legközvetlenebbül összefüggenek *gyümölcs*

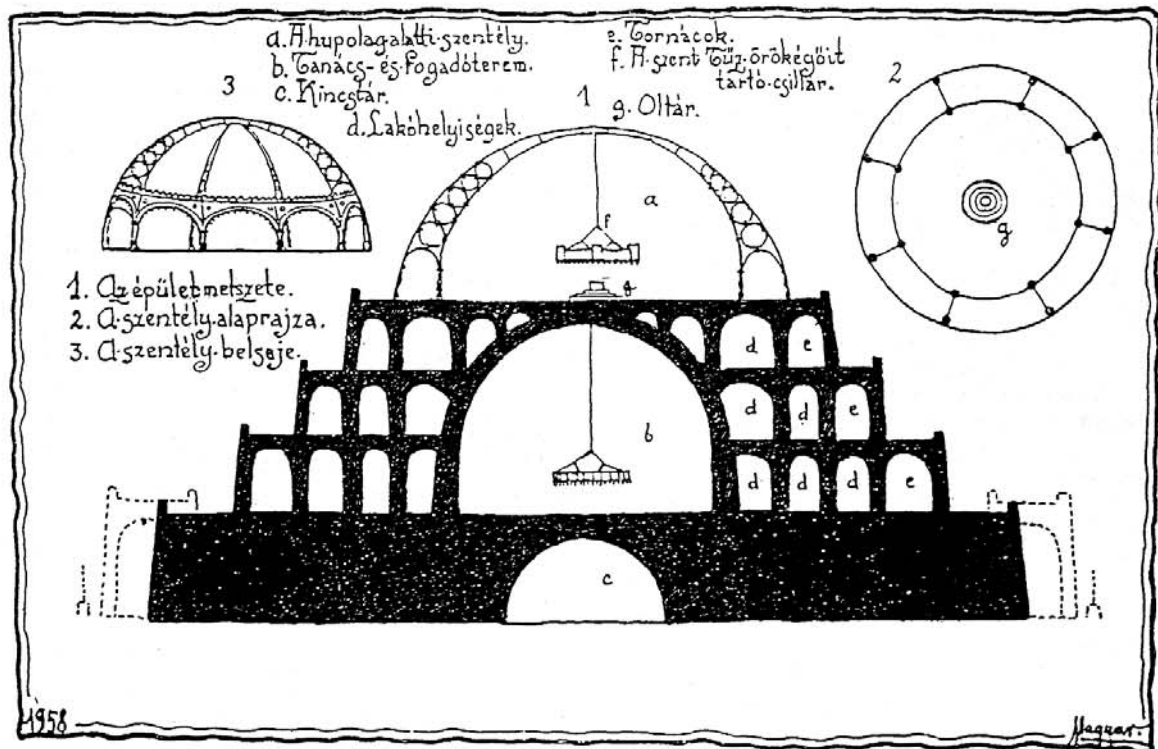
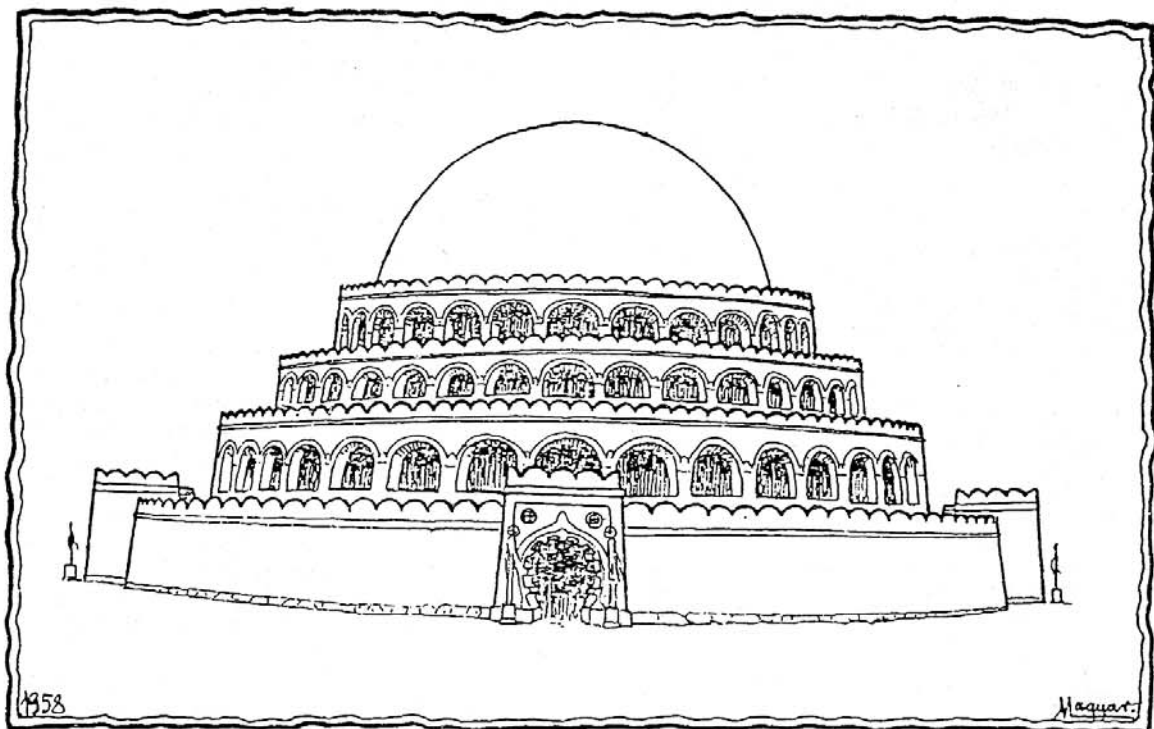

és gümő, gumó, gömb, gomb, gömbölyeg, gombolyag szavaink is, mivelhogy minden gyümölcs ősalakja gömbölyű. Ezen szavaink megfelelői, rokonai árja nyelvekben is előfordulnak ugyan, de oda csak európai ősnépünk nyelvéből kerültek, még azon időkben, amidőn az árja nyelvek kialakultak, keletkeztek.

Őseink vallásos alapjelképe (mint például a keresztényeknél a kereszt) a gömb, azaz az „aranyalma” volt, vagyis a gyümölcs, a mag ezen jelképe, amely aranygömb azonban egyúttal a Napisten szent jelképe is, mivel az égi Nap is egy óriási, ragyogó aranygömb. Őseink Magyarország területén létezett ősrégi nagy szellemi (nem technikai) műveltsége idején ugyanis a természet ismerete a mait is meghaladta és azzal is teljesen tisztában voltak, hogy a Nap gömb alakú. Ezen jelképes aranygömb jelentette egyúttal a „földi paradicsom”, azaz a csallóközi Tündérkert mesés aranyalmáját is, azaz a boldogság almáját...



Népünk hagyományaiból, különösen népmeséinkből ma is kitűnnek még a következő dolgok:

A Csallóköz szigete volt „az emberiség”, azaz „a magyarság” boldog őshazája, amely sziget hajdan gyönyörű gyümölcsöskertekkel volt borítva. A sziget közepén volt Tündér Ilona szépséges, aranyos vára, amelynek gömbölyű üvegtereteje tündériesen csillogott és önmaga körül forgott. Tündér Ilonát, mint Magyar Napisten feleségét Magyar Ilonának is nevezték, ahogyan őt a csallóközi magyarság még ma is nevezi. Magyar Ilona nagyon szerette az embereket, mert hiszen azok az ő gyermekei voltak. Mindenkinek szabad volt kertjében a gyümölcsökből szednie. Itt állott az aranyalma is, amelyen a boldogság aranyalmái teremnek. Itt van az *élet vize* forrása is, amely minden beteget meggyógyít, s még a halottat is feltámasztja. Valamikor a magyarok Ilona gyümölcsös kertjében boldog életet éltek, semmiben szükségét nem szenvedtek, s minden eszközük, használati tárgyuk aranyból volt. Ámde, amióta az emberek a tündéreket s az Áldott Napot nem tisztelik többé, s önzők, rosszak lettek, a tündére jószágával pedig visszaváltak, azóta ezek nem mutatkoznak többé. A gyümölcsöskertek az önző emberek kezén kivesztek és kifogyott a Dunaágak homokjából az arany is. Azóta az emberek, egymás között egyenetlenkedvén, örökös küzdelemben és nyomorúságban élnek. Tündér Ilona pedig elköltözött az égi Duna (a „Tejút”) szigetére, ahová az emberek el nem juthatnak, vagyis a Fehérköz szigetére, ahol most is békében és boldogságban él; csak néha-néha száll le holdvilágos éjszakákon, fehér hattyú képében és úszik a Duna-ágakban. Körülússza egykori szép szigetét és siratja azt és gyermekeit, az embereket, akik saját eltévelyedéseik miatt annyit szenvednek. Néha-néha próbára tesz egy-egy embert, hogy lássa, megjavultak-e már a magyarok? *Ha majd egyszer azt fogja látni, hogy ismét jószívűek, önzetlenek és igazak lettek, vagyis sok szenvedéseik után már hibáikat belátván, észre tértek, akkor segíteni is fog rajtuk, mire sorsuk is javulni fog, s vissza fog térni a csallóközi boldog aranykor ideje...*

Kétségtelen, hogy a gyümölcsök és magvak fogyasztása a táplálkozás legártatlanabb és legszebb módja, mert hiszen az állatok húásával való táplálkozás ezek megölését kívánja meg, tehát az ember lelkét eldurvító, könyörtelenségre, gonoszságra szoktató dolog. Mindnyájan tudjuk, láttuk, hogy minden állat mily kétségbeesetten küzd életéért és mily borzalmas a halálos vívódása, valamint, hogy mily undorító cselekedet az állat véres holttestének felbontása, taglalása, azon célból, hogy vele táplálkozzunk! Sőt, bár ez nem oly szembevetendő, de tény, hogy ha egy növényt tövestől kiszakítunk, ha egy káposztafőt levágunk: akkor is halált okozunk. Bár a növény-egyen életét nem tudja védelmezni, ez semmit sem változtat azon, hogy életét kioltjuk. Mindezt azonban elkerüljük, hogy ha csupán gyümölcssel és magvakkal táplálkozzunk, mert a gyümölcs és mag még nem él, bence az élet még csak szunnyad, s magvát, gyümölcsét a növény nekünk önként kínálja, nagyobb mennyiségben termelvén ezeket azért, hogy embernek, állatnak táplálékul szolgálhassanak. Világos, hogy az almafa, cseresznyefa, szilvafa stb. gyönyörű, ízletes gyümölcsét egyenesen azért termeli ilyenné és oly nagy mennyiségben, hogy ezekért cserébe az ember az ő életét biztosítsa, védelemben, gondozásban részesítse. Csakis gyümölcsének köszönheti számtalan ezer és millió gyümölcsfa mindazon ápolást és védelmet, amelyben egész életén át részesül. Így vagy hasonlóképpen van ez már a szabad természetben is, ahol a legkülönbözőbb növények azért termelik húsos, leveles bogyoikat, magvaikat, hogy a legkülönbözőbb állatok, főképpen azonban a madarak, azokat táplálékul szedvegetvén, a magvakat messze széthordozzák, új talajban elszórják. Még a gyümölcsben rágódó hernyó is hasznára válik a gyümölcsfának, mert magvai csíráképességének nincsen ártalmára, másrészt a hernyó pillangóvá válván: a hímport viszi át, s a növény megtermékenyülését teszi lehetővé.

Miként a gyümölcsfákkal, hasonlóképp van az a gabonaneműekkel is. Itt is ártatlan, hogy úgy mondjuk, *szeretetteljes szövetség áll fenn ember és növény között*, mert bár igaz, hogy az ember a gabonatermő növényeket lekaszálja, de csak amidőn azok életüket már befejezték, amidőn életcéljukat: a nemzést és szembórást elvégezték, a költők által annyiszor megénekelt aranyárga színt felvették, jelezvén ezáltal, hogy már nem élnek. Tehát a gabona növénye is áldott kalászaiban a kövér, szép arany szemeket csak azért termi oly nagy mennyiségben, hogy ezekért cserébe az ember a növényegyének megszámlálhatatlan millióinak életét tegye lehetővé, éppúgy, mint ahogyan emezek viszont az embernek mindennapi lágy kenyerét nyújtván, az emberek millióira való szaporodását teszik lehetővé...

Minden egyes gyümölcs vagy mag az életerő valóságos raktára, mert benne a növény, illetve a Földanya, a legnemesebb tápanyagokat halmozza fel, ezen kívül a magban, gyümölcsben élő energia is rejlik, mert hiszen minden egyes mag csíráképessége révén életet is tud létrehozni. Eszerint a *táplálkozás tulajdonképpen nem más, mint az Anyaföld által nyújtott anyagok és a Nap által nyújtott erő felvétele.*

A stavangeri Waldorf iskola homlokzatai és felépült első íteme.
Építészek: Espen Tharaldsen, Ole Rasmus Nygaard, Jan Arve Andersen, Svein Erik Toten, Sverre Woxen

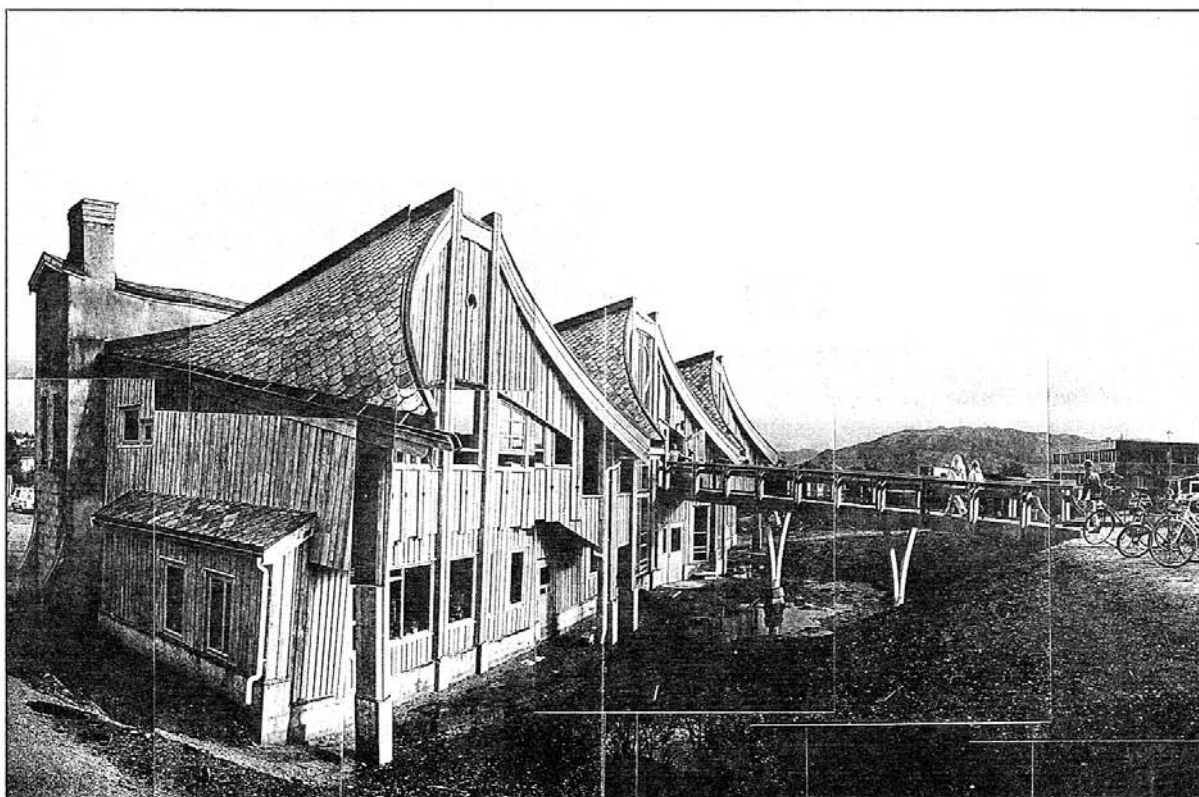
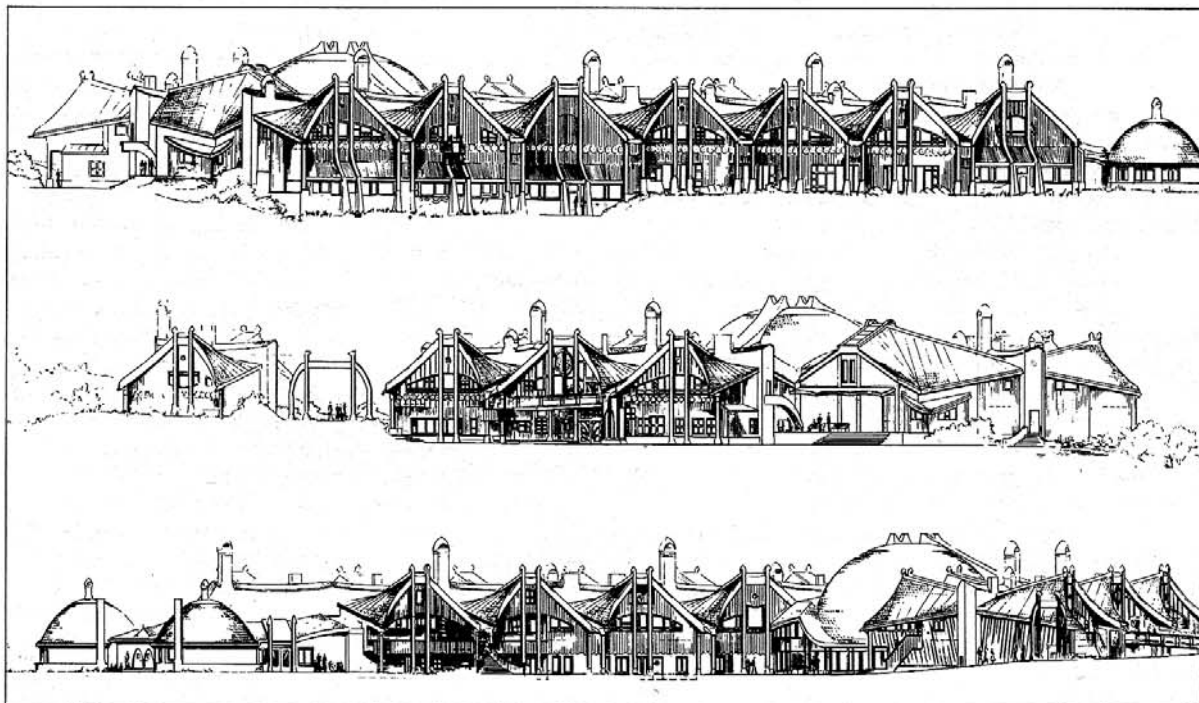

A SZERVES ÉPÍTÉSZET képviselőinek nemzetközi együttműködésén fáradozó csoport által szervezett első, amszterdami konferenciáról előző számunkban adtunk hírt. A további munka rendszeres, szűkebb körű találkozókon folyik tovább magyar építészek informatív részvételével. Az előkészítő csoport 1992 őszére Járnában, 1994 őszére Dornachban tervez újabb nemzetközi konferenciát.

Az együttműködésben részt vevő, Espen Tharaldsen vezette norvég HUS építészcsoport által tervezett stavangeri Waldorf-iskola első ütemét tavaly év végén adták át.

Az amszterdami találkozón Ton Alberts holland építész, az NMB bank székházának tervezője az alábbi előadást tartotta:

IGEN TISZTELT HÖLGYEIM ÉS URAIM,

nagyon örülök, hogy az *ember és építészet* tárgykörében ezen a helyen szólhatok Önökhöz. A távoli múlttal szeretném kezdeni, hogy mai tevékenységünk eredetét megvilágítsam.

A legenda szerint az atlantiszi idők közepén végeztetett el, hogy egymástól elválasztassék a két erő: anyag és szellem. Minden megnyilatkozás elválaszthatatlanul összekötött kettőssége azt a szándékot hangsúlyozta, hogy az emberiség tanulja meg önmagát a negyedik, az emberi birodalomból kiszabadítani és az ötödik, a szellem birodalmába beleállítani.

Jó és gonosz, világosság és sötétség, egyenlőség és egyenlőtlenesség problémája az emberiség számára teremtettek, hogy lehetővé tegyék számára a szellemi szabadság elérését.

Ez a probléma nem létezik sem az emberi birodalom alatti, sem az a feletti világokban. A lét kettősségét az embernek tapasztalat, fájdalom és szenvedés árán kell megtanulnia. Ugyanennek a tanításnak része a szépség és az utálatosság kettőssége. Az utálatosság a tehetetlenség, a közöny, a kristályba merevedés megnyilvánulása. A szépség az erő, az érdeklődés, a fejlődés és dinamika megnyilvánulása. E kettősség által adatott meg az emberiségnek a lehetőség, hogy a fejlődést a cél irányába hajtsa. Az utálatosság azt jelenti: mozdulatlanság, sötétség, anyagosság; a szépség azt jelenti: mozgás, fény, szellemiség. Így alakult ki lassan az emberi szenvedésből a művészet fogalma. A művészet az ember legalapvetőbb kifejezési formája. A művészet a továbbsodró energiák természetes megnyilatkozása. A művészet a nyelv, amelyen az istenek szólnak hozzánk.

A szellemi fejlődésről vastag könyveket lehet végigpörgetni, de ha az ember érzékei megnyílnak a művészet előtt, közvetlen kapcsolatba kerül az istennel.

Zene, költészet, irodalom, tánc, festészet, szobrászat és építészet. A művészetet így osztotta részekre az emberi értelem. A felosztás ad jelentőséget a dolgoknak — mondja az értelem, de ugyanakkor elválasztja egymástól a dolgokat. Ezt múltbéli módszerként ma el kell utasítanunk. Ma a szintézis uralkodik a Földön és a művészet egyes ágait tudatosítva megkíséreljük összjátékukat újra megalkotni. Nem a művészetek valamiféle szürke átlagolásáról van szó — ez is a múlt, hanem a művészetek új összefüggésbe történő beállításáról, melyben minden ág megőrzi a maga személységét.

Megkíséreljük, hogy a festészetből, szobrászattól és építészetből egyetlen összefüggő egészet hozunk létre. Az NMB épülete, amelyben vagyunk, az első lépés ezen az úton. Szín, tömeg és tér összetartozó elemekké válnak,

együttal, mint egymást kölcsönösen kiegészítő elemek, egymástól el is különülnek. A haladás a belső, kanyargós folyosón vajon nem egy induló táncmozdulat kísérlete-e, hogy összekösse az építészetet és a táncot? Nem az irodalom területén mozgunk-e, mikor a formákkal valamit közölni, szóbelivé tenni akarunk? Nem becsljük-e többre az építészetet, ha megjelenése poétikus, ha rokonságot tart a költészettel? A költői elem az álomszerűség közvetlen szomszédságában lelhető fel. Gyakran mondják, hogy az épület terve mint álmokép születik meg. Egészen vékony légköri rétegből tűnik elő és a ma embe-
rének bátorságot kell merítenie ahhoz, hogy ezen a területen időzzön. A másik oldalon ügyelni kell arra, hogy az épület szilárd talajon álljon. Merészen bele kell bocsátkoznia a mai erővel folyó küzdelembe, hogy az álmat a valóságban létre lehessen hozni. Az eredménynek az álomelemet, a költészet érintését nem szabad elvesztenie. Csak vékony fonál az, ami az egész épületen végig kell, hogy húzódjék mint költemény, mely sehol sem megfogható és sehol sem szakad el. Egy szál, amit mindig továbbbővíz az ember, ami azonban elveszíti varázsát, ha rá lehet mutatni.

Azután a zene! Az építészet leírásának legszebb módja: a szférák köbe fagyott zenéje. Ebben a kijelentésben érinti meg egymást a két szélsőség, a zene, a legkevésbé és az építészet, a leginkább anyagi természetű művészet. Ha ennek világos tudatára ébredünk, elképzelhetetlen szépség ragad magával és megnyílnak az angyali birodalom. Megjelenik előttünk Bach János-passiója, mint egy másik tudati sík katedrálisa, egy régi olasz kisváros Verdi-operává lényegül át.

Közvetlen közelünkben is vannak zenei vonatkozások, hiszen minden épületnek megvan a maga hangja. A maga saját „sound”-ja, ahogy ezt a dzsessz-zenében nevezik, ahol minden együttesnek saját „sound”-ja van, különben nem is létezik. Ugyanígy egyetlen építésziroda sem létezhet önálló hang nélkül. Ez a „sound” meghatározott jelenség, ami a csoportot mint organizmust jellemzi. Az épület maga is hasonló jelenség, melyben az egyes anyagok érzékenyek egymás iránt és mint egy család tagjainak, sajátos összhangzattal kell rendelkezniök. Enélkül az összecsengés nélkül az épület csupán különféle anyagok halmaza. Szervesnek csak akkor tekinthető, ha összességükben anyagai önmaguk fölé emelkednek. Így jön létre a szinergia (Synergie). Így jön létre a zenei összjáték, a saját jellegzetességekkel bíró hangszerek zenei kompozíciója. Ez az építető és az építész és munkatársaik együttműködésének eredménye. A baráti természetű együttműködés, melyben az építész az építető eszméit önti anyagi formába, ezáltal az építető sajátosságát a saját természete segítségével fejezi ki. Csak ilyenkor szólal meg egy épület a maga hangján.

Ember és építészet összetartoznak és az építészetnek, mint a művészetek szintézisének nagy jelentősége van a mai ember számára. Csak ilyen szépség kifejlesztése révén tudja saját fejlődését szellemi irányba vezetni.

Sokat beszélnek az építészet gyógyító hatásáról. Ez bizonyosan igaz. A valódi művészet gyógyító hatással van az emberre, ez lehet a kiindulópont. Ez vonatkozik minden festményre, minden verseskötetre, minden zenemű-

re. De tudatában kell lennünk annak, hogy ha egy kép valamilyen oknál fogva nem tetszik, áttehetjük egy másik szobába. A verseskönyvet becsukva tarthatjuk. A zeneművet nem muszáj játszani. Az építészettel azonban az a helyzet, hogy folyton épített térben találjuk magunkat, éjjel és nappal, és ez alól aligha tudjuk kivonni magunkat. Ez ró különös felelősséget az építészetre. Teljesen tisztában kell lennünk azzal, hogy ha egy épületet emelünk, az hatást fejt ki ránk, végsősoron minket formál. Minden kiáltás és fohász kiváltja saját korunk válaszát. Az egész lét kölcsönviszonyok játéka, amit gondolatban és fizikailag létrehozunk, azzal később újra szembesülünk, akár jó az, akár gonosz. Ez a tudat lassan meg fogja változtatni társadalmunkat és ki fogja igazítani értékrendünket. Az épített környezet szempontjából ez azt jelenti, hogy most van itt az ideje, hogy építészeti munkánkba beleépüljön a szépség, a szeretet és a megértés. Csak így adhat erőt embertársainknak az építészetre, így szolgálhat a gyógyulás és a szellemi fejlődés alapjául.

Ha azt mondjuk, hogy a szerves építészett középpontjában az ember áll, azt akarjuk ezzel kifejezni, hogy ennek az építészettnek a középpontjában az embernek saját léte és az emberiség fejlődésére vonatkozó tudatossá válása áll. Az emberiségére, aki a jó és a gonosz, a szép és az utálatos tudatával tudatosan lép a fejlődés áramába. Ember és építészet témájával foglalkozók, ezt a fantasztikus jelenséget nem veszíthetjük szem elől. Egyik oldal az emberé, az emberi fejlődésé. Másik oldal az építészeté, az épületé, az anyagé.

Amikor azt mondjuk, hogy az anyagok összjátékából új organizmusnak kell kivirágoznia, akkor ezen azt értjük, hogy az épületnek eleven lénynek kell lennie, aki megszületik, a föld felszíne alól kibújik a napra és nő, amíg megéri, aztán késő őregkorban meghal és még később talán újjászületik, mint ahogy az évszázadok során ez sokszor megtörtént például a templomokkal. Az anyagok épületté válásának folyamatában elsősorban az ásványi világ fejlődése részes. Az embernek nemcsak az a feladata, hogy az emberi birodalmat fejlessze, hanem hogy az ásványi, növényi és állati világot is. Eddig csak az ásványok birodalmában tevékenykedhetett az ember, de ennek már nagyon tudatosan kell történnie. Ez az eljövendő idő egyik feladata és ennek a tudatosságnak a megerősítéséhez fontos tudatában lennünk annak, hogy az építészett hármas egység. Az anyag, a szín és a forma hármas egysége.

Az anyag az ásványi világ lényege, de tisztában kell lennünk vele, hogy magát az anyagot sohasem látjuk. Amit látunk, az az anyag színe, egy vasdarab például rozsdabarna és ez minden, amit a vasból láthatunk. Megpróbálhatjuk az anyag formáját is megfigyelni, de az, amit látunk, újra csak a szín, és csak a szín és némi tapasztalat révén szerezhetünk tudomást magáról az anyagról, például a vasról, amiből a forma áll.

A három elem azonban mindig jelen van és egymással olyan viszonyban vannak, mint a másik hármas egység elemei: a test, a lélek és a szellem. Az anyag a fizikaiság, a szín a lelkeség és a forma a szellemiség kifejezője.

Az anyag az alaphang, a forma a felhang és a szín az összekötő elem. A szerves építészett eszköze ez a hármas-

ság, szerencsére az emberiség érdeklődése mindhárom elem iránt növekszik.

A szerves építészettben anyagnak amennyire csak lehetséges a környezetet védenie kell. A Föld egésze maga is eleven lény, különös szellemi jelentőséggel, lény, amelyben élünk, mozgunk, akinek létünket köszönhetjük és meg kell tanulnunk, hogy a legvégsőkig képesek legyünk hozzájárulni egészségé fenntartásához. Minden beavatkozás a Föld életébe egy lépés az önmegsemmisítés felé.

A szín még nem érte el azt a jelentőségét, mely el fog jönni. Az ember csak most kezdi felismerni a szín gyógyító értékét. Holott a szín olyan lény, aki egész létünket áthatja és — feltéve, hogy helyesen fogják alkalmazni —, hatalmas áldást hoz az emberiségnek. A formának óriási jelentősége volt a régi időkben, erről már fogalmat sem tudunk alkotni. Az ok és okozat észszerűbb elve került a helyére és ez a tudatunkat nagymértékben kitágította. A tágabb tudattal újra egyre fontosabbá válik a forma és a morfogenetikus mezők — Rupert Sheldrake tudományos dolgozatai szerint — eléggé túl nem becsülhető jelentőséggel bírnak, ők magát e leírások alighanem korunk legjelentősebb tudósává avatják. Tulajdonképpen forma-mezőkről van szó, ami azt jelenti, hogy a formák, melyeket anyagba sűrűsödve látunk, ezekből a mezőkből eredeztethetők. El kell képzelni, hogy egyéni és közös gondolkodó képességünk energiái magukat ezekben a forma-mezőkben szervezik. Akaraterő és megjelenítőképeség segítségével ezek az energiák alkotó gondolkodásunk nem csökkenő hatására egyre sűrűbbé válnak, végül szemmel felismerhető formát öltenek. Ez sokak számára fantasztikumnak tűnhet, de a tudományban a forma-mezők kutatása sokat haladt előre és szellemtudományos szempontból kétségről már alig lehet beszélni. A forma nagy jelentősége a mi társadalmunkban tehát újjászületik és a jövőben az emberre és az anyagra energiát fog sugározni. Az az érdekes mindebben, hogy a forma egy egészen új elemet is tartalmaz, ami a gótikában és a barokkban már észlelhető volt, de csak most jutott el teljes kibontakozásáig, és ez a forma dinamikus eleme.

A dinamikus forma a jövőben a legjelentősebb szeretet-erővé fog válni. Ha meggondoljuk, hogy valaki azt mondja, hogy a katedrálisok formája nem a középkor misztikus szelleméből fakad, hanem éppen ellenkezőleg, a katedrálisoknak az építő céhek által megszabott formája hozta napvilágra a középkor szellemét, akkor nagyjából el tudjuk képzelni, hogy milyen nagy lesz ennek a ma növekedésben lévő dinamikus formának a jelentősége a jövőre nézve.

A jelentőség két területre vonatkozóan igaz: emberre és építészetre. Az építészetre, az ásványi világra azért, mert ez az ember által alkotott formát meghatározza, amennyiben ez az építészett organikus lesz, azaz eleven lény lesz. Olyan lény, aki a Földről a Nap felé magasodik és kiindulópontot képez a folyamathoz, melyben az anyag magasabb életszintre emelkedik. Tehát magában hordja az anyag felszabadítását.

Az emberre azért, mert az építészeti forma magatartását fogja befolyásolni és jövőbeli szellemi fejlődését

Az NMB bank épülete. Építész: Ton Alberts
Az udvari vízesés. John Wilkes és Ton Alberts terve



Az NMB bank épülete. Távlati kép, metszet és helyszínrajz. Építész: Ton Alberts

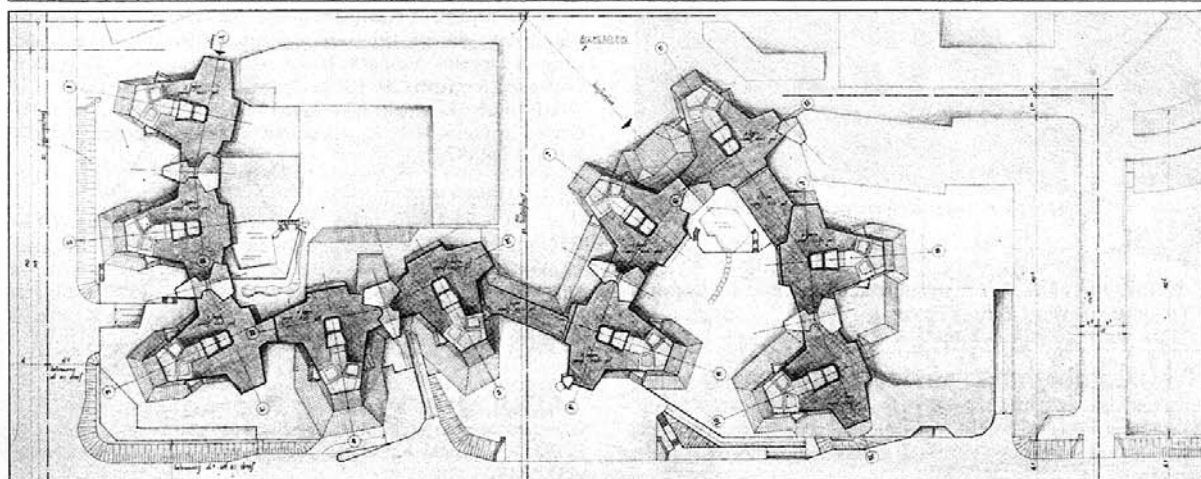
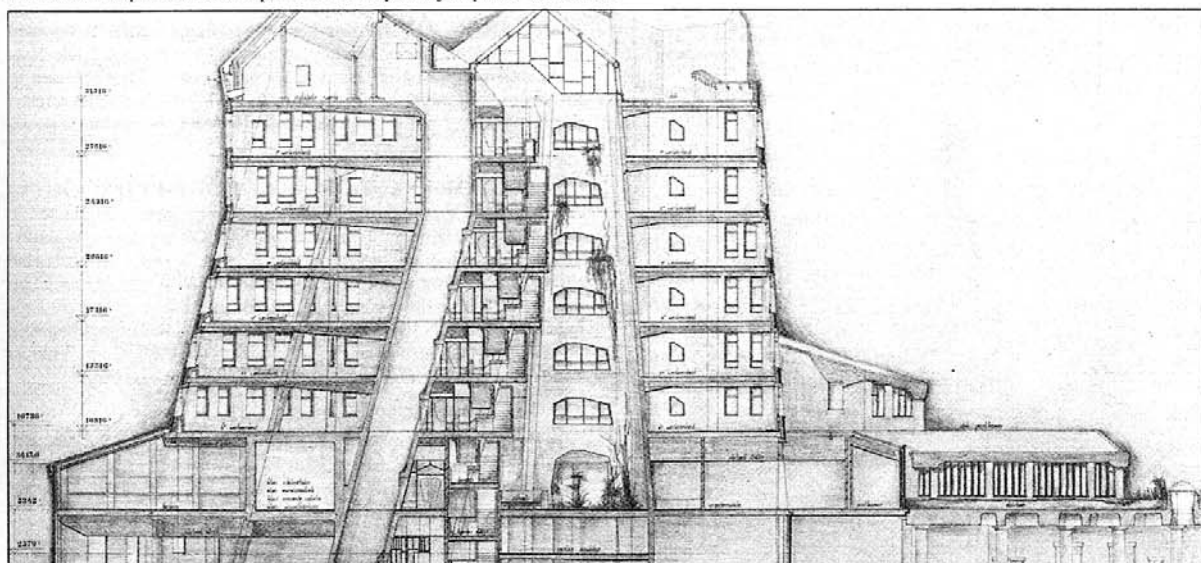

meghatározni. Így tehát az ember felszabadítását is magában hordja.

A forma a hármas egység szellemi eleme, csak a színlény által észlelhető és csak a legtisztább anyagból előállítható, hogy célját a legjobban szolgálhassa. A Föld fejlődése szempontjából a forma bír a legnagyobb jelentőséggel.

A forma az anyag felhangja, a nyelv, melyen az istenek beszélnek hozzánk. Ha valamilyen formát választunk, akár építészként, akár építtetőként, tisztában kell lennünk ezzel a felelősséggel.

Végezetül még ennyit: az egyiptomiak ismerték Kephira energiáját. Kephira, ahogy őt a skarabeus jelképezi, tojásait ürülékgyömböbe rejti, ahonnan aztán az új élet kiindul: az ember és állat által maga mögött hagyott hulladékból a legmagasabbrendű termékenység. Építünk korunknak erre az energiájára, köszöntsön be a rettenetes mennyiségű szeméttel elborított Föld történelmének leggyümölcsözőbb korszaka.

(Németből fordította Gerle János)

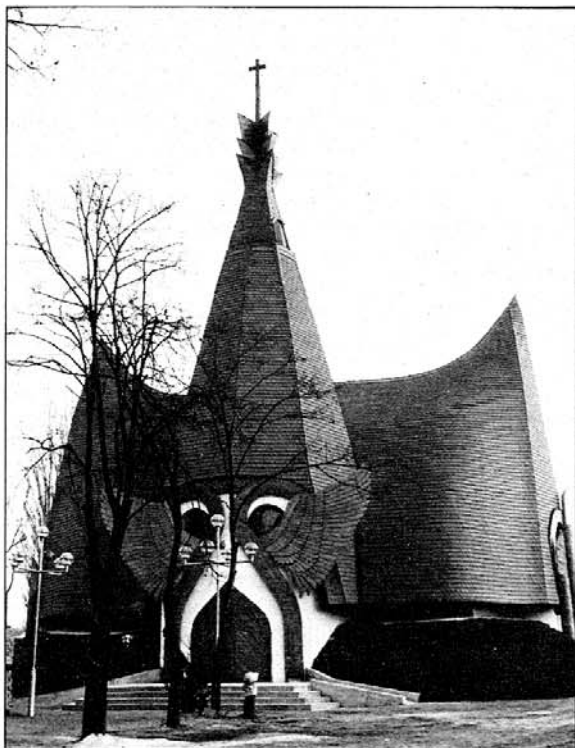

Siófoki evangélikus templom, Makovecz Imre terve Benda Iván felvétele

KÖSZÖNTJÜK a Széchenyi-díjjal kitüntetett Bodonyi Csabát és a Ybl-díjjal kitüntetett Lőrincz Ferencet.

✱

A GALERIE DER STADTINITIATIVE WIEN kiállítást rendezett Makovecz Imre munkáiból március 18. és április 30. között. A kiállításra német nyelvű katalógus jelent meg Benda Iván és Geleta László fotóművészeknek a siófoki és a paksi templomokról készített fényképeivel.

A ROMÁNIAI ÉPÍTŐMŰVÉSZEK SZÖVETSÉGE fennállásának 100. évfordulója alkalmából rendezett ünnepségsorozat keretében Makovecz Imre előadást tartott Bukarestben február 27-én. Ennek során tárgyalt az új temesvári műegyetem rektorával az egyetem és a Kós Károly Egyesülés közötti együttműködésről, elsősorban a vándoriskolai képzés bővítéséről.

✱

ÉLETÖSSZEFÜGGÉSEK megfigyelése a tájban címmel Jochen Bockemühl, a dornachi Goetheanum természettudományi szekciójának vezetője tart egyhetes gyakorlati tanfolyamot a Balaton-felvidéken május 6. és 11. között. Jelentkezés a PAGONY Bt-nél, 1011 Budapest, Fő utca 52. IV. emelet 2. Telefon: 201-9916.

✱

A MAGYAR ÉPÍTÉSZ KAMARA ÉS SZÖVETSÉG február 21-én történt megalakulását örömmel üdvözljük. Reméljük, hogy sok egyéb fontos feladata mellett sikeres lesz a román és cseh-szlovák kamarával való szerveződő együttműködés is.

✱

A VELENCEI BIENNÁLÉ idei építészeti kiállításán Magyarországot a Kós Károly Egyesülés építészei képviselik.

✱

WALDORF-ÓVODA nyílt meg az eddigiek mellett Budapesten a Bólyai és Szemlőhegy utca sarkán működő óvoda egyik épületének földszintjén egy csoport számára. Várható, hogy a közeljövőben itt további csoport indítására is lehetőség lesz. Megindult és rendszeresen folyik a Waldorf-pedagógiának megfelelő óvónő- és tanárképzés.

✱

A TÖRÖK SÁNDOR WALDORF-PEDAGÓGIAI ALAPÍTÁNY irodája megnyílt az 1011 Budapest, Mária tér 3. számú ház földszintjén. Telefon: 201-8847. Ott kapható a Waldorf-könyvek sorozatnyitó kötete: Vekerdy Tamás: A Waldorf-iskola első három évének programjáról. és az ORSZÁGÉPÍTŐ eddig megjelent számai. Felvilágosítást adnak az óvónők számára indított nyilvános előadásorozat programjairól. Várhatóan a közeljövőben nyílik meg a budai Skála Áruházban a Waldorf-üzlet többek között a Waldorf óvodái és iskolai szülők által készített játékok árusítására.

✱

A PONT könyvkereskedés és teázó (1051 Budapest, Mérlgr utca 6. Tel.: 117-2853) és a **KATALIZÁTOR** Iroda könyvesboltja (1088 Budapest, Mikszáth Kálmán tér Tel.: 118-0684) árusítja az ORSZÁGÉPÍTŐ számaint.

✱

A BERCSÉNYI 28—30 építész-kollégium 423-as szobájában vagy a negyedik emeleti szerkesztőségben többek között az alábbi könyvek kaphatók: Molnár V. József: A Nap Arca (210 Ft), Pap Gábor: Csak tiszta forrásból (280 Ft), Lechner Ödön magyar (80 Ft) és angol (100 Ft) nyelvű katalógus, Megfagyott Muzsikások antológia (140 Ft), Gerle—Kovács—Makovecz: A századforduló magyar építészete (650 Ft) és az ORSZÁGÉPÍTŐ.

✱

A MŰVELŐDÉSI ÉS KÖZOKTATÁSI MINISZTERIUM a kulturális, irodalmi és művészeti lapok 1991. évi támogatására kiírt pályázatán az ORSZÁGÉPÍTŐ 300.000 Ft támogatást kapott (500.000 Ft-t kért). Ugyanilyen támogatásban részesült a Magyar Építőművészet (1.000.000 Ft) és a Pavilon (700.000 Ft). Következő számunk e támogatás segítségével jelenik meg.

✱

KÉRJÜK, hogy aki segítséget tud nyújtani az ORSZÁGÉPÍTŐ terjesztésében (terjesztői felár megállapodás szerint) jelentkezzen az EGRSZEG Kiadói Kft. címén levélben, vagy a szerkesztő telefonján (132-5343).

Kós Károly

A szerző búcsúja

A falu nem a városnak kicsinyített mása, vagy előképződménye —, mint ezt sok városi, sőt falusi ember is elképzei —, hanem olyan önálló, sőt öncélú emberi életközösség telephelye, mely elsősorban és szinte kizárólagosan a mezőgazdasági termelő munka végzésére van századok óta alapozva és minden más munka vagy termelés, mely a mezőgazdaságon kívül a falun képviselve van, csupán alárendelt jelentőségű, illetve a mezőgazdaságot szolgálja ki.

Ellentéte tehát a városnak, mely viszont ugyancsak kezdettől fogva éppen a mezőgazdasági termelő munkát zárja ki — ma már szinte teljességében —, a maga munkaköréből és telephelye, üzemi központja a gazdasági élet többi munkaterületének (ipar, kereskedelem, pénz), valamint a nemzetársadalom életmunkája igazgatási és irányító szerveinek.

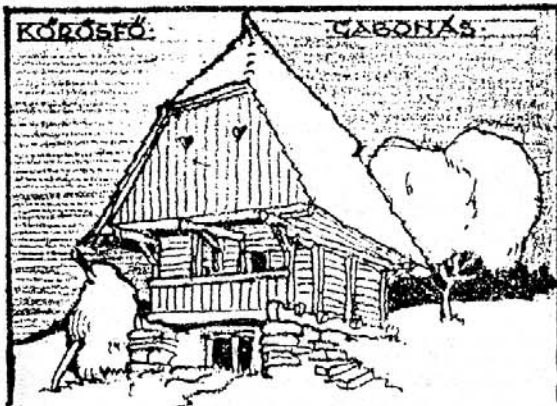

Ez olyan természetes különbségeit eredményezte a városi és falusi ember életformájának, aminek a falu, illetve város külső megjelenésében, képében természetes kifejezésre kellett jutnia.



Hibás és téves tehát minden olyan elgondolás és törekvés, hogy miután a szociális és kulturális haladás következtében a társadalmi osztályok és gazdasági rétegek közötti múltbeli különbségek hamarosan kiegyenlítődnek, s a közlekedési és szállítási technika fejlődésével a falunak a várostól való távolsága, elszigeteltsége, kizártsága is elmúlik — tehát a falu és város közötti — ma még megállapítható különbségek is —, rövid időn belül elenyésznek, illetve ezeket a különbségeket minél hamarabb ki kell küszöbölni.

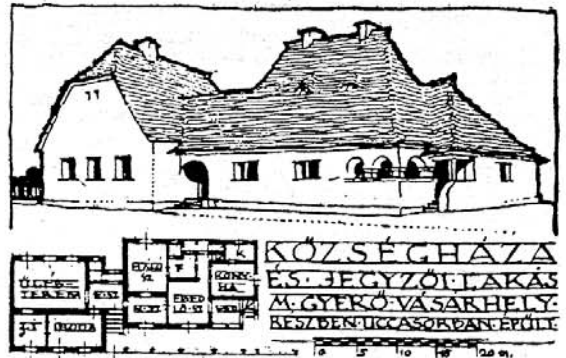

Ahogy a városban megtelepedett fizikai és szellemi munkásnak: kereskedőnek, iparosnak, tisztviselőnek, tanárnak, gyári munkásnak, bankárnak, pincérnek, művésznek, házalónak a maga életformája kiéléséhez a városnak erre való megfelelő berendezettsége adja meg a lehetőségeket és szabja meg a kereteket —, melyek azonban a földműves nép életformájának nem felelnek meg —, éppen úgy van ez fordítva is.

De ennek a külön való élet- és munka berendezésnek külön való építészeti berendezkedés is felel meg, ami a falu, illetve város építészeti megjelenésében, képében nyilvánul meg legjellemzőbben és legjellegzetesebben.

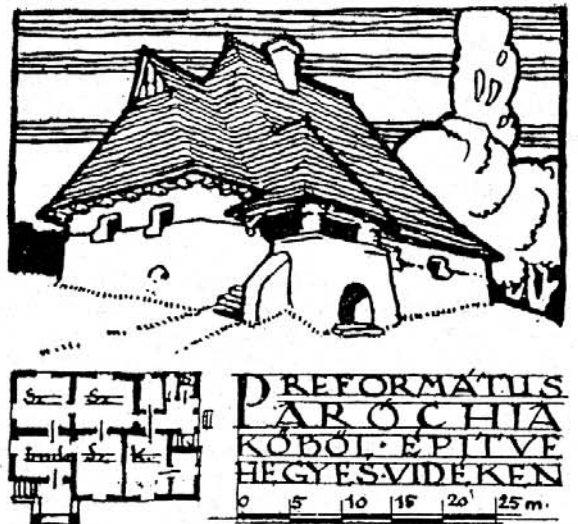

Sem a falut, sem a várost nem jellemzi a lélekszám. Vannak 30—50 ezer lakost számláló lakótelepek, melyek jellegzetesen faluk —, még akkor is, ha hivatalosan „város” a minősítésük — (Szentés, Hódmezővásárhely stb.) és vannak 5—10.000 lelket számláló jellegzetes városok (Verespatak, Szamosújvár, Medgyes).

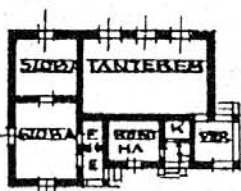

**EGYTANTERMES
NÉPI SKOLA,
TANÍTÓ-LAKÁS-
SAL...**
0 5 10 15 20 m

A fentiekből következik tehát, hogy minden faluképben vannak jellemző közösségek arányokban, felépítésben, megjelenésben, melyeket a minden faluval közös mezőgazdasági termelő munkának közös természete határoz meg. De ezen a közösségen belül vannak változatok, melyeket a természeti viszonyok adottságainak, a termelési lehetőségeknek és irányoknak különböző építési módok, szerkezetek, arányok és formák, mint külső tényezők, de ezeknél sokkal inkább a falvak népeinek történelmi és néprajzi hagyományai, nyelvbeli különbözősége, műveltségbeli foka és iránya, lelki alkata, szellemi színvonala határoznak meg, alakítottak ki és szorítottak egyúttal mezőgazdasági tájanként és népterületi típusonként meghatározott népi építőművészeti formakerekbe.

Ezért beszélhetünk az általános erdélyi faluépítés tágabb, közös keretében, műszaki-materiális szempontból: kő, téglá, fa, vályog építésről, vagy: külterjes gabonatermelő, belterjes kertészkedő, illetve földműves, vagy állattenyésztő faluépítésről. Vagy beszélhetünk kulturális-szellemi vonalon: magyar, román, szász faluépítésről, s ezen belül kalotaszegi, aranyosszéki, küküllőmenti, mezőszegi, móc-vidéki stb. népi-nemzeti építőművészetről.

De mindezekről beszélgetnünk most sem helyünk, sem célunk. Pusztán az a kettős célunk volt, hogy egyszerű nehéz viszonyok által lehető legyszerényebbre szorított lehetőségeink és kereteink között szakszerű tájékoztatást, útmutatást és tanácsot adjunk erdélyi magyar földműves testvéreinknek ma, amikor az idők és viszonyok gyökeres és elkerülhetetlen változása a falvak népének gyökeres és időszerű gazdasági és társadalmi újjáépülését és átalakulását kéri elkerülhetetlen és halaszthatatlan munkakötelességvé tette, annak egyik előfeltételét: mezőgazdasági korsze-

rűsítése céljából feltétlenül szükséges építkezéseit józan okossággal, helyesen tudja előkészíteni és gazdaságosan, céljuknak megfelelően tudja végrehajtani, másrészt: figyelmeztessük arra, hogy amikor mezőgazdasági termelésének korszerűsítésével a maga és faluközössége anyagi emelkedését és társadalmi cselekvőképességének erőgyarapodását szolgálja, ugyanakkor szolgálja köteles a maga faluja és magyar nemzetközössége erkölcsi és kulturális erőgyarapodását azzal, hogy új építkezéseiben öntudatosan érvényesíti azt a hagyományos építő szellemet, mely az erdélyi magyar népi építőművészet, s a magyar kézművészeti kultúra egyik legjellegzetesebb értéke.

S ha ezt a célunkat csak kicsi részében is meg tudtuk közelíteni, akkor ez a könyvecske teljesítette a maga kitűzött feladatát.

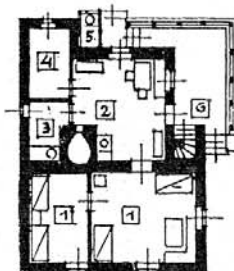

FÖLDMŰVES-KISGAZDA-KORSZERŰ-LAKÓHÁZA
1. SZOBA 2. EBÉDLŐ-KONYHA 3. MOSÓ-FÜRDŐ-KÁMRA
4. ÉLELÉ-KÁMRA 5. ÁRANYÉSZÉK 6. TORNÁC-PAJLÁS-LÉPCSŐ

Kós Károly záró sorai a kolozsvári Józsa Béla Athenaeum kiadásában (a Kós Balázs szerkesztette Hasznos Könyvtár sorozat 2—3. köteteként) 1946-ban megjelent Falusi építészet c. könyvecskéhez a kötetből választott rajzokkal.



**KULTURHÁZ
HEGYOLDALON**
ALATTI SZÖVEG
KEZELÉSBŐL
BOLTOZ-LAKÁS
TERMÉSKŐ-FAL
CSERÉPFEDÉS
LUCSÁRORSZÁN
PINCENYER
K. ENSTAR
K. BOLTOZ
SZ.
0 5 10 m FÖLDSZINT



Stiftung Károly Kós

Die „Vereinigung Károly Kós für Unternehmen, Bildung und Forschung“ wurde im Jahre 1989 von 7 Wirtschaftsorganen gegründet.

„FORMA“ Kleingewerkschaft für Projektierung, Investition und Unternehmen, Keszthely,

„KAPOSTERV“ KG für Projektierung und Unternehmen, Kaposvár,

„MAKONA“ KG für Projektierung, Budapest,

„MINŐSÉG“ KG für Chemieindustrie, Budapest,

„PÉI“ Architektenbüro, Pécs,

„PROFIL“ Ingenieurbüro, Szolnok,

„TETŐSZÉFA“ KG für Bauindustrie, Budapest.

1990 schlossen sich weitere vier Organe an:

„BIOKÖR“ GmbH für Technologie und Umweltschutz, Budapest,

„PAGONY“ GmbH für Landschafts- und Gartenarchitektur, Budapest,

„KÖR“ Architektenstudio, Budapest,

„NOÉ“ Architektenbüro, Debrecen.

Die Zielsetzung der Vereinigung ist, institutionelle Rahmen für die Entfaltung des Freien Geisteslebens zu schaffen. Deshalb wurden eine Meisterschule für Architekten und eine Freischule durch sie ins Leben gerufen.

In die Meisterschule können junge Architekten im Offertwege gelangen, die dann 3 Jahre lang von einem Architektenbüro der Vereinigung ins andere wandern, um sich bei Meisterarchitekten arbeitend weiterbilden zu können.

Die Freischule wurde für diejenige gegründet, die den Geist weder an Parteien noch an Programme noch an irgendwelche besondere wissenschaftliche, philosophische oder religiöse Weltanschauung anknüpfen, sondern die sich für das freie Geistesleben verpflichten wollen.

Die Begründer sind der Überzeugung, dass die wichtigste Quelle des freien Geisteslebens in unserer Zeit die von Rudolf Steiner gegründete Geisteswissenschaft sei. Die Freischule hält die Geisteswissenschaft nicht für eine Weltanschau-

ung sondern für die geistige Quelle der Kultur der Zukunft — wie die geistige Quelle der modernen materialistischen Zivilisation die Naturwissenschaft war.

Die Begründer der Vereinigung führten früher jahrzehntlang einen Partisanenkrieg, um die ungarische Architektur und Kultur in die Zukunft hinüberzuretten. Eine wesentliche Demonstration war im August 1985 die Ausstellung „Ungarische lebendige Architektur“, wo die international anerkannte und oft beschriebene ungarische organische architektonische Bestrebung zum ersten Mal in Ungarn vorgestellt wurde.

Die Mitgliedsorgane der Vereinigung — gemeinsam mit einer ausländischen Firma — rufen im Jahre 1991 eine Unternehmung für Bauausführung ins Leben; dadurch entfaltet sich ihre Tätigkeit auf das ganze Gebiet der Projektierung-Realisierung-Umweltgestaltung.

Eine der Wichtigsten Ziele der Vereinigung ist, vor allen wohlwollenden Bürgern der Gesellschaft, die fähig sind, gesund und unbefangen zu denken, offen bleiben zu können; das heisst, die Verbindung der inneren geistigen Quellen mit der Öffentlichkeit aufrechtzuerhalten.

Das ist einer der Gründe, warum sie seit 1990 unter dem Titel „ORSZÁGÉPÍTŐ“ eine Vierteljahresschrift herausgibt, weiterhin warum sie zur Förderung der eigenen Initiativen — wie z. B. Buchverlag, Ausstellungen, Forschungen usw. — eine Stiftung gründete.

Die Stiftung „Károly Kós“ steht offen, der Beitritt kann an der Adresse des Kuratoriums (H—7400 Kaposvár, Dózsa György u. 21.) angemeldet werden. Das Kuratorium besteht aus den Mitgliedern des Direktionsrates der Vereinigung; der Vorsitzende ist Herr Miklós Kampis.

Das Anfangsvermögen der Stiftung beträgt
100.000 Ft.

Postscheckkonto:
OKHB Kaposvár 390-11299-0000
mit der Bemerkung:
für die „Stiftung Károly Kós“

Külföldről a lap előfizetési díja egy évre postázással együtt 40 DM.
Előfizethető az Alapítvány csekk számláján: OKHB Kaposvár 390-11299-0000
Jahresabonnemement Ausland (inkl. Porto) 40 DM durch Stiftung Károly Kós
Postscheckkonto: OKHB Kaposvár 390-11299-0000

KAROLY EGYESÜLES

A tartalomról:

A közösségi vállalkozásokról: Derry és a Csengery utca (Paddy Dohety és Hajdú Miklós) Vélemények a bérlakások kezelésének jövőjéről (Battha Pál) Durva és szelíd energiastratégia (Ertsey Attila) A földkérdés múltjáról és jövőjéről (Kálmán István és Manfred Klett) Fejlesztési stratégia a Józsefvárosban (Perczel Anna) Sáros László tervei, Károly Sándor versei,
Reprint: Karácsony Sándor: Magyar lélek — magyar építészet

