

ORSZÁGÉPÍTŐ

Építészet Környezet Társadalom
A Kós Károly Egyesülés
negyedéves folyóirata

94/2

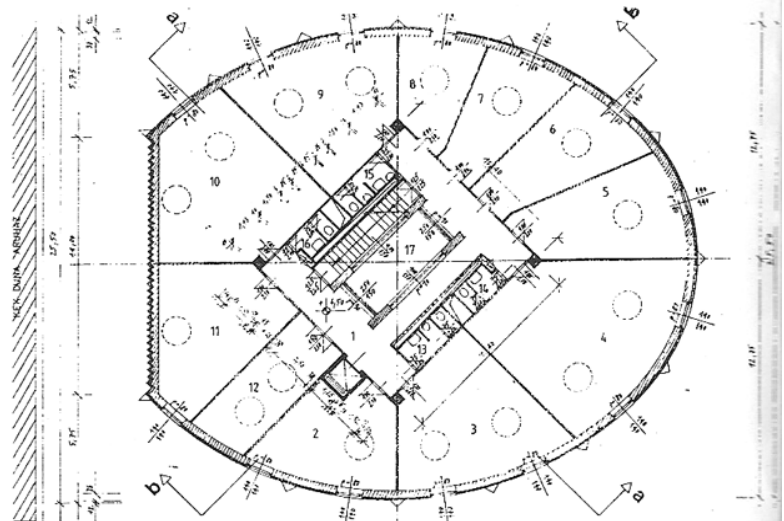

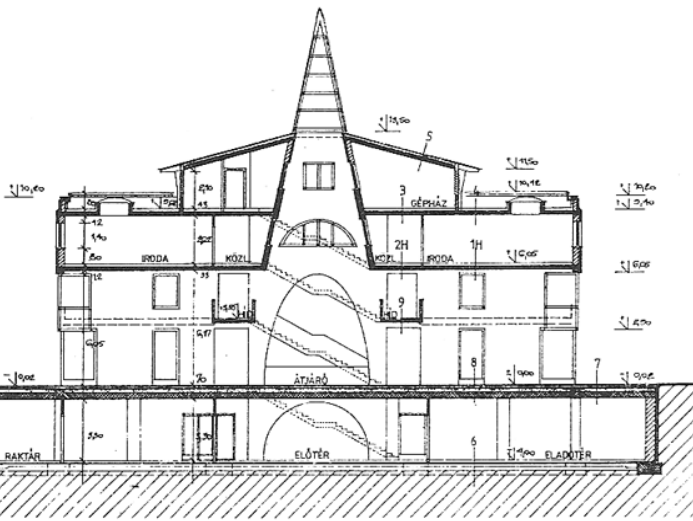
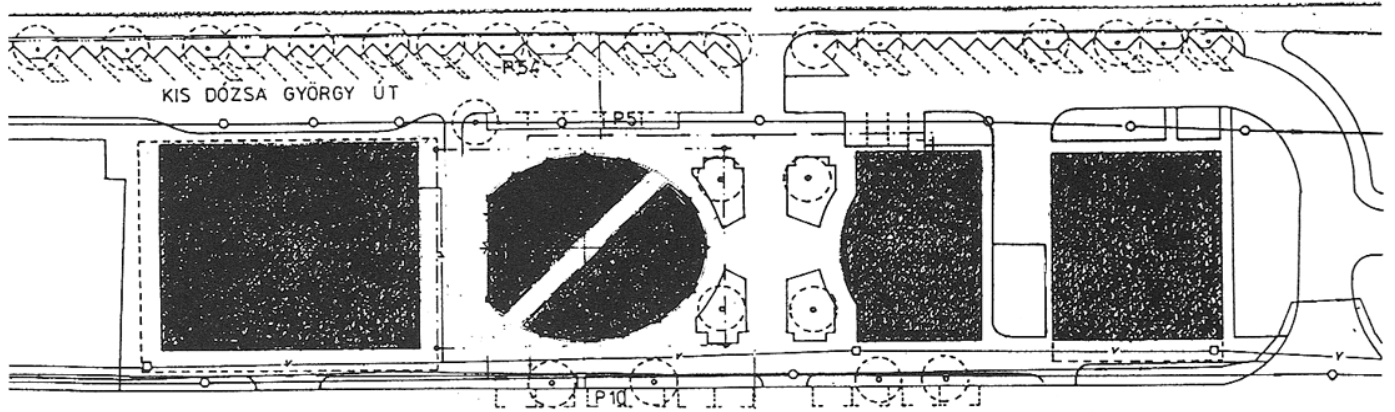
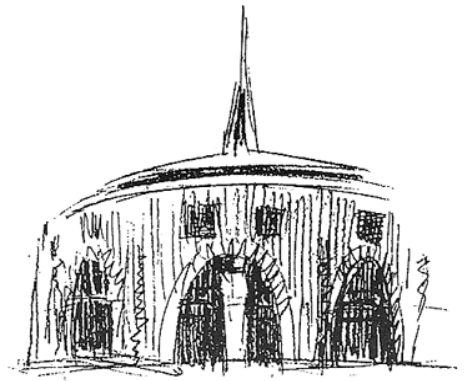
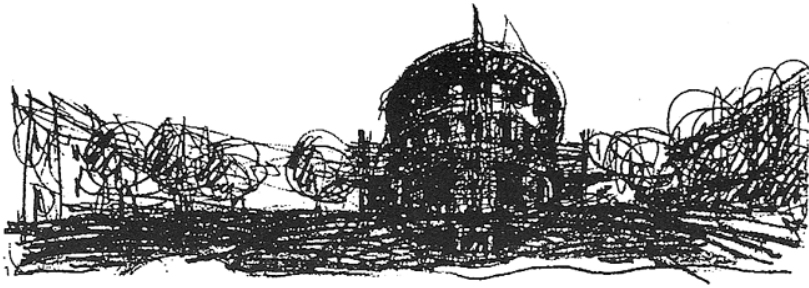

Dunaújváros, üzletház tervei, 1994.

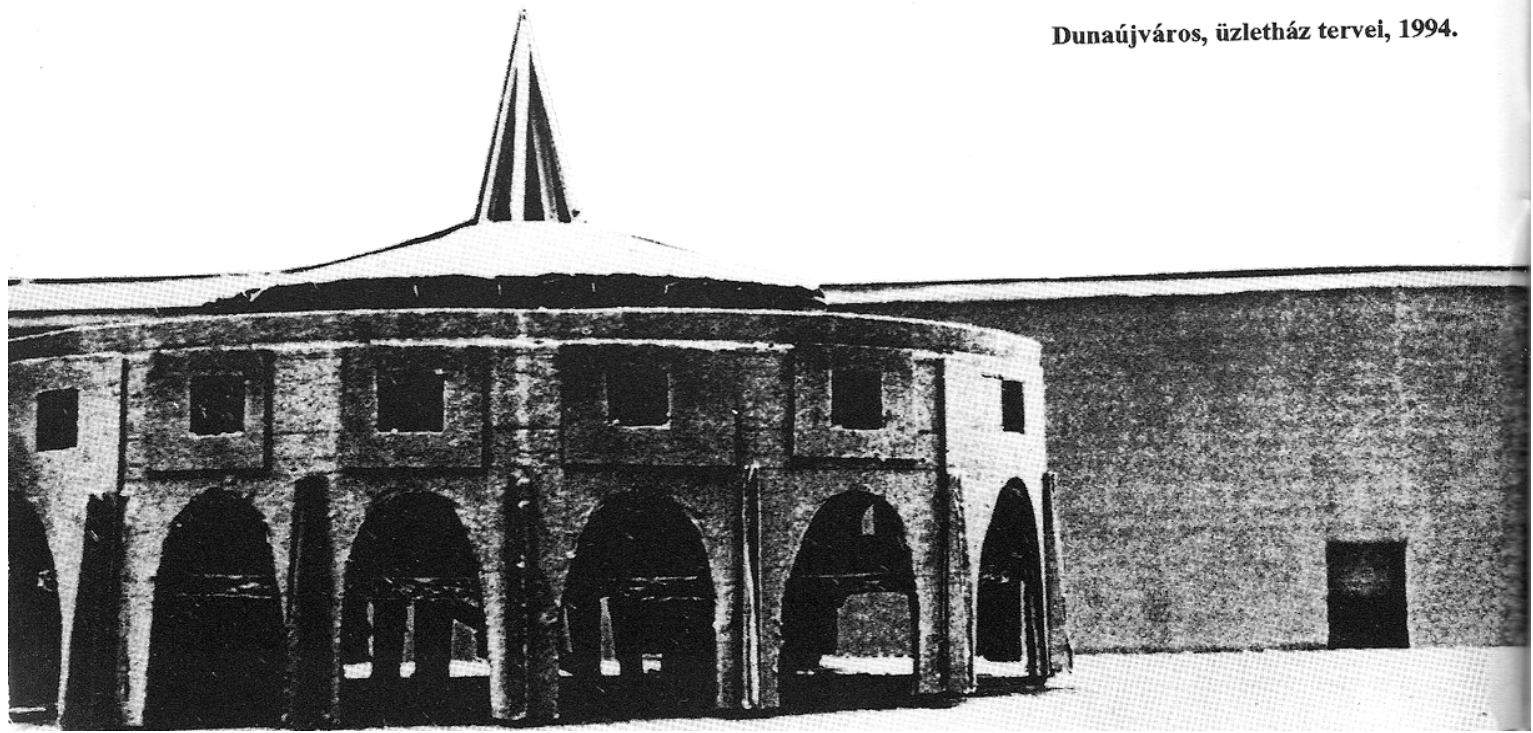

ORSZÁGÉPÍTŐ

ÖTÖDIK ÉVFOLYAM

MÁSODIK SZÁM

EKLER DEZSŐ ÍRÁSOK ÉS ÉPÜLETEK *Schriften und Bauten*



Az Ekler Építész Kft. munkatársai:

Bérces László
Grédics Gyula
Orphanides Sandra
Kövér István
Rónai Beatrix
Kovács Gábor
Ekler Dezső
Rabb Péter
Patyi György

| | |
|----|---|
| 2 | Ha érzed, hogy jó a történet... részletek Birkás Ákos interjújából (1992) <i>Fragmente aus dem Gespräch mit Ákos Birkás (1992)</i> |
| 8 | Ekler Dezső Építészetten Innen, építészetten túl. Makovecz Imre terelről (1986) <i>Herwärts und jenseits der Architektur. Über die Räume Imre Makovecz' (1986)</i> |
| 13 | Szakmai tevékenységének adatai <i>Daten der Berufstätigkeit</i> |
| 17 | Noé bárkája (Gerle János interjúja 1994) <i>Die Arche Noah's (Gespräch mit János Gerle 1994)</i> |
| 30 | EXPO '96 Budapest, tervek <i>Pläne zu der Weltausstellung Budapest</i> |
| 34 | Ekler Dezső Madách út vagy szerves városfejlődés (1991) <i>Madách-straße oder die organische Stadtentwicklung</i> |
| | A GERÉBI TALÁLKOZÓ ANYAGÁBÓL 1994 MÁRCIUS <i>Konferenz der Assoziation Károly Kós</i> |
| 42 | Az ipar rehabilitációjának kérdése (Kálmán István bevezetőjével) <i>Fragen der industriellen Rehabilitation (mit der Einführung István Kálmán)</i> |
| 44 | Síklaky István Ökoszociális gazdasági modell <i>Modell der ökosozialen Wirtschaft</i> |
| | BESZÉLGETÉSEK FŐÉPÍTÉSZEKKEL |
| 49 | Területi főépítészek válaszolnak az ORSZÁGÉPÍTŐ kérdéseire <i>Gespräch mit Regionalhauptarchitekten</i> |
| | ZIVÁ ARCHITEKTÚRA KOŠICE '94 |
| 54 | Beszámoló a kassai építészeti szimpoziumról <i>Bericht über die Symposium „Lebendige Architektur“</i> |
| 59 | Makovecz Imre '94 április <i>April '94</i> |
| 59 | Sáros László Megnyitó beszéd <i>Eröffnungsrede zur Fotoausstellung L. Geleta über das ungarische Pavillon in Sevilla</i> |
| 60 | Az Országépítő Alapítvány jubileumi fogadása <i>5. Jahrestag der Stiftung Országépítő</i> |
| 61 | Hírek <i>Nachrichten</i> |
| 62 | Debreczeni László Emlékirat (1928) <i>Denkschrift im Interesse der Kirchlichen Denkmäler in Transylvanien (1928)</i> |

A címlapon és a hátsó borítón a dunaujvárosi üzletház (Ekler Dezső terve) vázlata és homlokzatrésze látható. Az épületfotókat Béres János, Csák Miklós, Ekler Dezső és Szabó Róbert készítették.

A folyóirat rendszeres támogatói a Kós Károly Egyesülés tagszervezetei: **AXIS** Építésziroda Kft., **B+D** Belsőépítészeti és Design Kft., **BIOKÖR** Kft., **DÉVÉNYI és TÁRSA** Kft., **EKLER** Építész Kft., **É-11** Építész Kft., **FELÜLETKÉMIA** Kft., **FORMA** Rt., **KAPOSTERV**, **KÖR** Építész. Stúdió Kft., **KŐSZEGHY** Építész Bt., **KUPOLA** Kft., **KVADRUM** Kft., **MAKONA** Tervező Kft., **PAGONY** Táj- és Kertépítész Kft., **PARALEL** Kft., **SÁROS és TÁRSA** Bt., **TRISKELL** Kft.

ORSZÁGÉPÍTŐ: A Kós Károly Egyesülés folyóirata. Megjelenik negyedévenként. Kiadja az Egyesülés nevében a Kós Károly Alapítvány, 1074 Budapest, Barát utca 11. Felelős kiadó: Kampis Miklós. Szerkesztőség a Kós Károly Alapítvány címen, Tel.: 2023-837 Üzenetrögzítő: 1417-823. Felelős szerkesztő Gerle János. Nyomás: VEL Kft., Budakeszi. ISSN 0966-0069

Számaink előfizethetők a mellékelt csekken. Egy szám ára hírlapárusoknál és könyvesboltokban 250 Ft, előfizetőinknek 220 Ft.

EKLER DEZSÓ ÍRÁSOK ÉS ÉPÜLETEK

HA ÉRZED, HOGY JÓ A TÖRTÉNET...

Részletek Birkás Ákos festőművész interjújából
(Ekler Dezsó kiállítási katalógusa, Szombathely, 1992.)

Emlékszem, hogy a műegyetemi felvételin komolyan mondtam a bizottságnak, hogy az építészet társadalmi mozgatórugói, háttere érdekelnek. Az első tervezések után, úgy harmadév körül már tudtam, hogy legfeljebb a város érdekel, és nem maga a mesterség. Valamiféle elméleti, és elsősorban szociális megfejtését kerestem az építészetnek. Ebben persze nagy szerepük volt tanáraimnak, pro és kontra. Akik, és ahogy a tervezést tanították, bizony elvették a kedvemet, valahogy úgy, ahogy a Csodálatos Mandarinban az udvarlóét a fogdmegek. Ezért is hagytam ki egy évet, s tanulmányaimat megszakítva a Bölcsészkarra meg a Közgázra jártam a legkülönfélébb kurzusokat hallgatni: Altrichter ismeretelméletét, Max Weber-kurzust, Beke László huszadik századi művészettörténetét, meg Hanák Pétert, 19. századi kultúrtörténetet... Miután végeztem, szociológusnak mentem, s öt évig ott dolgoztam, bár nem akartam diplomát szerezni szociológiából. Mánia hajtott, mely kezdetben úgy szólt, hogy építészetelméletet csinállok. Később a várost és az építészetet determináló társadalmi-történeti tényeket akartam megismerni. S amikor a kíváncsiságomat nagyjából kielégítettem, akkorra alakult úgy – döntően Makovecz Imre készítésére, hogy házakat kezdtem csinálni.

A szociológia magasiskolájának mondható az a lobbyzás, amikor az általad kreált elméletet próbálsz eladni a hatalomnak. 1981 körül készülődött az első lakásreform, amikor az akkori reform Pénzügyminisztérium megküzdött az Építésügyi Minisztériummal, aki a lakásépítés monopóliumait birtokolta. Ennek eredményeképpen tették igazságosabbá a lakásépítés hiteltámogatását, és emelték először radikálisan a lakbéreket. Akkor mi a kollégáimmal a Pénzügyminisztérium kvázi ideológusai voltunk, s eladtuk a teóriánkat, amelyen több éve dolgoztunk, amellyel a lakásrendszert bíráltuk...

Abból éltünk, hogy tudományos kutatásokat végeztünk minisztériumoknak meg a fővárosnak. Amikor befejeztem, világosan beláttam, hogy a szociológia felsőfokon sem több, mint hatalmi technika; jelentéseket készít a társadalom működési zavarairól, és javaslatokat tesz arra, hogyan kell a fogaskerekeket átállítani. Ez nekem nem kellett.

Rábukkantam az akkor friss, és a hetvenes-nyolcvanas évek fordulóján nagyon radikálisnak számító nyugati építészeti irányzatokra. Leginkább az olasz racionalizmus raga-

dott meg, amely talán a legjobb válfaja az európai posztmodernnek. Ebbe beleszerettem... vonzó dolog volt, s akkor nem ismerték idehaza. Hónapokig a könyvtárakból faltam, majd barátaim készítésére elkezdtem előadásokat tartani. Évekig terjesztettem főiskolán, egyetemen, mesteriskolán.

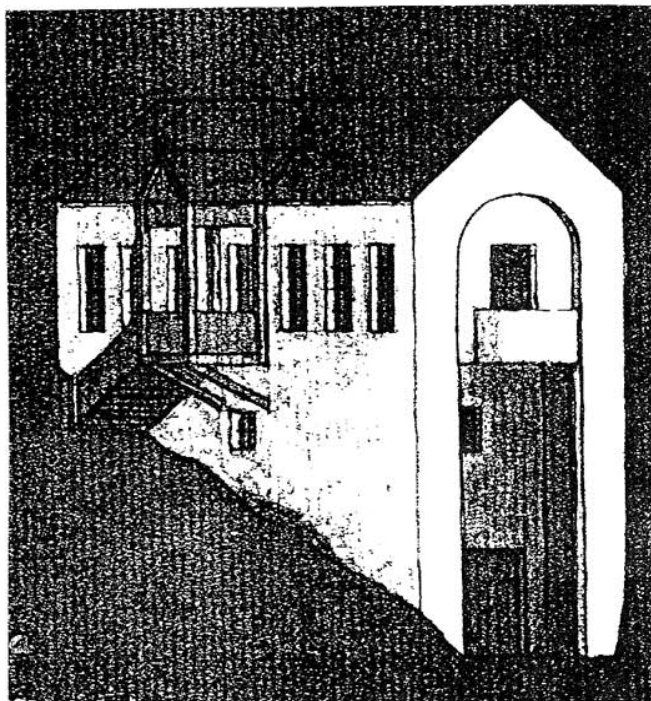

Béres-ház, Tokaj, 1982

És történt, hogy a mesteriskolán egy délutánra kerültünk Makovecz Imrével előadónak. Este együtt borozgatva így szólt: Jó ez a duma, de jó volna ha meg is mutatnád, hogyan kell ezt csinálni. Elővett a táskájából egy munkát, amit aznap kapott, és odaadta, hogy csináljam meg.

Családi ház, mesteriskolai pályázat, 1982

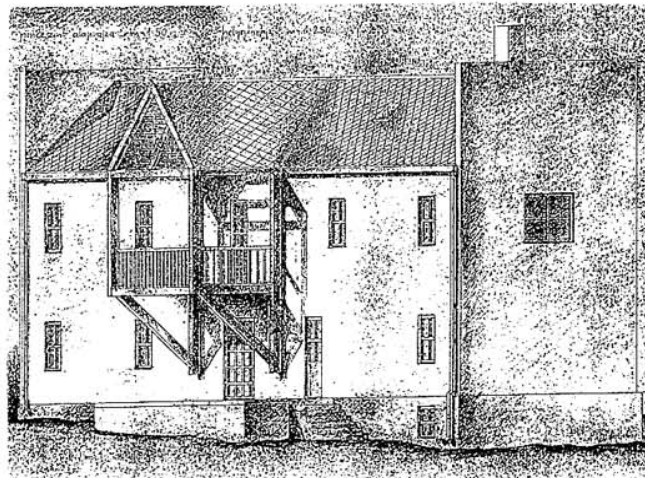

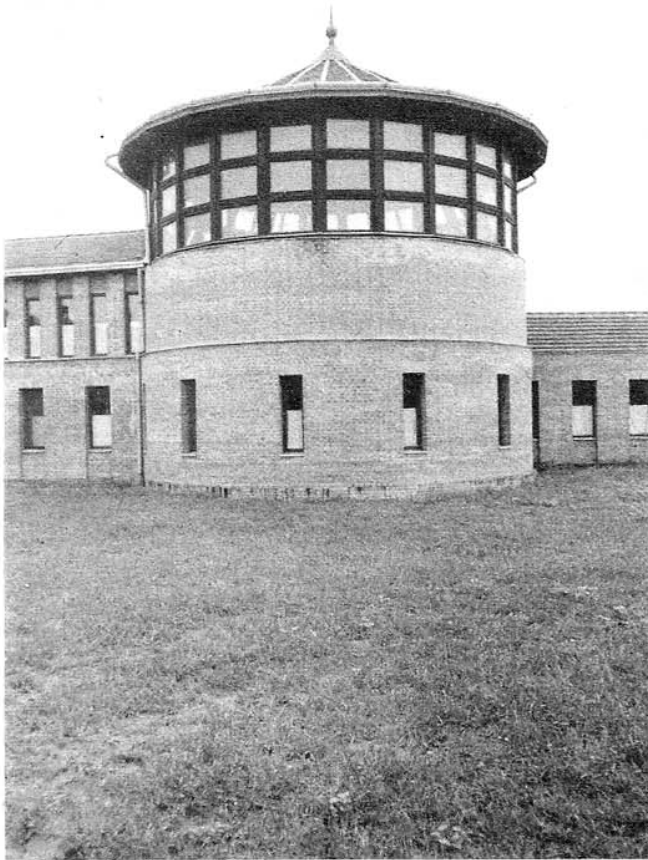

Könyvtár, Dombegyház, 1983. (Nagy Tamással)

Ettől kezdve sorra kaptam tőle a munkákat, máig. És még egy fogást kitervelt; akkortájt kezdtek szaporodni a külföldi publikációi, s a szerkesztőket rendre hozzám küldte azzal, hogy az ismertetéseket, kritikákat én írjam meg. Évekig írtam róla, és kínlódtam, hogy megértssem, mi az, amit ő csinál. Steinertől Goethén át Spinozáig jutottam, hogy megtanuljam a Makovecz-féle monizmust.

Komoly szellemi stúdium volt, ami hála istennek, kiemelt abból a marxista gondolkodásból, amelybe be lettem iskolázva. Valójában ezen keresztül lett értelme számomra a szakma gyakorlásának, ezen a szellemi hídon át, amely hitelesítette a szociális létben való tevékeny jelenlétet. Ebből a helyzetből indulva, mondhatni visszafelé, autodidakta módjára tanultam meg a szakmát, s azon keresztül sokmindent. Gondolom, ez sokunk élménye, hogy visszafelé haladva szerezzük meg szellemi jussainkat.

A dramaturgiája fontos egy-egy munkának, s a társ, akinek építész. Ahogy kapcsolatba kerülsz vele; ahogy a történet elindul lépésről lépésre, míg végül ház lesz belőle. A legfontosabb talán az benne, hogy helyzetbe hozd magad. Nem elég a formális viszony, szerződés, határidők, stb. Meg kell dolgozzad a helyzetet, s ezzel nemcsak esetleg a barátságát nyered el a megrendelőnek, hanem olyan szellemi teret teremtesz, amely nemcsak lehetővé teszi, hogy szabadban gondolkodj, hanem egész egyszerűen kiköveteli ezt;

inspirál. Nehéz igazolni, amit akár Fülep Lajos mond, hogy az építészet a kollektív lelkületet hivatott megjeleníteni. Egy épület létrejöttében mégis tettenérhető. Ha híven tudod követni, aktívan és nyílt szívvel tudsz résztvenni a történetben, amely egy ház építése kapcsán kibomlik, akkor megnyílhat az a szellemi-lelki tér, ahol jelen van, ahonnan előjön ez a valaki – mondjuk kollektív alany. A szerencséd, a tehetséged, vagy bármi más révén ebből valamit elcsíphetsz. Aztán hogy ez hogyan költözik be a házba, azt senki nem tudja megmondani. Ha érzed, hogy jó a történet, akkor tudod, hogy akár stiláris és formai szempontból is körülbelül jó vonalon vagy.

Publikációk:

- A közösségi művelődés terei. Kultúra és Közösség. Népművelési Intézet, Budapest, 1977.*
- Krier testvérek munkáinak magyar fordításgyűjteménye. Bercsényi 28-30, Budapest, 1980.*
- Klubkönyvtár, Dombegyház. Magyar Építőművészet, Budapest, 1985.*
- Valóság és ábrázolás – interjú Reimholz Péterrel. Magyar Építőművészet, 1986.*
- Henki ja Muoto. Taide, Helsinki, 1987.*
- Kemping, Nagykálló. Imre Makovecz Hongaars architect. Nederlands Architectuur Instituut, Rotterdam, 1989.*
- Nagykálló Camp by Dezső Ekler. Utopica, Architectural Contaminador, Venezia, 1990.*
- Kaposvár, Agrártudományi Egyetem, tanügyi épület. Országépítő, Budapest, 1990/1.*
- Nagykálló, Harangod kemping. Makovecz Imre katalógusa. OMF Magyar Építészeti Múzeuma, Budapest, 1990.*
- Camping de Nagykálló, Techniques et Architecture, Paris, 1991.*
- Campo culturale a Nagykálló, Premio internazionale di architettura Andrea Palladio. Electa, Milano, 1991.*
- Ekler Dezső in: Magyar organikus építészet. La biennale di Venezia 1991., Műcsarnok, Budapest, 1991.*
- The 1991. International Stone Architecture Prize. Abitare, Milano, 1991.*
- Opere finaliste del premio internazionale di architettura Andrea Palladio 1991. TRASP. Multigraf s.r.l. Venezia, 1991.*
- Nagykálló, Harangod, Téka-tábor. Országépítő, Budapest, 1991/3.*
- Luigi Croce: Regionalismo dell'architettura. Phalaris 15. Giornale di Architettura, Venezia, 1991.*
- Alku-Aikoyen Näyt: Unsvanhaa arkkitehtuuria. Suomen Kuralhti, Helsinki, 1992.*
- Capucine Carrier: Man muss sehr mutig sein. Die Süddeutsche Zeitung, München, 1992.*
- Das Téka-tábor Camp für Tänzer und Handwerker, Baustein, Witten, 1993.*
- Cultural Camp, Nagykálló. World Interior Design, Shotenkenchiku, Tokyo, 1993.*

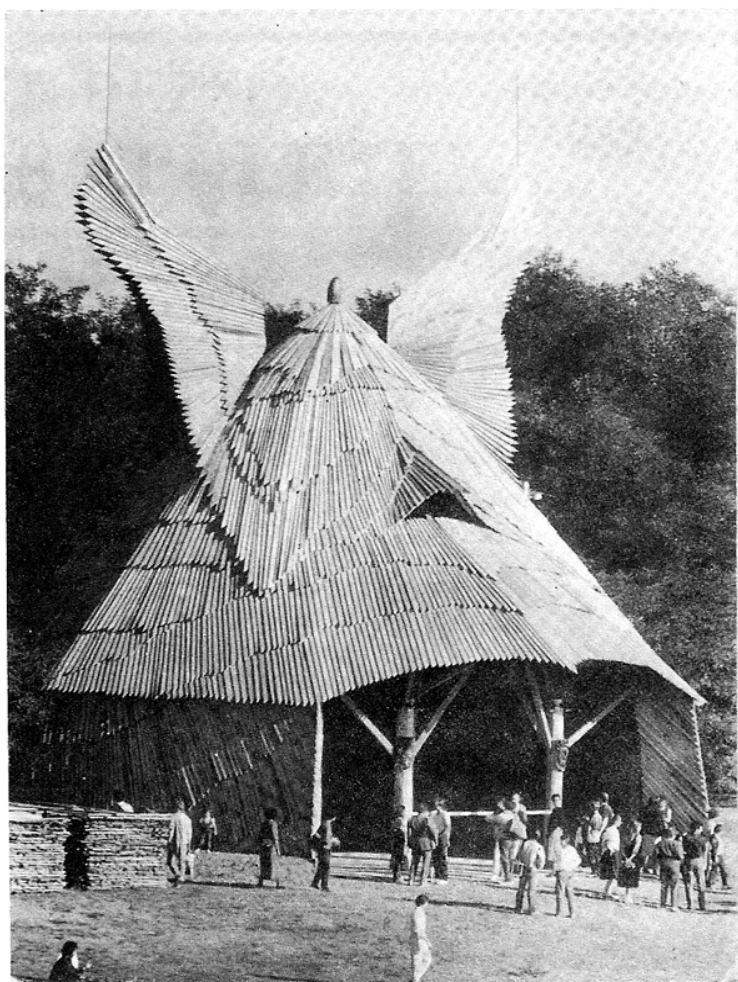
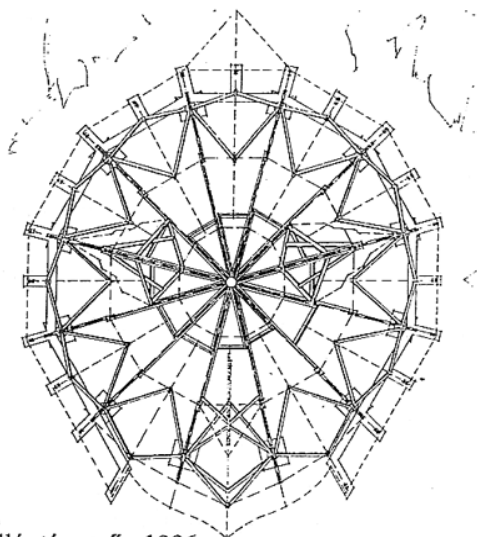
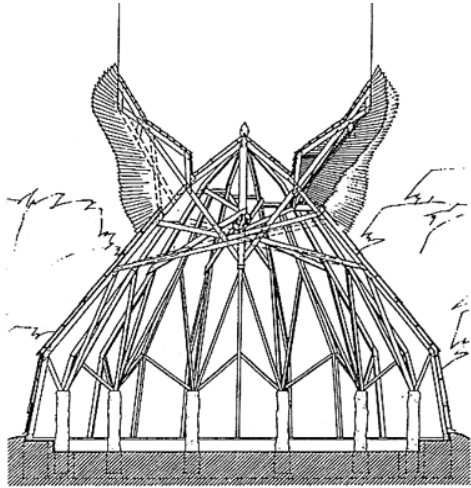

Nagykálló, tánccsűr, 1986.

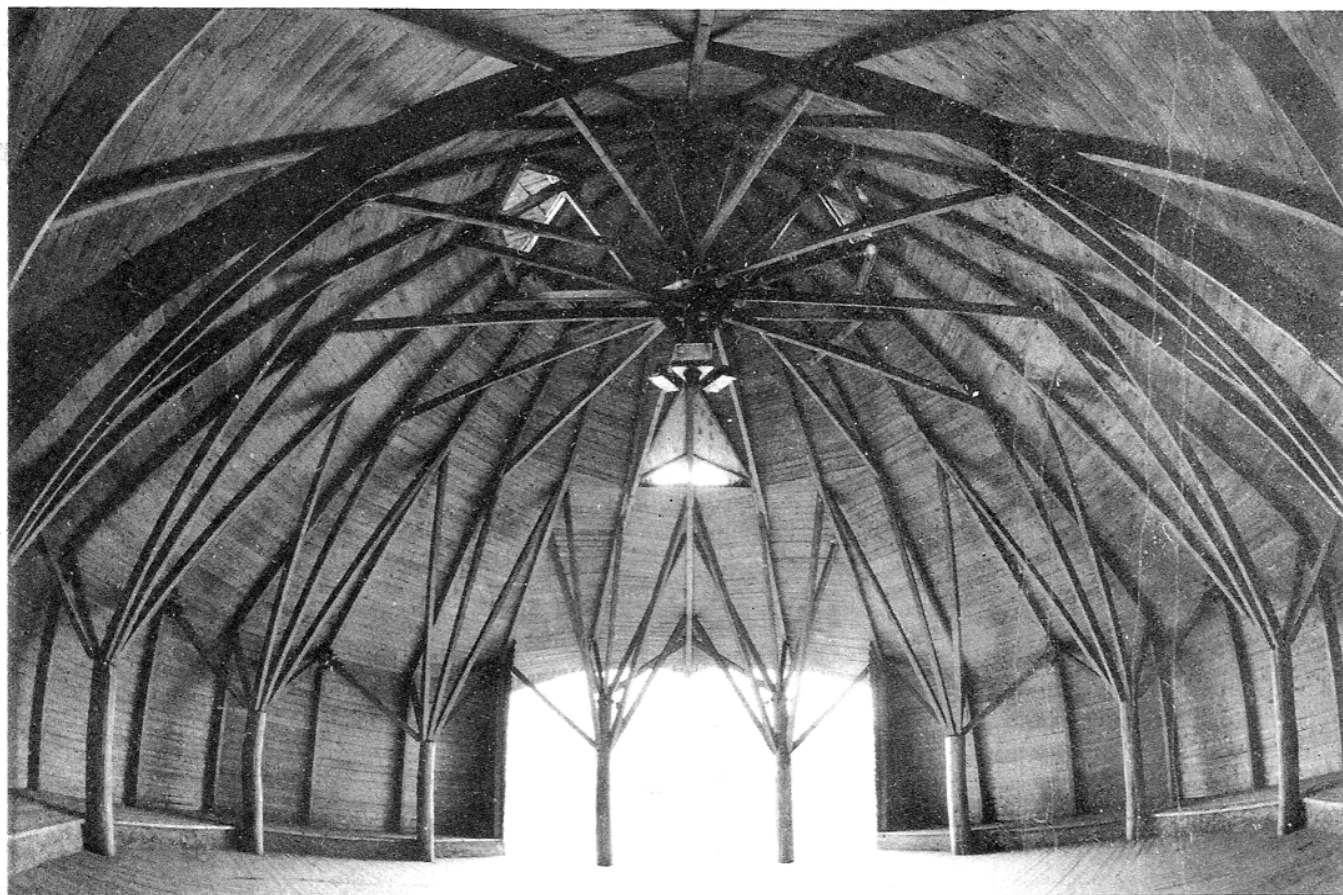

Táncsűr és recepció, 1991.



Étkező és büfé, 1987.

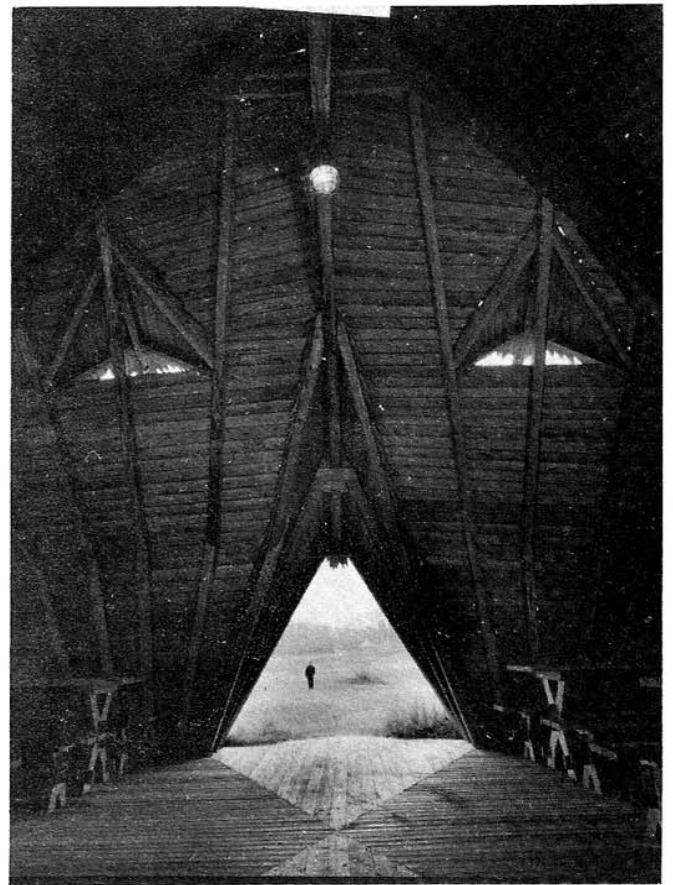
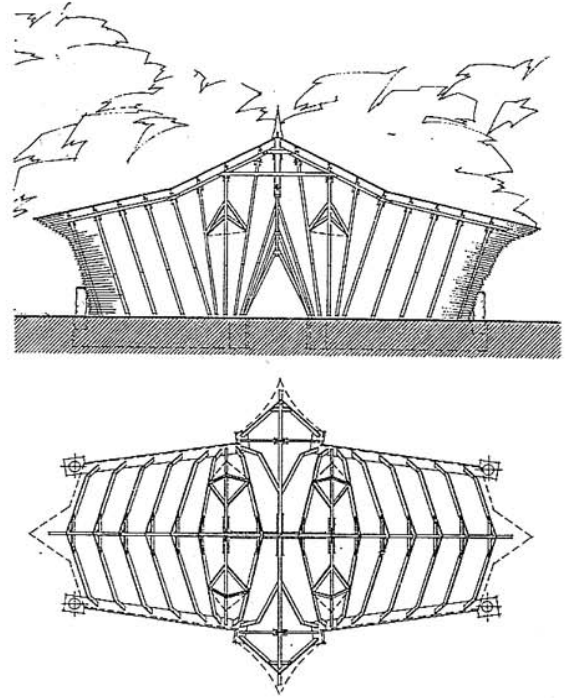

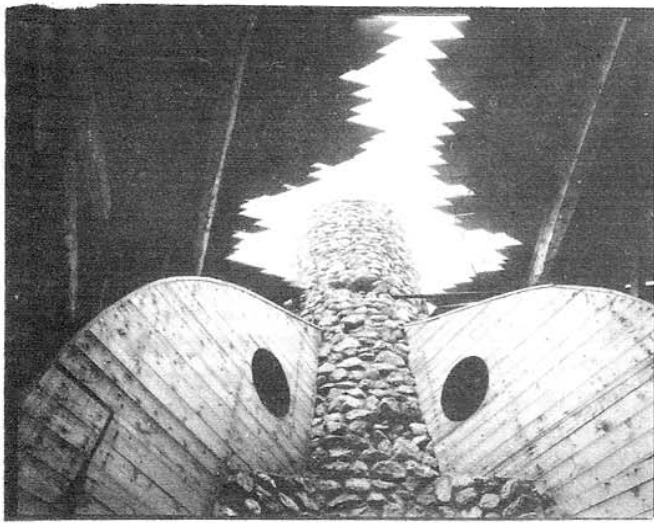

Fürdő és szauna, 1987.



Nemezelő, 1991.

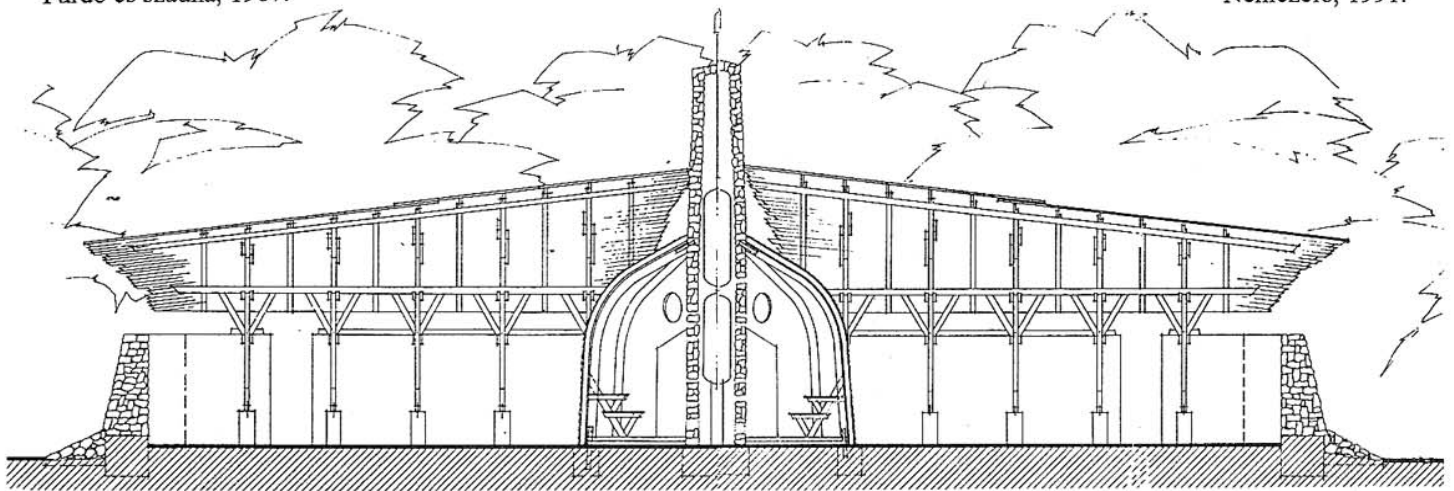

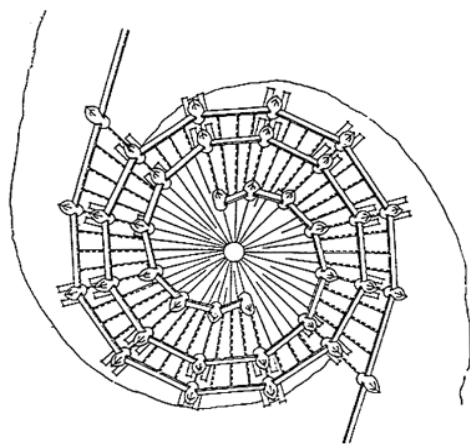

Kilátótorony, 1988.

Recepció, 1989.



ÉPÍTÉSZESEN INNEN, ÉPÍTÉSZESEN TÚL

– Makovecz Imre tereiről, két új épülete kapcsán –

Ekler Dezső alábbi tanulmánya 1986. januárjában iródott a japán Architecture & Urbanism című folyóirat felkérésére. Az írás nem jelent meg, mert a tervezett „Magyar organikus építészet” szám helyett egy, az egész kortárs magyar építészettel foglalkozó szám látott napvilágot. (1990/3)

MAKOVECZ ÉPÍTÉSZESE GYÖKERES ÚJRAKEZDÉS, AMELY ALIGHA ÍTÉLHETŐ MEG CSUPÁN AZ ÉPÍTÉSZESEI KULTÚRA FELŐL. ÉPÜLETEI ÉPÍTÉSZESE TÚLI BEFOLYÁSOKAT SEJTETNEK; ARRRA FIGYELMEZTETNEK, HOGY AZ ÉPÍTÉSZESE NEM LEHET KÉPES SAJÁT ERŐIBŐL MEGÚJULNI, MERT VÁLSÁGÁT SEM ÖNMAGA, HANEM MÉLYEBB ÉS ÁTFÓGÓBB ERŐK OKOZTÁK.

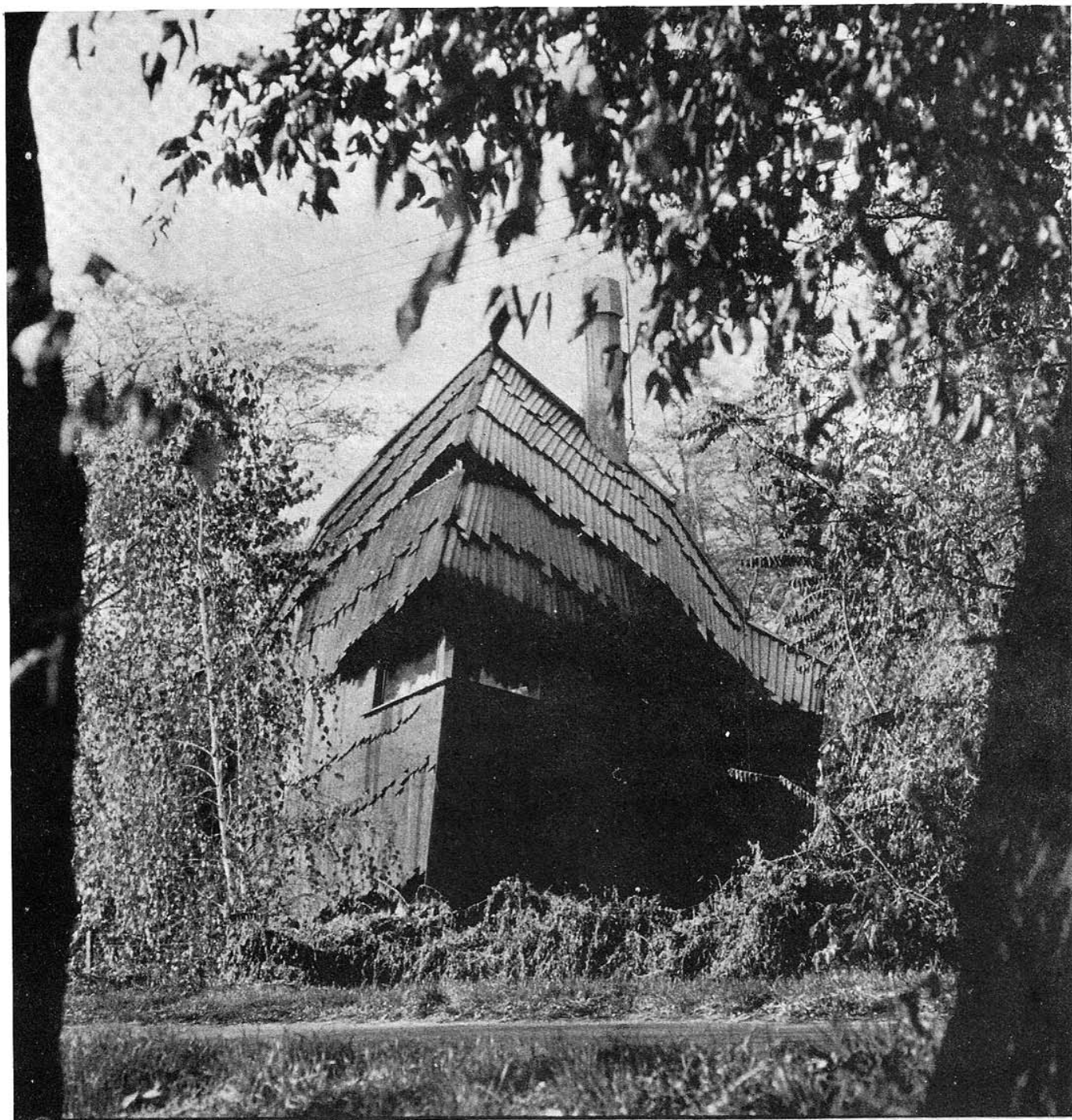

A középkori és az archaikus festészetben olyannak ábrázolták a tárgyakat, amilyenek valójában voltak, és nem olyanoknak, amilyeneknek látszottak. A tárgyak egyes elemeit nem láthatták, mégis olyannak festették, mintha látnák. Az arányokkal sem a látványt tükrözték, hanem a tárgyak jelentését és fontosságát. Ez az ábrázolási módszer tehát a *belülről való térszemléleten* kellett alapuljon, ahol az alkotó nem különítette el magát a tárgyától, hanem mintegy belehelyezkedve abba, egységes egészet alkotott vele. A perspektivikus ábrázolásnál a művész kívül helyezi magát az ábrázolt tárgyon és a maga nézőpontjából szemléli. Nézőpontja relativizálódik. Nem olyannak ábrázolja a tárgyat, amilyen, hanem olyannak, amilyennek látja. Ábrázolási módszere tehát szcientifikálódik; nem magát a tárgyat ábrázolja, hanem a tárgy megfigyelésének körülményeit. Nyilvánvaló, hogy az archaikus és középkori ábrázolásoknál ezeket az effektusokat egyetlen dolog eliminálhatta: az alkotó tudása egy nálánál hatalmasabb egészben való létéről, egy transzcendens erő objektivitásáról.

Nem élünk persze a középkorban. A mítosz, a vallás, a relatív-szubjektív bizonytalanságot nem ismerő világképlet elveszítette érvényét. A *külső* nézőpont adottságunkká vált. Nemegety nagy gondolkodó éppen a fentiekből eredezteti azt, amit ma elidegenedésnek, (el)tárgyasultságnak mondunk: nézőpontunk viszonylagosságából és szcientifizmusából. Csak azt akartuk valóságunknak, ami az „ember”, amit az ember lát, s amit ebből létrehozni képes. Ebbéli igyekezetünkben – hogy valóságunkat önmagunk teremtjük – mégis azt tettük meghatározóvá, végső soron a valóság kritériumává, ami az ember nélkül van: a fizikai világ ismeretét és használatát – a technikai általánost és a társadalmi világ általánosát; a hatalom, a szervezés, a közvélemény senkijét. A valakit, Heidegger *das Mann*-ját. Magunkat is külsővé tettük tehát... Az ember tárgyként, idegenként szemléli önmagát.

A kérdés persze nem is az, vajon mi okozta a lényegvesztést. Sokkal inkább az, visszajuthat-e az ember a lényegébe, megtalálhatja-e újra belülről a világot és önmagában. Képes lesz-e újra a tényeket valóságnak, a valóságot igaznak, az igazat a maga igazának látni? Képes lesz-e megtalálni azt az állapotát, ahol cselekvője és nem elszennvedője a világnak? ... Örök kérdések? Ha van, ha volt feladata a művészetnek Hölderlintől Cézanne-ig, Dosztojevszkijtől Musilig, úgy ez az. Annak felismerése és felismeretése, hogy ezen múlik minden.

Az építészet mai „klasszikusainál”, Makovecz kortársainál nyilvánvalónak látok egyfajta *ellenperspektivikus* látásmódot. Aldo Rossi aránytorzító, tárgyakat kiterítő kollázsai ugyanazt érvényesítik, mint Robert Venturi vagy Charles Moore nézőpontok ellentmondásaiból összegződő transzparensiben, vagy Rob Krier személyesen hangolt, halszemoptikával rajzolt nukleáris tereiben: a dolgok *közeli hozására*, egy belső nézőpontra, és a belső nézőpont kiterjesztésére irányuló vágy. Művészetük polémia az *egészért*. A modernizmus absztrakt, távolító hurra-objektívizmusa után kétségbeesett (mégsem expresszív) törekvés a dolgok belülről való látására, és belülről való elrendezésére. Az eltérések inkább világszemléletük különbözőségé-

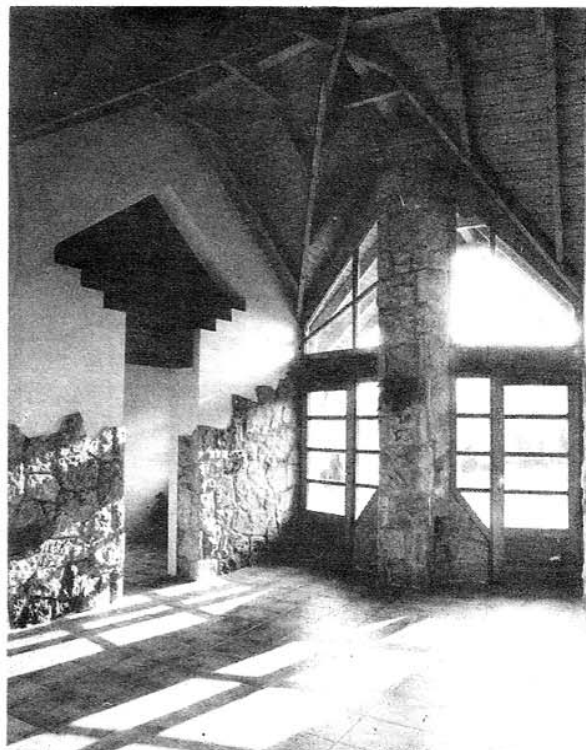

Póka-ház, Leányfalu, 1988.

ből adódnak. Venturi, és ami tőle indul, az angolszász posztmodern, az eltárgyasulás tényeinek úgymond csak kulturális vonatkozásait regisztrálja. Megvallják, hogy a múlt idegen, és csak elemeiben azonosítható. Az *egész* homályban marad.

Rossi és a racionalisták a *lényegvesztést* társadalmi értelmében és történeti mélységeiben vállalják. Az építészetet, mint kultúrát – ahogy rendes marxistaként Tafuri is – extenzíve annak anyagi-történeti termelésével azonosítják.

A hivatás érvényességének kiterjesztése azonban sajátos kulturális *tér* megteremtésével jár együtt náluk. *Építészeti autonómiájuk* a maga elvontságával a valóság távolítását, az értékek relativizálását és kiüresítését eredményezi. Desztilláló tipológiáik a *rombolás* (destruction) és *beteljesülés* (fulfillment) polarításában mozgó poétikáik az építészet

Póka-ház, (Az előző oldalon: Huszanyik-Mészáros-ház, Horány, 1988)

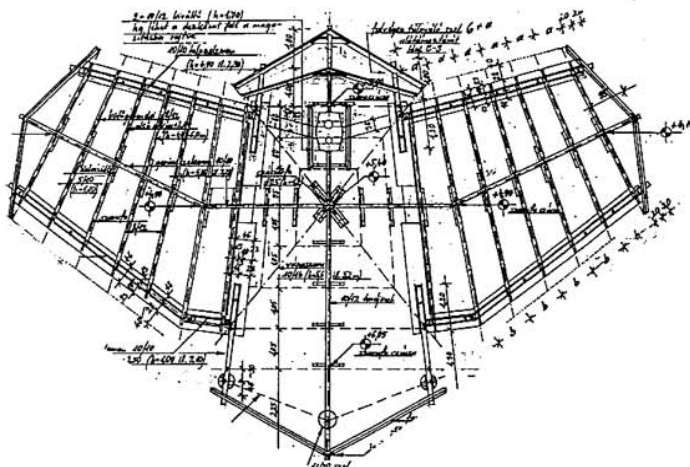

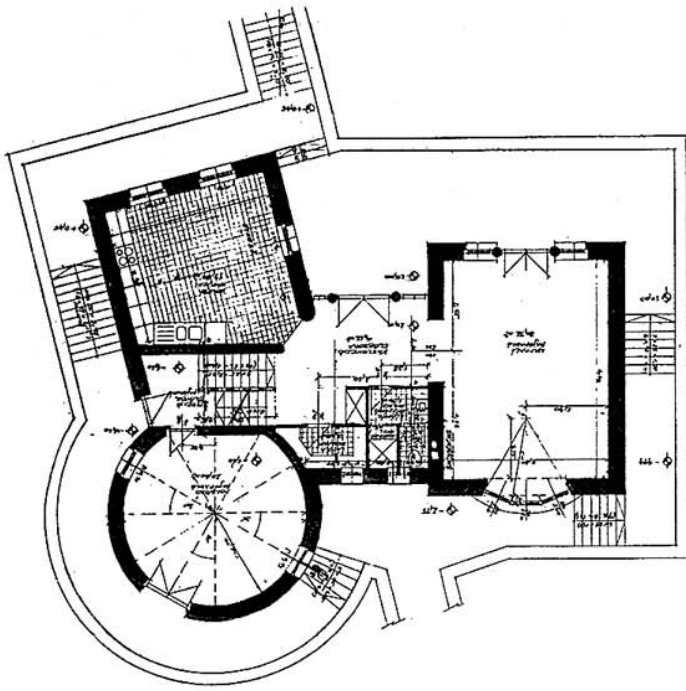

Szederkényi-ház, Solymár, 1988.

termelésének negatívját, végső soron az elidegenültség építészeti alakját jelenítik meg.¹ A nietzschei fordulat az építészetben „nem akar előítéleteket gyártani az előítéletekről, feltételezi a *kivülállást* a morálon, valamiféle Jón és Rosszon túlit, ahová fel kell kapaszkodni... a kérdés az, hogy valóban eljuthatunk-e oda föl.”²

Az úgynevezett posztmodern és a latin racionalizmus közti ellentétet tehát abban látom, hogy míg előbbi éli, s így tagadja, utóbbi programszerűen felmutatja az építészetben működő elidegenült társadalmiságot. Az európaiak üzleties publicistát, az angolszászok sértett entellektüelt látnak a másokban, s nyilván nem minden alap nélkül. Végső soron

¹ Lásd például A+U 76/5 Vittorio Savi és David Stewart írásait, vagy Aldo Rossi - *Projects and drawings 1962-79* Florence, 1979. Introduction by Francesco Moschini, p.7-11

² Friedrich Nietzsche: *A vidám tudomány (la gaya scienza)* V. könyv, 380. tétel

hivatásképek vitája ez, polémia az építészet mibenlétéről, értelméről.³

Sokat mond hát Makoveczről is, ha meg tudjuk fogalmazni, mit jelent számára az építészet? Hisz az építészeti teljesítmény csak az önmaga által felvetett problémával mérhető, azzal a feladattal, amit maga elé állít. Nos, Makovecz felfogásában ugyancsak az építészet érvényességének kiterjesztéséről van szó, mint Rossinál (vagy akár a modernistáknál történt volt), csak nála nem extenzív értelemben, hanem *intenzív teljességként*. Paradoxonként hangzik, mégis így igaz: számára az építészet, mint olyan, az építészet, mint szakmai kultúra másodlagos kell legyen. Nem tételezi eleve értéként, feltehetőleg, mert nem tudja viszonylagosnak látni. Hivatottsága mentes minden reflexiótól, amely megkettőzi a dolgokat. Makovecz felől nézve a racionalistákra is érvényesíthető Heidegger Nietzsche-kritikája: „...az értéké nyilvánítás fosztja meg az értéket a méltóságtól.”⁴

Makovecznek nincs teóriája, gondolkodásmódja, mondhatni teóriaellenes. Művészi intenciója mintha nem az építészetre magára, hanem azon túl (vagy innen) lévő dolgokra irányulna. Nemcsak a teoretikus fogalmi apparátusokat és az ideologikus hivatkozást veti el, amik a modernizmusnak voltak a mankói, hanem elkerüli a stílusorientált kultúrszociológiai vagy kultúrhistoriái megközelítést is (angolszász posztmodern). Nem megy bele viszont a strukturalista elvű nyelv-analógiás megoldásokba sem, melyek a legszofisztikáltabb és legvonzóbb változatait kínálják ma a törvényszerűre hangszerelt egyéni poétikáknak (racionalisták). Makovecz tágabbra feszíti a távolságot a személyes és az általános között, mint kortársai. Közelítése látszólag szubjektív, hogy úgy tetszik, expresszív színezetű – kevés költőibb életművet ismer a század, valóban csak Wright-éhoz mérhető – munkáiban mégis ott izzik valami mély és általános mondanó. Egy ponton van közös nevezőn a kortárs újítókkal, Venturival, Rossival, a Krier-fivérekkel: munkásságával az építészet autonóm státuszát követeli vissza. Makovecz természetesnek veszi az építészet autonóm voltát, pontosabban valami tágasabba foglalja, s azzal együtt követeli vissza. A különbség köztük abból ered, hogy másként értik az építészet poézisében a személyes funkcióját. Makovecz építésze arra tanít, hogy az építészetben rejlő költőiség – amely, mint minden művészeti ágban, a személyes, és a személyes közegén átszűrt, abban felmutatott általános együttes megnyilatkozása – csak akkor lehet

³ *Irrational Rationalist*, Charles Jencks, A+U 77/4.p.110-113; 77/5.p.85-88; és: *Architecture, criticism, ideology*, Princeton Architectural Press 1985.

⁴ Heidegger: *Platons Lehre von der Wahrheit, mit Beilage: „Brief über der Humanismus“*, Bern, 1957 p.99. – Azaz: ha a kultúrát mint kultúrát, az értéket, mint értéket, a rációt, mint rációt akarjuk megítélni (mindezt azért, mert ezeket az ember, és csak az ember-teremtette dolgoknak gondoljuk), rabjai maradunk kultúrának, értéknek, rációnak, és nem mondunk többet, mint hogy mindez számunkra problematikus. Mint ahogy az új-racionalisták antonómiaja végső soron a 60-as évek végi egzisztenciális meghasonlottságukra, társadalmi pozíciójuk és hivatásuk problematikus voltára vezethető vissza.

hiteles, ha ezt a személyest, az építészet *alanyát* tágabban értjük: a lelkiség, az egzisztencia szélesebb, közösségi tartalmával. Makovecz ezzel az építészeti eredeti hivatását követeli vissza, amelytől a modern kor, s kivált a huszadik század annyira eltávolodott, elsősorban a közösségek lelki, szellemi széthullása miatt.⁵

De hogyan érti Makovecz a szerves társadalmat, a szerves kultúrát? Felfogása nem interpretálható a steineri antropozófia nélkül. Hitvallása, mely az építészeti alkotás személyese mögött egy tágabb értelmű személyesre támaszkodik, annak az antropológiai forradalomnak a jegyében fogant, amely Steiner magával ragadó vízióiból sejlik fel. Az antropozófia az emberiség földi hivatását folytonosan előrehaladó, önteremtő folyamatnak látatja, Steiner szerint az ember individuális létéből kibomló szellemi készségek és lelki energiák testesítik meg az egyedüli erőt, mely korlátolt természeti valónk egyszerűségében is átélhetővé teszi számunkra a tágabb valóságot. Az ember még nincs készen – vallja. Rése a természetnek, de egyben olyan princípiumok hordozója is, melyek még nem *evilágiak*. Létünk értelme a konfliktus megélésében van: abban, hogy azt, ami bennünk természeti és adott, egyszerűségében is a legáltalánosabb felől, a szellemi készségeink révén elérhető magasabbrendű felől tudjuk elgondolni, s így magunkat mintegy újratertve, létünk öntörvényű értelmét meg tudjuk találni. Ez szabadságunk záloga, mely csak az egyedi emberben megszülethető igazság; éppoly egyszerű, mint a földi lét, a Föld léte.

Bognár-ház, Szeged, 1989.

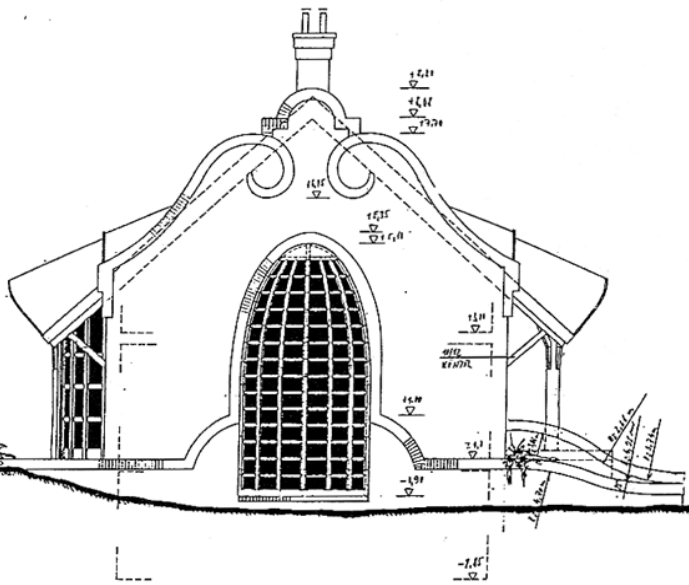

⁵ Ha innen nézzük, láthatjuk, hogy a modern építészeti kiüresedett, mechanizált viszonyokra és a nyers uralmiságra redukálódott társadalmat ragadta meg. A posztmodern – most szélesebben véve – a technokratizmus csapdától menekülve az építészeti eredendő hivatása felé fordul, de megreked annak vágyott képe, autonómiájánál, mert nem tudja, mert nem tudhatja maga mögött azt az átfogóbb lelki-szellemi egzisztenciát, amit csak egy élő közösség, egy szerves társadalom alkothat. Ezért kritikai, ezért kultúrcentrikus, ezért elitista a posztmodern.

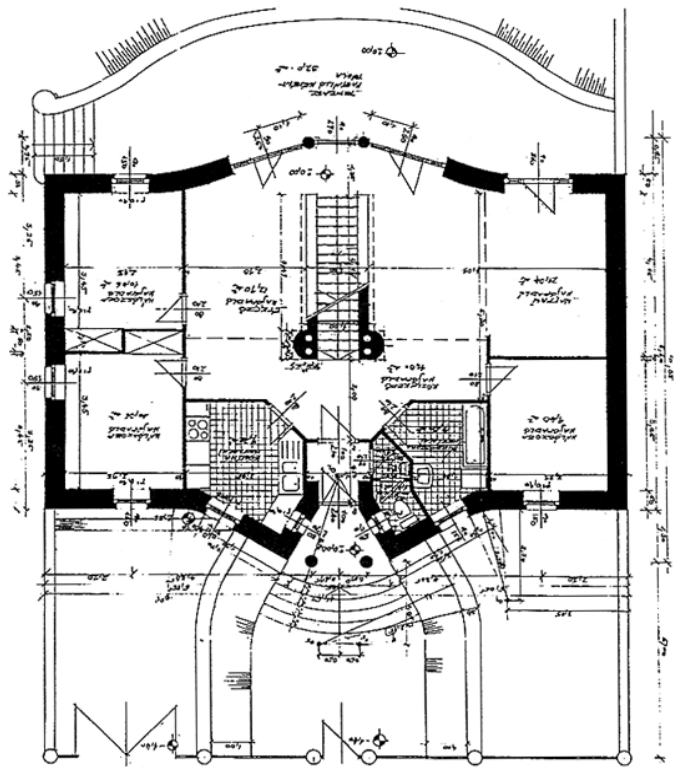

Mikes-Tóth-ház, Szeged, 1987.

Makovecz építészeti tér-felfogása a meghatározó, amivel azt is állítom, hogy Makovecznek *van* térkonceptiója. Eredeti, konzisztens, egész építészetre érvényes térszéménye. A modernizmusnak a kubizmusból eredő *áramló tér-eszménye*, illetve annak különféle individuális változatai (Corbu-tól Kahn-ig) óta talán az első átfogó érvényű architektónikus tér-elv.⁶ Makovecz tere az egzisztenciális tér. Az egzisztenciának (Existenz) kierkegaardai, heideggeri értelmében. Az *autentikus életet* élő, az önnön valóságára ébredő ember tere. Alapképletét Makovecz egy 1972-ben született, meghatározhatatlan műfajú munkában rögzíti.⁷ Az itt vázolt kettősfalú burok határhelyzeteket jelenít meg; azokat a tudati állapotokat, melyek feltételei annak, hogy a ma embere megértse és vállalja sorsát.

Mi a jelen emberének minimális környezete? – az a szerkezet, mely az öt tudati lépcső⁸ tartalmát *megvédi*, és a

⁶ A posztmodernnek nincsen tere – sarkíthatnánk. Nézőpontjai vannak csak. A modernizmus objektivista poétikája érvényét veszítette számukra, de egyetemes tér-ideig nem jutottak

⁷ A pályázat, melynek apropójából e hitvallás született, ő maga kezdeményezte művészbartái számára. (Lásd: *Minimális tér*, Budapest, 1972. Makovecz Imre, Sáros László és Gerle János magánkiadása)

⁸ A rajz köré írt szövegben öt követelményt állít fel a pénz, a fenyegetettség és az erkölcsi törvények manipulációjában élő ember számára, hogy ne veszítse el önmagát. Annak felismerését, hogy 1. személyes tulajdonságai és szociális érzékenysége objektív valóságok; 2. az első lépés eredményének fenntartása mellett – környezete objektív valóság; 3. környezete legfőbb tartalma a többi ember; 4. a tárgyak az ember állapotának halott képei; 5. a jelenkor manipulált, tudattalan cselekvése a múlt eredményét a jövő tartalmával egyesíti.

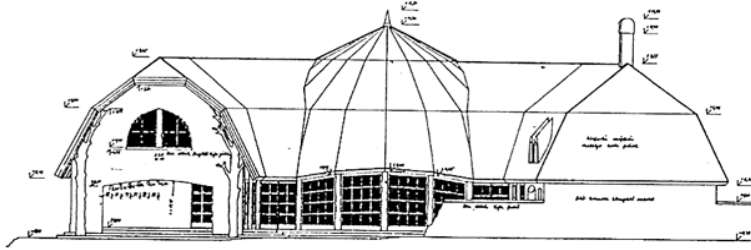
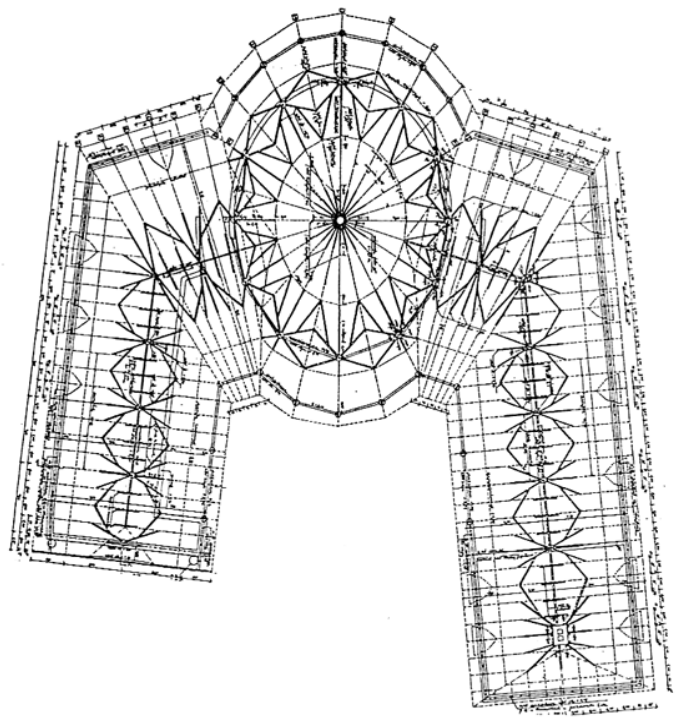
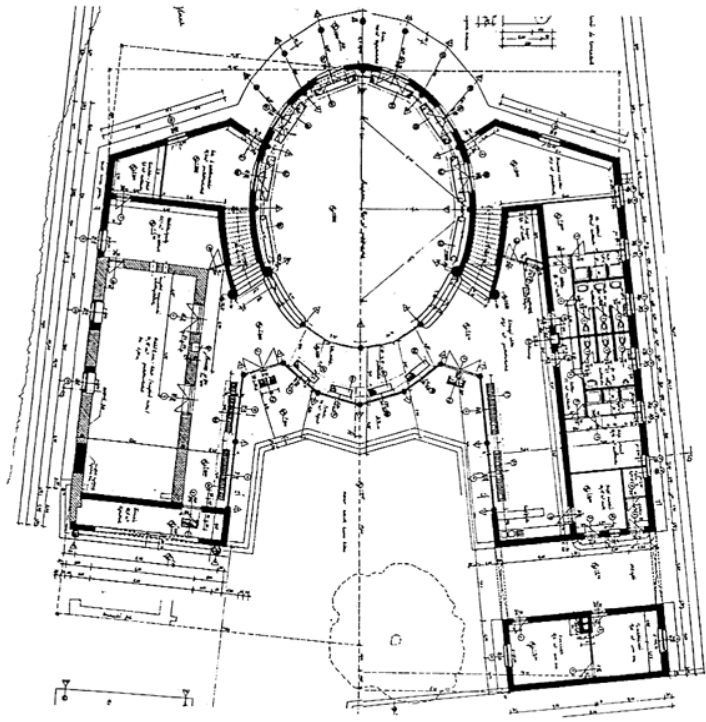

Faluháza, Győr, 1988.

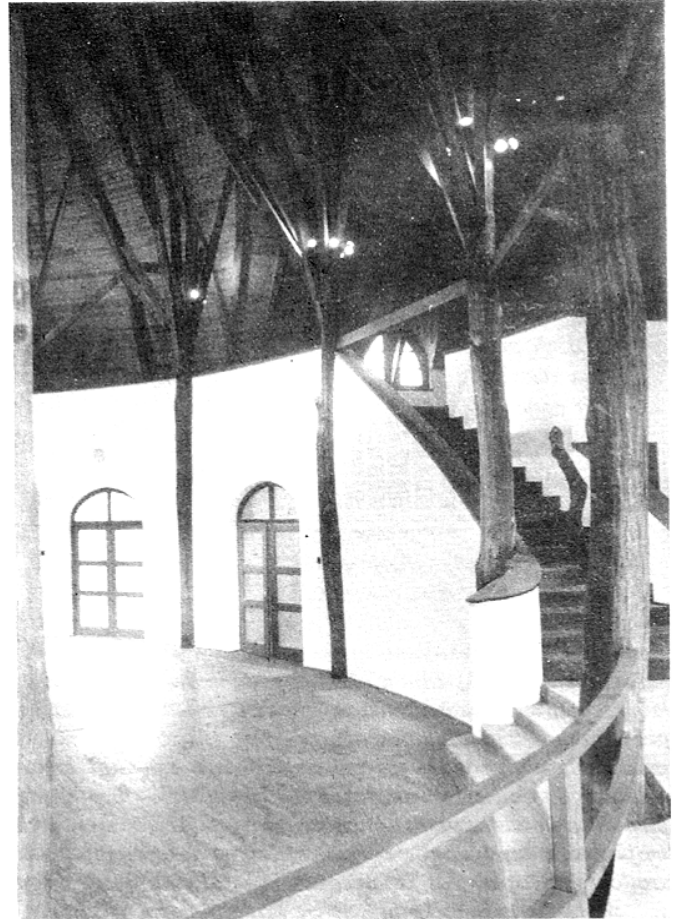

SZAKMAI TEVÉKENYSÉG:

- 1978-86 BUVÁTI, Tudományos Kutató Osztály
1987-90 MAKONA Tervező Kiszövetkezet
1990-93 KVADRUM Építész Kft.
1993- EKLER Építész Kft.
- 1985-87 Magyar Iparművészeti Főiskola, vendégtanár
1988-90 Tölgyfa Galéria, Építész Kerekasztal
1991-93 BME Városépítési Tanszék, vendégtanár
1993- Kós Károly Egyesülés, Szabad Oktatási Fórum

FONTOSABB ÉPÍTÉSZETI MUNKÁK:

- Könyvtár, Dombegyház, 1983. (Nagy Tamással)
Református imaház, Tiszanagyfalu, 1984.
Zeneiskola bővítése, Fonyód, 1985.
Kulturális tábor, Nagykálló, Tánccsűr, 1986.; Étkező, büfé, fürdő, 1987.; Kilátótorony, 1988.; Recepció, 1989.;
Gondnoki szállás*, Nemezelő, 1991.;
2x6 lakásos sarokházak, Nagykálló, Szabadság tér, 1987.*
Szakorvosi rendelőintézet, bővítés és rekonstrukció, Nagykálló, 1988*
Faluház, Győrvar, 1988.
Faluház, Tiszakarád, 1988*
Agrártudományi Egyetem oktatási épülete, Kaposvár, 1988.
Lovarda, Kaposvár, 1989. (Vincze Lászlóval)*
Agrártudományi Egyetem, tanügyi épület bővítése, Kaposvár, 1989.
Egyetemi kollégium bővítése, Kaposvár, 1990.
VIP Service Kft., vendégház-felújítás, Budapest, 1990.
Kossuth Lajos utca és Szabadság tér rendezése és homlokzatfelújítások, Aszód, 1990.
Apáczai Collegium oktatási épületei, Szombathely, 1991.*
Szociális otthon, Veresegyház, 1991. (Zsigmond Lászlóval)
Magyar-orsz vendégház, VIP Service Kft., Budapest, Római-part, 1991.*
MATÁV Regionális Oktatási Központ tanulmányterve, Piliscsaba, 1991.*
Református imaterem, Pécel, 1991.
Apáczai Collegium, központi épület, Szombathely, 1992.*
Buszpályaudvar, Nagykálló, 1993.*
Tornaterem, Nagykálló, 1993.*
Szőlészeti-borászati együttes, *Sárga borház* felújítása, Mezőzombor, Disznókő Rt., 1993.
Víziváros beépítési terv, Vác, 1993. (Makovecz Imrével)*
Állatház, Agrártudományi Egyetem, Kaposvár, 1993.*
Étteremhajó, Ribinszk, 1993.*
EXPO'96 mesterterv, *Skanzen, balatonfelvidéki ház*, Budapest, 1993-94.*
Üzletház, Dunaújváros, 1994.*
Borászati üzem bővítése, Neszmély, 1994.*

CSALÁDI HÁZAK:

- Béres-ház, Tokaj, 1982.*
Kovács-ház, Esztergom, 1983.
Református parókia, Tiszavasvári, 1984.

- Gál-ház, Kerepestarcsa, 1985.
Vajda-ház, Budapest, 1987.
Mikes-Tóth-ház, Szeged, 1987.
Szederkényi-ház, Solymár, 1988.
Bákány-ház, Oroszlány, 1988.
Póka-ház, Leányfalu, 1988.
Huszanyik-Mészáros-ház, Horány, 1988.
Bánki-ház, Nagykálló, 1988.
Jelenik-ház, Pécel, 1989.
Bognár-ház, Szeged, 1989.*
Cseri-ház, Hódmezővásárhely, 1989.
Agócs-ház, Aszód, 1990.*
Sári-ház, Aszód, 1990.
Kákai-ház, Szeged, 1990.
Juhos-ház, Budapest, 1990.
Varga-ház, Aszód, 1991.
Kusz-ház, Szeged, 1991.
Ferenczi-ház, Budapest, 1992.
Gyenyiszov-ház, Ribinszk, 1992.
Kovács-ház, Vönöck, 1992.*
Orosz-ház, Nagykálló, 1993.
Kőműves-ház, Budakalász, 1993.
Kálmán-Strausz-Rubányi-ház, Budapest, 1994.
Nar-ház, Felsőszenterzsébet, 1994.

Az évszám a tervezés ideje;

** jelöli a nem, vagy még nem épülő terveket.*

KIÁLLÍTÁSOK:

1984.
Fiatal építészek kiállítása, Budapest
1988.
Makona Tervező Kiszövetkezet kiállítása, Budapest
Organikus építészet, Szeged
1989.
Makovecz Imrével, New York-Philadelphia-Chicago
Makovecz Imrével, Rotterdam
Tölgyfa Galéria, Budapest
1990.
Makovecz Imrével, OMF, Budapest
1991.
Magyar organikus építészet, Velencei Biennálé
Andrea Palladio díjasok kiállítása, Vicenza
1992.
Magyar organikus építészet, Ernst Múzeum, Budapest
Berzsenyi Dániel Megyei Könyvtár, Szombathely
Szemere Pál Művelődési Ház, Pécel
Nagykálló
- 1992-3.
Magyar organikus építészet, Debrecen-Szeged-Berlin-Pozsony-Vancouver

DÍJAK:

- Piranesi-díj, Zirija, 1989.
Andrea Palladio-díj, Vicenza, 1991.
Ybl-díj, Budapest, 1994.

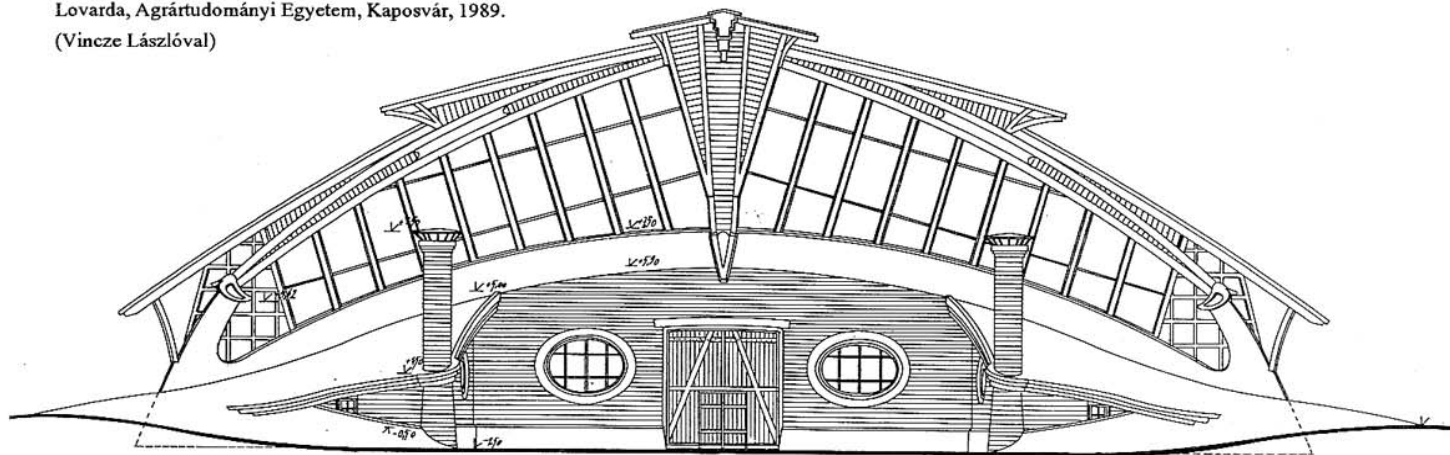

mindenkori változást biztosítja. Valamint az a személyes, konkrét valóság, melyet a sors eseményei vonnak az ember köré. Kettősfalú szerkezetről van tehát szó. A *belső fal* az időbeli érzékenységből és az adott élet szubsztanciájából áll. Ez az *életsháló*, mely a múlt és jövő reakciós összekapcsolásából származó támadásokat hivatott elhárítani. Ez véd meg a tévedéstől. Időben csak *helyiértéke* van... A *külső fal* időben meghatározott. Az élet sorsfordulataitól a következő alapvető változásig tart. Jellemzője, hogy egybevágó szembenállást mutat a belső háló által határolt személlyel. Mindig mint a jövő jelenik meg, ismeretlen tartalommal és konkrét személyes iránnyal. (Modellje az életrajz a születéstől a halálig.) A *külső fal* tehát emberének tudati határa sorsa szerint. ... Kettősfalú szerkezet tehát, melyet belül az élettést és érzékenységi mező határol, kívül a kozmikus idő. – írja rajzát magyarázva Makovecz.

Makovecz kettősfalú burka azokat a határhelyzeteket jeleníti meg tehát, ahol az ember legbelső énje és időbeli érzékenysége *egybevágó szembenállást* mutat sorsával. Azokat a tudati határokat, ahol az ember felismerve létének *időbe vetett voltát, létének értelméhez juthat* – interpretálhatnánk Heideggerrel.⁹ Ezek a tudati határokon az igazság egyedül az én igazsága. Az igazság, melyhez mint lehetőségeihez juthat, ha felismeri létének véges és megismételhetetlen voltát, s ha vállalja sorsát. Ezek a határokon szabadsága nem a valamitől szabadulás, hanem a valamivé válás szabadsága, legbelső énje, lehetőségei és *most-ja* éppoly valóságosak, mint a dolgok, mint külső világa. A tárgyi világ és benne a saját léte csak mint egyszerre anyagi és szellemi állapotok valóságosak. Makovecz minimális tere tehát az ember lélekhez jutásának, lélekre ébredésének tudatváltásait regisztrálja. A lélekhez jutásnak abban az értelmében, hogy az (el)tárgyasulás lélekvesztés, a lélek (el)tárgyasulása. Hiszen az autentikus létezés terét – mondhatnánk újra Heideggerrel – nem a dolgok határolják elsősorban, hanem az a sajátos idő, melyben az ember magát mint létezőt tudja, s melynek kitüntetett pontjai azok az intuitív állapotok, melyekben jövőjét megéri és sorsát elvállalja. Makovecz az autentikus élet sajátos idejét teszi a térteremtés, a minimális tér szinonimájává. A térteremtés képessége így nála a sors-teremtés, a belső egzisztencia vállalásának spirituális erejé-

vel ekvivalens. Ha figyelembe vesszük, hogy valamennyi épülete; a korábban épültek és az azóta született tervek is lényegében erre az 1972-es rajzban jelzett téri formára és annak spirituális tárgyiaságára (Makovecz terminológiája) vezethetők vissza, kimondhatjuk: *Makovecz építészetének egyik titka, hogy az ember legszemélyesebb terét, egzisztenciájának auráját nagyítja architektonikus térére...* Interpretálhatatlan „know-how”. Ha a mai építészet felől nézzük, teljes egészében építészetén kívüli téma. Poétikája az autentikus létezés problematikáját intenzív teljességében öleli fel és ezzel együtt inverzét is, a par excellence lényegvesztést. Makovecz építésze gyökeres újrakezdés, olyan vállalkozás tehát, amely el kellett vessen minden holt anyagot, amit ma építészeti kultúrának nevezünk.

Ha mégis építészeti szempontból akarnánk jellemezni épületeit és tereit, egy mozgásképlethez folyamodhatnánk. Makovecz az elemi egyközpontú teret mozditja el, és bontja ki egészen a belső teret burkoló héj frontális felnyitásáig.¹⁰ Emberi gesztusok, az ölelés, elfogadás, születés, életbe indulás, elszánás, a magasabb rendű felé fordulás pillanatai fogalmazódnak meg ezekben a térformákban, kimeríthetetlen szimbolikus jelentés-bősséggel. A centrális és hosszanti tér ötvözései – mondhatnánk. Am aligha tudnánk levezetni őket mondjuk Rob Krier tértipológiájából. Makovecz térformái nem származtathatók a geometriai alapformákból. Noha többnyire szimmetriatengely és középpontszerű mag szervezi őket, héjalásuk szabálytalan, bár kötetlennek nem mondható. Talán úgy fogalmazhatnánk, hogy a történeti és a modern építészet térformáit szintetizálják egyfelől kötött (centrális, szimmetrikus, frontális), másfelől kötetlen (dinamikus és aszimmetrikus) jellegűekkel. ... Antropomorf teretek? Kétségkívül. Kérdés persze, hogy mit értünk ezen. Makovecz így ír: „*az antropomorf építészet ... antropomorfizmus annyira csupán, ahogy az emberi beszéd csak emberi szájjal valósulhat meg.*”¹¹

¹⁰ Jól követhető ez következő munkáinál: *Sió vendéglő, Szekszárd, 1964; Vendéglő, Budapest, 1966; Vendéglő, Tatabánya, 1969; Üdülőtábor, Visegrád, 1977; Siház, Dobogókő, 1980, stb. Lásd még: A+U 84/3*

¹¹ *Makovecz Imre: Ami megtörtént, és ami megtörténhetett volna., 1985. (OMF kiállítási katalógus, 1990.) Lásd még: a mozgásforma-kísérletekről. Ekler Dezső beszélgetése Makovecz Imrével. A+U 84/3, p.51-58*

⁹ *Heidegger: Sein und Zeit. Erste Hälfte. Halle, 1927.*

De nem szóltam még Makovecz szerkezeti megoldásairól, holott hasonlóan mély elgondolások rejlenek ezek mögött is, mint tereinek formáiban. Építészetének fejlődés-vonala lényegében e két elem, tér- és szerkezetformáinak kölcsönös egymásba hatásaként rajzolható meg.¹² Virágkehelyszerű monolit mellvédformáit már legelső munkáinál megtaláljuk (pl. Sió vendéglő, Szekszárd, 1964), majd megjelennek, most már belső tereinek centrumában az ugyancsak növényi formákat idéző, szétágazó támoikat tartó oszlopok (pl. Mezőgazdasági Vásár, Birkacsárd, 1966.) Több, a hetvenes évek elején született munkája ezt a virágformát nagyítja monolitikus egésszé (Bodrog Áruház, Sárospatak, 1972). Később a belső oszlopos-támos szerkezet és a tereket burkoló héj mintegy összeolvadnak (Gyulavári Étterem, 1969 – nem épült meg), és létrejön az a különös bordázat, amit a Farkasréti temető ravatalozójából jól ismerünk, (Budapest, 1975) és amit több monumentális tervénél is alkalmaz (Visegrádi Ifjúsági Központ, 1973 – nem épült meg). Eddigi útjának summája a Sárospataki Művelődési Ház (tervezve: 1974-77) ahol teljes gazdagságukban megmutatkoznak a növényyszerű tartóváz és az antropomorf tereket burkoló héjazat kettősségével és egymásba hatásával operáló megoldásai. Hetvenes évek végi munkáinál plasztikus rajzolatú bordái íves szarufákká, ágas tartói könyöktámos ács-szerkezetekké egyszerűsödnek (pl. Visegrádi Üdülőtábor, 1977-78). A nyolcvanas évektől kezdi használni élő ágasfákat, nem valamiféle gegként, hanem mint láttuk, korábbi munkáinak hozadékaként azok szimbolikus jelentéseit mintegy nyíltabban kimondva (pl. Laczházi-vendéglő, Tatabánya, 1980; váci Ravatalozó, 1981 – nem épült meg).

Makovecz szerkezeteinek alakjával és tagolásával tehát a növények, s tágabb értelemben az élőlények felépítését követi. Módszere Goethe ismert metamorfózis-tanából ered. Goethe, mint tudjuk, ősjelenség-fogalmával természet-tudományos vizsgálódásainak és esztétikai nézeteinek azon törekvését összegezte, hogy a tapasztalásban, az egyesben találja meg az eszmeit, az általánost. Ősnövénye magában egyesíti a növények életének valamennyi alakváltozatát, s ezáltal megtestesíti a formaváltozatokat szervező közös elvet is. Valójában a szükségszerű típus, a szimbolikus eset ideája. Makovecz épületeinek egészére érvényesíti Goethe koncepcióját. Szerkezetformái nem pusztán másolják a növényi formákat, hanem a növények fejlődésmo­delljét követve szemléletes, mondhatni növekvő formát adnak az általános (a növényekben és az épületekben is ható) tektonikai erőknél.¹³ Ezzel nemcsak antropomorf tereihez és animális (állatszerű, állatias) épületformáihoz kínálnak adekvát megoldásokat, hanem az építés olyan ősképeit is aktivizálják, mint a népi építés rituális ágasfái, vagy az antik növényi mintás oszlopfői, és azok előzményei...

¹² Lásd: *Sur l'architecture d'Imre Makovecz, Dezső Ekler, Techniques & Architecture, juin-juillet 1985. no.360.p.110-115.*

¹³ „Az anyagok az épületen mindig az átalakulás törvényei szerint változnak... A szerves építészet a tiszta nyomás építészet. A föld felszínére feljövő elemi alakzat, mely éppúgy engedelmeskedik a Napnak és a Földnek, mint a fák.” – *Makovecz Imre: Az organikus építészetéről. Kézirat, 1983.*

Oktatási épület,
Agrártudományi Egyetem,
Kaposvár, 1988-89.

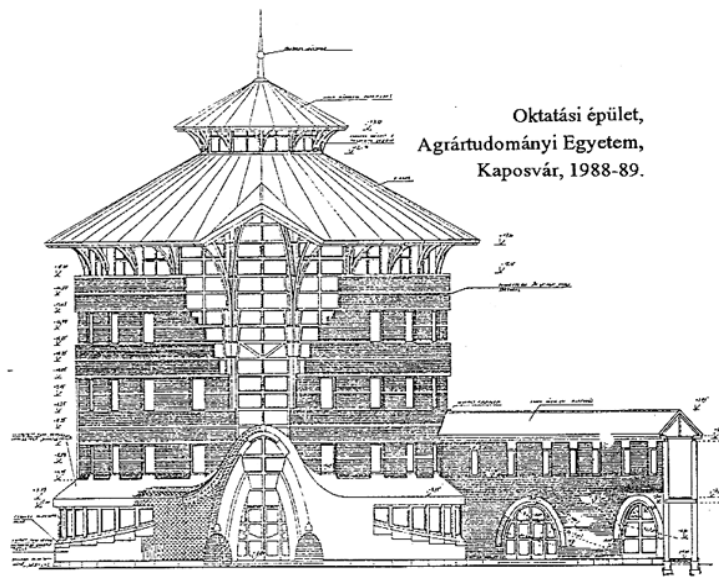

Hogy miként érvényesül végül is Makovecznél az, amit képletesen belülről való térszemléletnek mondtam? Úgy fogalmaznám, *mitologikus látásként*. Persze sok mindennel alá kellene ezt támasztanom. Mégis, ha a szerkezeti formáira vagy épületeinek alakjára gondolunk is, aligha képzelhetjük, hogy létrejöttek volna anélkül a megszemélyesítő, *animista szemlélet* nélkül, amely leginkább a mitológiák (és a gyermeki gondolkodás) sajátja. „...*Olyan házakat akartam mindig csinálni, amelyek félig meddig az emberre hasonlítanak...*” „...*épületeim lények, akik egy elfeledett világból merülnek fel...*” – vallja Makovecz. Ágas tartói – a kelták fáit, akik emberek lehettek volna; épületlényei – a germán Ymir testének részei, az istenóriásé, akinek testéből lett a világ (megfelelőik számos mitológiában); antropomorf terei – a mítoszok téri világa, ahol minden középpontok köré rendeződik, ahol a világ véges, s a tér emberies irányok és helyek szerint tagolt (az euklideszi tér ellentéte, nem homogén, nem végtelen, nem folytonos), és ahol egy helyütt laknak az istenek és emberek és ugyanott a világfa, tudniillik a világ közepén, vagy legalábbis egyazon téri valóságban (ellentéte a negyedik euklideszi ismérvnek: egyazon helyen egyszerre több dolog) ... Makovecz terei ugyanígy, az ember testi organizációját és ettől *nem függetlenedő* lelki valóját vetítik ki a téri világba, antropomorf módon rendezve el annak valóságát. Nála sem különül el az átélhető és a gondolati tér, sem objektív és szubjektív térként, sem reális és transzcendens világként. Háza az ember testi és tudati valóságát (egzisztenciáját) közvetlenül kísérlik meg a világhoz kapcsolni, egymásba vetítve a mikro- és makrokozmoszt; a *van-t* és az eredetet... úgy, mint Ymir képe, az emberalakú istenóriásé, akinek testéből a világ keletkezett...

Két új munkájánál, a jászkeséri és a zalaszentlászlói művelődési otthonoknál fontos látni az adottságokat, s azt is, ahogy Makovecz ezekhez viszonyul: visszafogott stílári megoldásokkal, a kontextus és a helyi formaelemek iránti nyitottsággal. A jászkeséri épület a falu régi művelődési házá­nak bővítéseként jött létre, a másik pedig három meglévő épület összekapcsolásával. Az új művelődési otthonok szervesen illeszkednek a kis települések képébe, de Makovecz építészetének fejlődésrajzába is. Oldott, letisztult összegzései korábbi megoldásainak, egy-egy finom átfordítással. Mindkettőnél a belső tartószerkezetre, annak szimbolikus értékeire esik a hangsúly, antropomorf téralakítási módszere



csak a tetőzet árnyalatnyi töréseiben, a héjazat közelhözásában érvényesül. Jászkiséren emeletesre nagyított parasztház-portál kerül az új csarnok középtengelyébe; hasonló pozícióba, mint Makovecz korábbi tereinek ágas oszlopai, fái. Zalaszentlászlón az ágasfáké a főszerep. Makovecz mindkét épületnél a külső és a belső teret játssza egymásba, de nem téri eszközökkel, hanem a tartószerkezet szürreális jelentésével. Akvadukt léptékű, városi háznai falusi porta... az erdők megindulnak, a fák az emberek közé jönnek... Tolkien ent-jei... erdei tisztás. A megtörtént, és a megtörténhetett volna tágabb tudati valósága. Makovecz a közösség terét átvitt, szellemi értelemben kifelé nyitja, a természet, a közös sors, a múlt és jövő felé, egy valóságosabb jelenlét irányába.

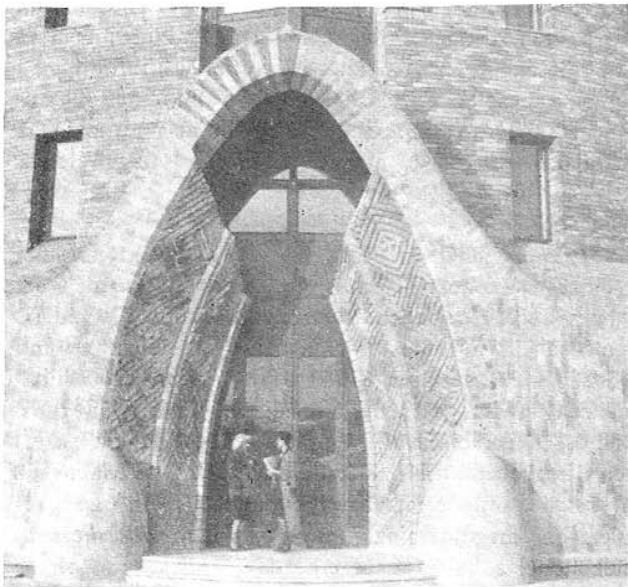

Publikációk:

Beszélgetés Makovecz Imrével. Népművelési Intézet, Budapest, 1981.

Makovecz Imre építészetéről. In: Makovecz Imre kiállítási katalógusa, Madách Imre Művelődési Központ, Vác, 1983.

Interview with Imre Makovecz. A+U, Tokyo, 1984.

Sur l'architecture d'Imre Makovecz. Techniques et Architecture, Paris, 1985.

The Architecture of Imre Makovecz. Architecture and Society, Sofia, 1987.

Seele und Form. Archithese, Zürich, 1987.

Prostor a existence k architekture Imre Makovcze. Madarske Kulturní Stredisko v Praze, Praha, 1988.

Tér és egzisztencia, Makovecz Imre építészetéhez. Bercsényi 28-30. Budapest, 1990.

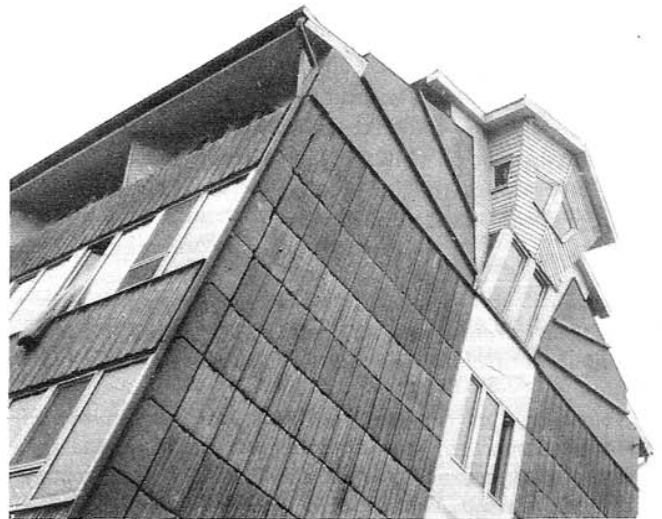

NOÉ BÁRKÁJA

Gerle János interjúja Ekler Dezsővel
(1994 április 23.)

Ekler Dezső: Igazat adok Kampis Miklósnak, hogy nem könnyű meghatározni a szerves építézet mibenlétét, s hogy legkevésbé szabad ezt fogalmi osztályozással tenni. Talán érdekesebb volna először azt megvizsgálni; milyen a *nem* szerves építézet. Úgy is mondhatnám, nem szerves építézet az, amelyik nem nyit menekülési lehetőségeket a mai világ szorításából. A nem szerves építézet napi építézet; a mai rendszer ipari és pénzügyi technokráciájának közvetlen kiszolgálója. Ezen túlmenően autonómiával és közvetlen iniciatívákkal nem rendelkezik. A szerves építézet körébe azok a kezdeményezések, az a hozzáállás, az a stratégia tartoznak, amelyek megpróbálnak túlnézni a mai világon; amelyek megpróbálnak az *odaát*nak, a mai világ várható összeomlása után következő új világnak dolgozni; amelyek egy új világot készítenek elő. Ebben az értelemben a szerves építézet ellenzéki építézet, és szerepe e tekintetben nem sokat változott a régebben elfoglalthoz képest. Alapvetően tehát világnézeti kérdésekről van szó és nem stílusbeli vagy politikai kérdésekről. Aztán hogy ezen belül a szerves építézetnek milyen árnyalatai, sekélyesebb vagy átgondoltabb, eredetibb vagy kevésbé eredeti változatai vannak, ez más kérdés.

Gerle János: Nyilván az a kulcskérdés, hogy meghatározható-e a világnézeteknek egy köre, ami a szerves építézethez kötődik, hiszen világnézet a technokrata szemlélet is. Hogyan lehetne csokorba kötni azokat a világnézeteket, melyeknek az eredménye meg tud jelenni a szerves építézetben? Például a bioépítézetnek sok olyan környezetvédő vonása van, amelyek belekötődnek a technokrata világszemlélet leplezett világába; a másik oldalon vannak példák a high-tech alkalmazására a szerves építézet körén belül – Pietilä munkáira gondolok, aki kézműves technológiát valósít meg a legmagasabb ipari szinten. Talán úgy lehetne összegezni, hogy van valami, a világnézettől is független, nem materiális elem; kötődhet valamilyen valláshoz, vagy valamilyen ezoterikus ismerethez, de mindenesetre megragadható elemként jelen van az építézetben valami, ami nem a fizikai világból származik. Akkor már csak az a kérdés marad nyitva, hogy ez a fekete vagy a fehér mágia területére tartozik-e.

Ekler Dezső: Végző soron arról van szó, ahogy mondod; fekete vagy fehér mágiáról. A szerves építézetben két kérdést látok döntőnek. Az egyik, hogy *honnan van nézve* az építézet? A szerves építézet – tréfásan hangozhat – *odaát*ról van nézve, a lehetséges jobbik világból. Mivel onnan van nézve, a szerves építézet művelője máshogyan áll hozzá ahhoz a közeghez, amelyben dolgozik, és erősebb részvételi ambíciók jellemzik, talán nagyobb szociális érzékenység. A nem szerves építézet részvétlen, nem érez szánalmat a mai világban vergődő ember iránt, csak feladatot teljesít. A másik fontos aspektus, hogy milyen mértékben tudja spirituáli-

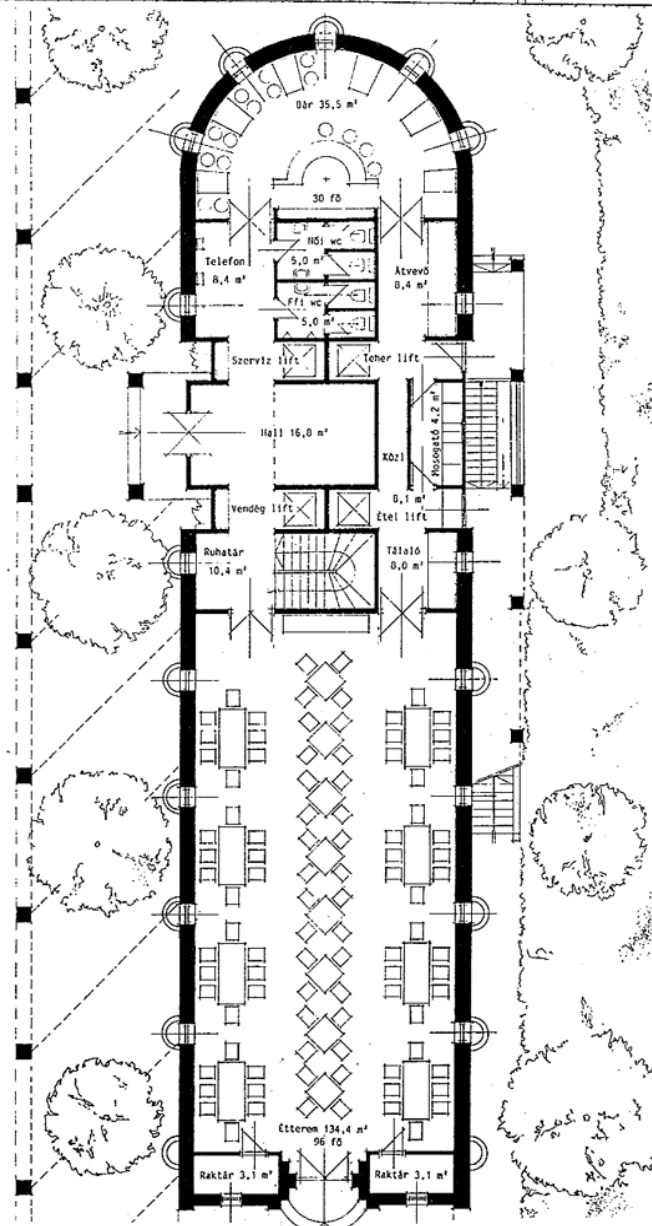
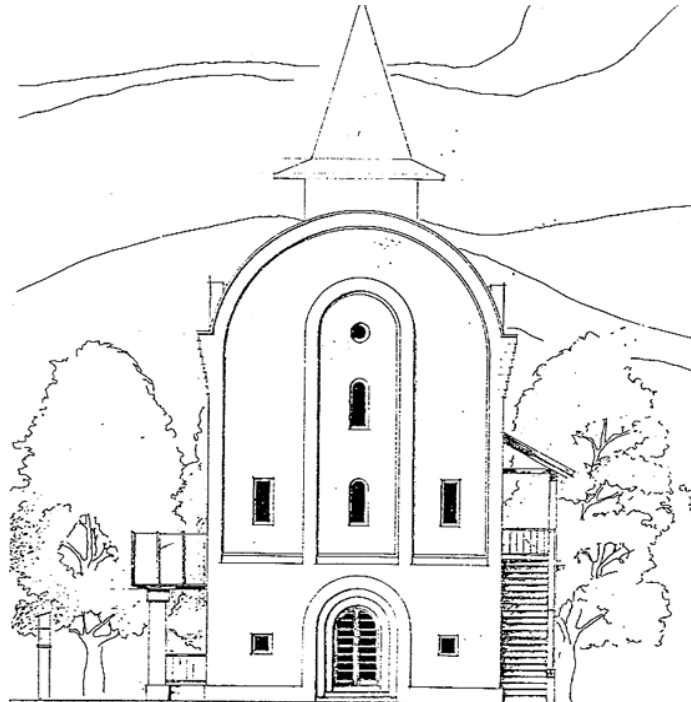

Magyar-rosz vendégház, Budapest, 1991.

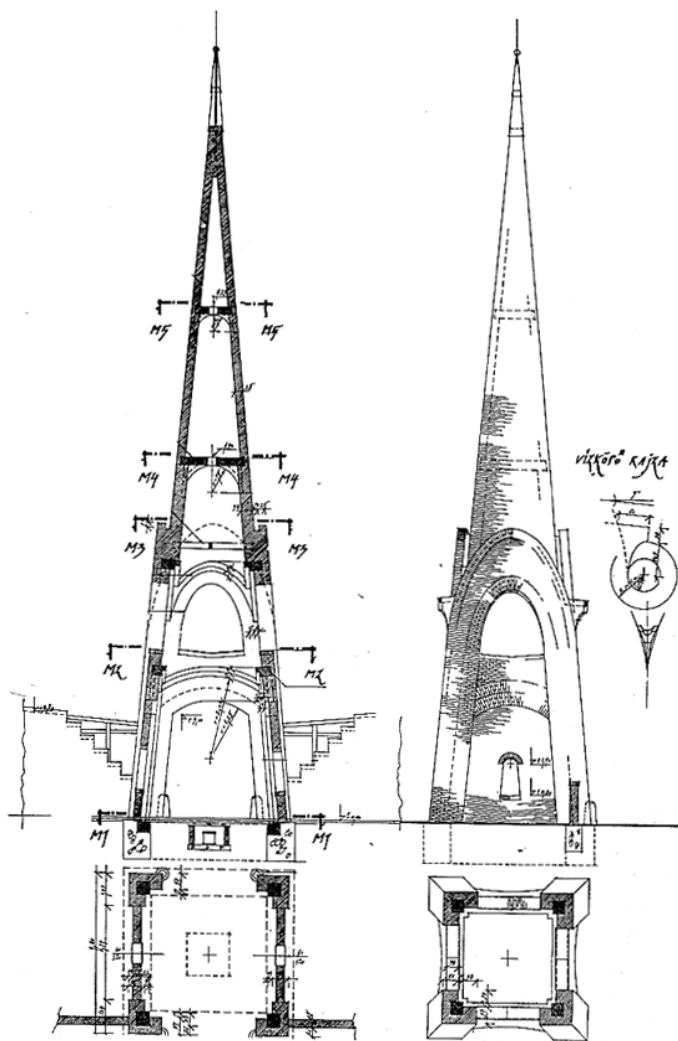

Bejárati harangtorony, Apáczai Collegium, Szombathely, 1989.

zálni az anyagot, amellyel dolgozik. Szervesebb anyag a vályog, mint a kő, szervesebb a fa, mint a fém, és így tovább, van egy bizonyos hierarchiája az építőanyagoknak. A döntő mégis az, hogy az épületet tektonikai, statikai értelemben, a terek képzésében és kontextuális értelmében – tehát hogy az épület hogyan helyezkedik el a környezetében – mely spirituális erő, milyen erős intuitív készség szervezi egységbe. A nem szerves építészet esetében érzékelhető, hogy elsősorban materiális jellegű megfontolások, épületszerkezeti konvenciók, stiláris előítéletek, divatok szervezik az épületeket.

Gerle János: Hogy a részvétből fakadó viselkedésnek stratégiai értelme legyen, ahhoz valamilyen módon értelmezni kell ezt az *ideátot*. Nyilván másképpen gondolkodik valaki onnan, mint hogyha fejtetőig benne van. Ez volna a második témája a beszélgetésnek, hogy Te, mondjuk úgy: *odaát*ról milyennek értelmezted ezt a világot.

Ekler Dezső: Úgy tapasztalom, hogy az emberek és a világ iránti részvétet valóságosan akkor erősödik meg az emberben, ha le tud számolni csomó vacak előítélettel és hiedelemmel, leginkább azzal, hogy ez a világ minden lehető világok legjobbika volna, hogy fejlődne, s hogy egyre jobbá válna. Az az érzésem, hogy az emberek leginkább azért szenvednek, mert ezekben a hiedelmekben vergődnek, miközben tapasztalják, hogy egyre rosszabb, és ez szorongással, kétségbeeséssel tölti el őket. Úgy gondolom, hogy ez a világ menthetetlenül a pusztulásba rohan; ez a romlás megállíthatatlan, s nagyon hamar valamiféle végzetes állapotig jut. Ugyanakkor abban is hiszek, hogy a végzetes állapot után valami más következik, mert valami másnak *kell* következnie. Így is meghatározható – nagyon durván – az *odaát*. Nos, *odaát*ról nézve az ember a világ mai állapotjáról merengve valóban csak részvétet tud érezni, és kétségbeesését így tudja pozitív erővé változtatni.

Gerle János: A romlás miben érhető leginkább tetten, miben tapasztalod Te személyesen nap mint nap?

Ekler Dezső: Mindenben. Nincs olyan pontja az ember életének, amelyben ne ez a gyorsuló romlás volna tapasztalható... Bizonyosan mindenkiben élt a remény, hogy például a rendszerváltás után Magyarország mondjuk környezetbarát mintaállam lesz; okosabb lesz, és jobban odafigyel majd arra a pusztításra, amely környezetünkben végbemegy. Mégis azt kell látnunk, hogy a pusztítás csak gyorsul, egyre vehemensebb és megállíthatatlanabb. Fanyűvők országa lettünk. Soha ennyi fát Magyarországon ki nem vágta, mint az elmúlt években, miközben egyre harsányabb a környezetvédelmi propaganda. Ha az országot járom, egyszerűen elkeseredom, hogy már a Kaposvár felé vezető úton is vágják a fasort; a szombathelyi-csonnai úton már tavaly kivágták a nagy részét, de most jártam a héten Csongrád felé, és a kiskunfélegyházi gyönyörű fasorokat végig elfektették. Nagyon jól látni, hogy a bele még véletlenül sem korhadt, poshadt a fáknak. Valamiféle kamu balesetvédelmi дума lehet az indoka, hogy kivágják a fasorokat. Az erdőkről még nem is beszélünk. Szerke az országban rablógazdálkodás folyik az erdőkkel. Nagykállón a Harangodot letarolták, de vágják Zalában és Borsodban is. A privatizálás alatt lévő erdészetek és TSZ-ek tömegével adják el a frissen megkaparintott erdőket tűzifának Dániába és Olaszországba. A romlás eseteit kérdezed. Nincs olyan terület, ahol ne volna tapasztalható a leépülés. Nézd a gyerekek állapotát. Feltűnő, hogy mennyire *nem látszanak*. Nincs helyük. Az utakról a szennyezés, a forgalom és a felnőttek játékszerei miatt kiszorultak; a kertek eltűntek. A gyerekek a szobákban kuksolnak és számítógépes játékokat nyomó-

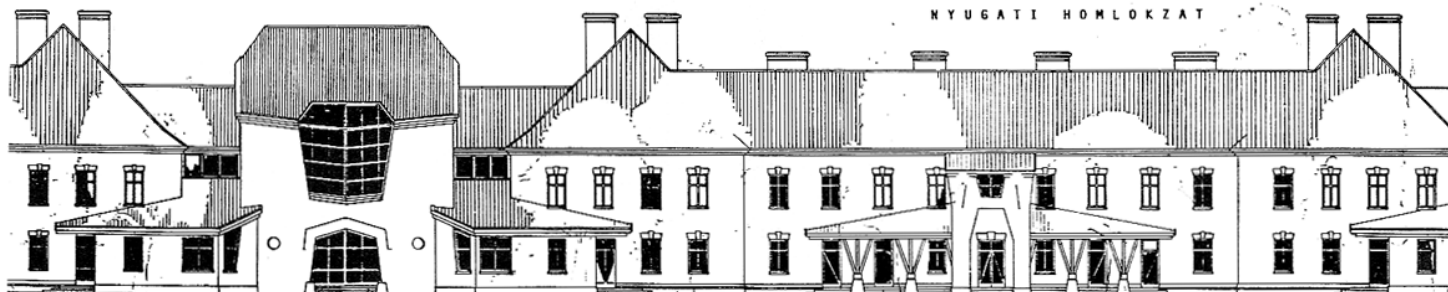

gatnak. Társaságuk nincs, a szülőknek pedig nincs rájuk idejük. Technokratikus szellemben üzemeltetett iskolagyárakban nevelődnek, meg aljas üzleti érdekek szerint mozgott TV-n. Vagy vegyük azt, ahogy a magyar vidéken a családok házakat építenek és berendezkednek. Ha új családi házas telekosztást nézel, ahol túl kicsi telkeken tízesével-húszasával épülnek túl nagy, esetlegesen otromba házak, egy biztos: fát nem fogsz látni még a kész telepeken sem. Magyar férfi a háza építését úgy kezdi, hogy kivágja a fákat, ahogy a benzinkút építését is úgy kezdi, s a legjobb esetben is aztán a végén tujákat ültet a kert szélére, ami már ugye a középosztálybeli gazdagságnak a jele. Benzinkutakkal teleszórják az országot, ahogy a szemetünket is szét-szórjuk. Mégis, ha egy-egy hely sorsát nézed, úgy tűnik, a folyamat megállíthatatlan. Vegyünk például egy dunaparti ártéri erdőt, ahol először csak a kilátás miatt vágják ki a fákat, aztán beleszórják a szemetet és a sítet a Dunába. A madarak még bírják valameddig, de aztán megérkezik a szabadidőzők hulláma, megjelennek az autók, és furcsa módon nem a betonozott helyekre állnak, hanem a fűre, aztán kikopik a fű, aztán viszi a port meg a nylonzacskókat a szél, aztán megjelennek az építkezők, és vágják ki a fákat, stb. Ha a szabadidős hódítás már letarolta a tájat, akkor utakat kell építeni a szabadidőző tömegeknek, aztán autópályát és parkolókat és hozzá áruházakat. Hiszen a szabadidő ma a legfontosabb munkatevékenység. Döbbenetes, ahogy a hétvégeken a városokból kirajzó, kimenekülő családok nekiállnak szabadidőt fogyasztani. Áldozatot nem kímélve mérhetetlen pénzt és energiát ölnek bele ebbe a tevékenységbe, a nylonrucikba, adidas cipellőkbe, műanyag székekbe és amerikai dzsipekbe, jet-ski-kbe, motorcsónakokba. Csak tárgyak tucatjával és motorokkal tudják végrehajtani a szabadidős tevékenységüket: fűnyíró gépekkel, fűrókkal, levegőt sűrítő apparátokkal, szúnyogirtó berendezésekkel, ordító rádiókkal, s mindemelllett a fejed fölött sétautazást végző helikopter kering, lent pedig iszonyatos hangú jet-ski-k és motorcsónakok rohannak. S az ember nem érti hogy miért. A faszi, aki egész nap a mercedeszében ül, szabad idejében kivontatja a csónakházból az amerikai, jacht-méretű motorcsónakját, abba beleül, és vezet tovább a Dunán föl, majd vissza, letarolva az arra evező öreg pesti értelmiségieket, akik valamiért úgy maradtak, majd pedig újra kivontatja a hadi naszádját és újra a mercedeszébe ül. Az embernek az az érzése, hogy nyugodtan beleülhetné a feleségét a mercedeszbe, s amíg az vontatná a csónakját végig az M7-esen, ő nyugodtan ülhetne a csónakban, és foghatná a kormányát, s a szél is fújna neki, mint a Dunán.

Gerle János: Amit elmondasz, az a jelenlegi Magyarországról szól, vagy világprobléma?

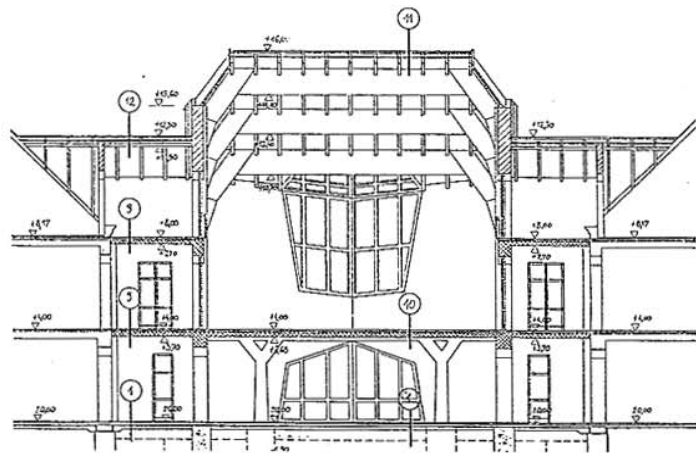
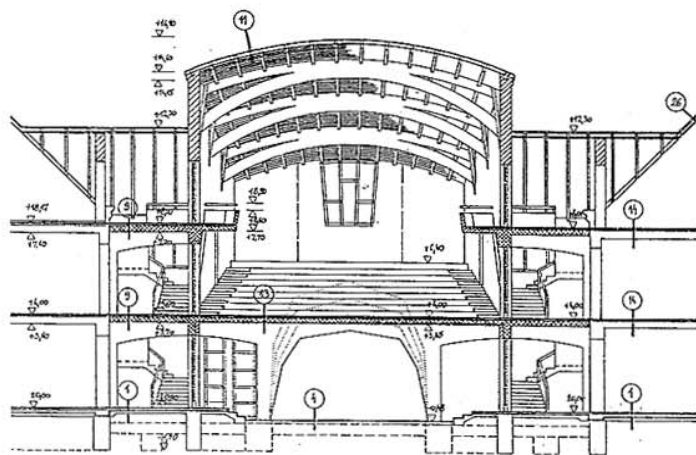

Oktatási épületek a volt szovjet laktanya átalakításával, metszetek és homlokzatok (lap alján) Apáczai Collegium, Szombathely, 1990-91

Ekler Dezső: Szerintem világprobléma. Valóban csak az a hiedelem mentheti ezt a mai infernalis, őrjöngő pusztítást, miszerint ez csak átmeneti időszak és intermezzo volna. Az a benyomásom, mintha valamit félreértettünk volna itt, Magyarországon. Amerikában valahogy több volt mindig a hely útra, parkolóra, benzinkútra; egyáltalán autóra meg motorcsónakra, jachtra meg vízisíre, és mivel nekünk Amerikává kell válnunk, ezért azt hisszük, hogy itt is annyi benzinkút, út meg autó kell. Ám ha csak – mondjuk – a BBC híradóját nézi az ember, rá kell jönnie, hogy a gyorsuló amerikanizálódás az egész világon most egyidőben megy végbe a Fülöp-szigetektől Dél-Afrikáig és Dél-Amerikától Kínáig. Iszonyatos mennyiségű autópályát építenek, hihetetlen mennyiségű autót tudnak eladni, például Kínában. S a vízierőművekkel, iparfejlesztésekkel gyorsulva pusztul a természet. Szegény dél-amerikai és afrikai földfoglалó parasztokra kenik az erdőirtásokat az esőerdős zóná-



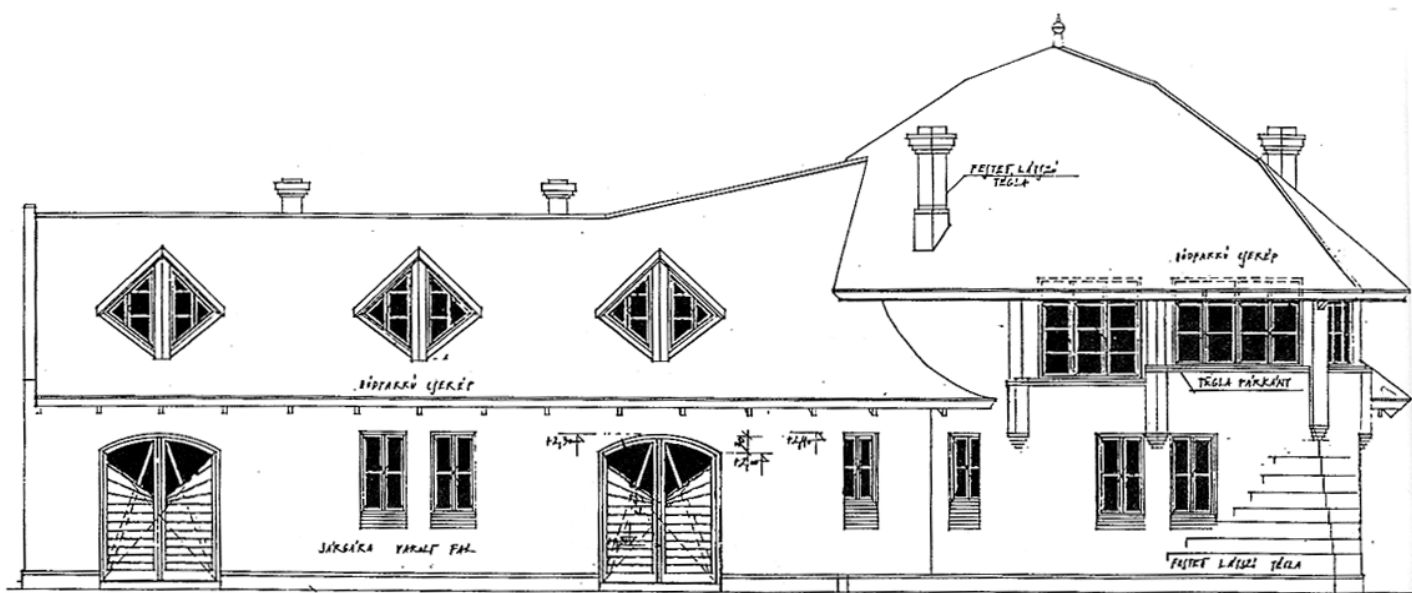

Cseri-ház, Hódmezővásárhely, 1989.

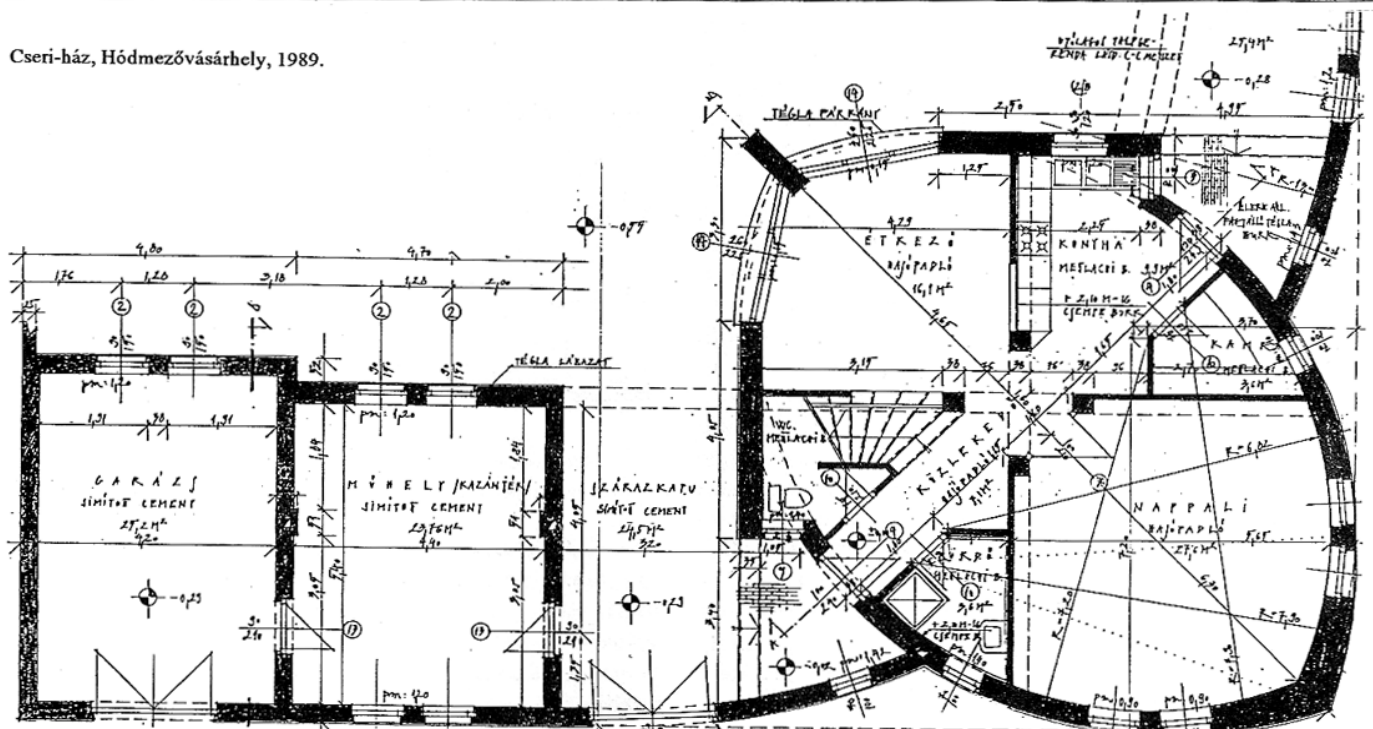

ban, miközben Európában s a fejlett országokban éppúgy gyorsulva fogynak az erdők, mint Magyarországon. A rendszerváltás óta Magyarország papírfogyasztása legalábbis megtízszereződött. Soha ennyit fölösleges reklámcetlire, reklámlevélre, csomagolásra, politikai hirdetésre, faxra, xeroxra nem költöttek. Tízszer annyi papír megy át a kezünkön, mint öt vagy tíz évvel ezelőtt. Akkor mitől fogyna kevesebb erdő? S csak ámulunk, amikor az ózonlyuk miatt retteggve gondolunk gyerekeinkre, és a fekete maffiózó nap-szemüveg meg a légkondis autó válik a gazdagság jelképévé és öt év múlva újra a fehér bőr lesz az arisztokrácia ismérve.

Gerle János: Beszéltél más alkalommal a nyelv romlásáról, mint olyan jelenségről, amely szintén beilleszkedik ebbe az általános romlásba. Nem tudom, hogy ez sajátosan magyar probléma-e.

Ekler Dezső: Biztos vagyok benne, hogy a magyar nyelv romlása nem speciális jelenség. A többi nyelv ugyanúgy pusztul, mint az emberi viselkedés egyéb összetevői is.

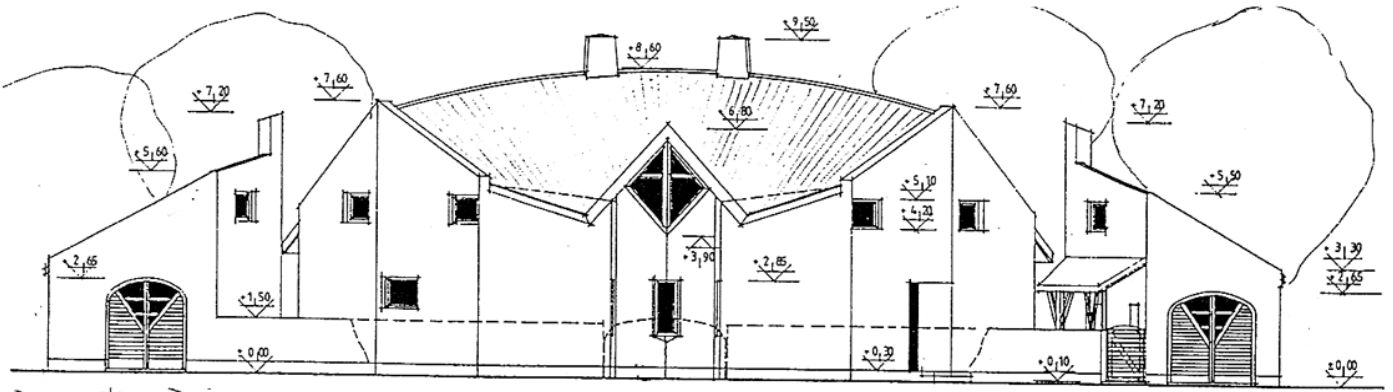

Kovács-ház, Vönöck, 1992.

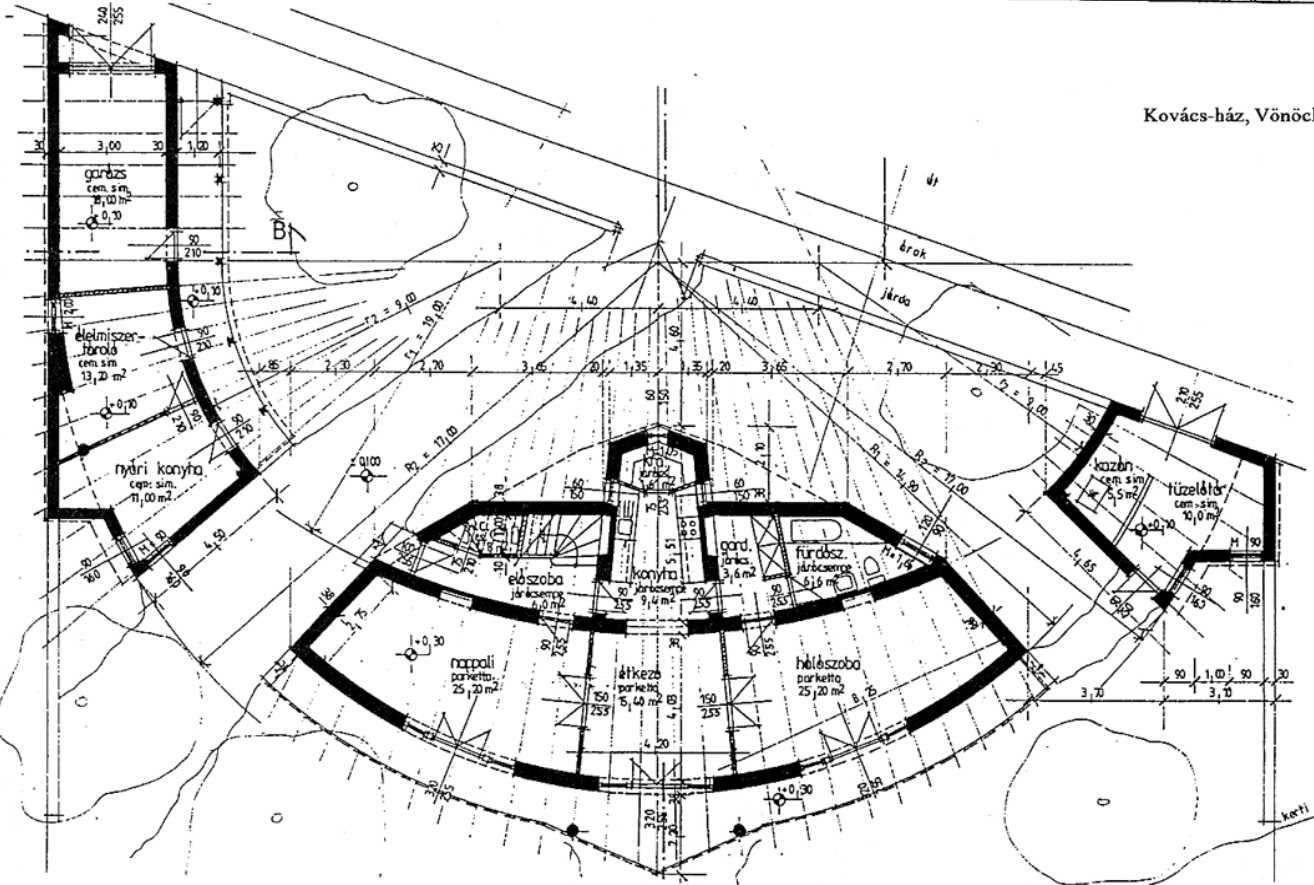

Biztos vagyok benne, hogy az üzleties, rabló és hadiérdek vezérelte gazdasági használat éppúgy rontja az angolt, a franciát vagy a németet is. Szívesen rátérek a magyar nyelv problémáira. A fölgyorsult romlás általános állapot... Amit a magyar kultúra hagyományait és szellemét tekintve sajátosan magyar romlásnak vélünk, az a tömeges és világméretű romlás egyszerű következménye. Nem politikai okok határozzák meg, hanem a túlfogyasztó nyugati katonai társadalmak megállíthatatlan gazdasági gépezete, mely megszünteti a múltat, tömegesen pusztít kulturális tényeket, és szüntet meg nyelvi helyeket, ugyanúgy, mint természeti helyeket. Ahogy a Budapest körüli nullgyűrű megszünteti az utolsó természeti helyeket érintettségét a szentendrei Duna-ágban, és ahogy a táblaerdő pusztítja el a városképeket, úgy pusztítja ki a nyelvi helyeket a magyar nyelvből a reklámhadjárat. A nyelvromlás voltaképpen hadi stratégia eredménye. Az expanzióval, hódítással, mint stratégiával jellemezhető folyamat. A világ gazdag államai gazdasági erővel hódítanak el helyeket egymástól. Örjögő, gyorsuló verseny jegyében zajlik az élet – amit ma életnek hiszünk. Amit hagyományos értelemben vett életnek kell neveznünk, ahhoz

sokkal kevesebb is elegendő volna. Egy ember, egy család, egy falu, egy város élete sokkal egyszerűbb, mintsem hogy ennyi bonyodalom kellene hozzá. Nem kell ennyi autó, nem kell ennyi közlekedés, ennyi robbanómotor, ennyi információ. Az emberek túl vannak terhelve azzal, hogy folyamatosan utazzanak. Érthetetlen, hogy a munkaképes felnőtt férfi lakosság többségének miért kell a munkaidejének javát autóvezetéssel töltenie. Érthetetlen, hogy miért kell a dolgozó férfiaknak taxisofőrré, szállítómunkássá degradálódniuk. Ha nem magukat, akkor információkat szállítanak. De kinek szállítják ezeket az információkat, és miért? Valójában hadtápszolgálatot teljesítenek. Az egymással küzdő hadi felek információit és árukat szállítják egyik helyről a másikra. Hogy miért kell ennyi árut keresztül-kasul mindenhová szállítani, ennek magyarázatát egyedül a hadtápv verseny és a hadigazdaság adja meg.

Gerle János: Furcsa ez a hódító háború, látszólag zsákutcába kell, hogy vezessen, mert egy idő után elfognak a meghódítható területek, minden értelemben, tehát mint nyelv, mint táj és kultúra...

Ekler Dezső: Sokkal ördögibb a dolog, tudniillik a mai katonai stratégia, amely a 60-as évek eleje óta megszabja a világ sorsát, már ennél sokkal tovább ment. Nem hagyományos stratégia, amelynek az áldozata vagyunk. Tudniillik a 60-as évek elejéig a hidegháborús fegyverkezési verseny annak jegyében zajlott, hogy valamennyi ellenséges területet egy-egy fegyvernemmel fedjenek le. Tehát Magyarországról rakétákkal lehetett volna Olaszországot kilőni, s Kelet-Németországból lehetett volna tankokkal lerohanni Nyugat-Németországot, Ukrajnából lehetett volna ballisztikusan seggbe lőni az amerikaiakat, és így tovább. Az új trükk, amit az amerikaiak még be tudtak dobni, a *minden fegyvernemmel minden területet* volt. Hruscsov azért bukott meg, mert ezt a kanyart már nem akarta bevenni. Úgy gondolta, hagyni kéne már egy kicsit élni a szovjet népeket, ezért a mezőgazdaságra, a könnyűiparra és az életszínvonal fejlesztésére voksolt. A katonák taccsra tették, mert Zsukovéknak az volt az üzlet, hogy beszálljanak az amerikaiak üzletébe, és ők is a *minden fegyvernemmel minden területet* elvére tértek át. Ez a doktrína eredményezi azt az ördögi spirált, amiben élünk, ezt a túlgyorsuló, túlfogyasztó, úgynevezett fogyasztói társadalmat. Tudniillik mi a fenének kellene tudni elszállítani a Coca Colát Magyarország minden élelmiszerboltjába, és miért kell, hogy mindenütt ugyanúgy ott legyen a Marlboro és a Camel? Miért kell mindenütt a világon ugyanazt a kávé inni, ugyanazoknak az autóknak száguldozni? Miért kell minden multinacionális cégnek a világ minden pontján mindent eladni tudni? Azért, mert a gazdaság ezt a stratégiai játékot követi. Hogy ezt jobban érthessük, a hadtáptársadalom természetéről kellene többet be-

szélni. (Lásd: Ekler Dezső – A hadigazdaságról: Országépítő, 93/1-2) Egyszerűbb talán egy képpel jellemezni ezt. Meggyőződésem, hogy a NATO-hoz csak akkor csatlakozhatunk majd, ha a miskolci Tiszai-pályaudvaron is lehet majd reggel fél kilenckor Camelt vagy Marlborót kapni. És ha nem lehet, márpedig nem lehet, akkor nem engednek be bennünket a NATO-ba. Tudniillik ahova el lehet szállítani ezeket a cigarettákat, nem Forma-1-gyel, hanem szállítóeszközökkel, oda el lehet szállítani a kézfegyverek töltényeit is. Ahol gyártani lehet ezeket a cigarettákat, ott gyártani lehet a töltényeket is. Ahová el lehet szállítani a kis üveges Coca Colát, oda el lehet szállítani az aknavető lövedékét is. Ahová el lehet szállítani a *nagyvagyú* nevű colás üveget – sőt még önkéntesek össze is tudják gyűjteni és beszállítani az üres hüvelyeket az elosztóhelyre – oda el lehet szállítani a tűzérési lövedékeket is. A Coca Cola világméretű expanziója valójában a hadtápszolgálat és a hadtáp felvonulási rendszer kiépítését jelenti. Gondoljunk csak arra, hogy a Colát Európában a II. világháborús amerikai hadsereg vezette be hadtápszolgáltatásként. A céget az amerikai hadügyminisztérium szponzorálta, mondván, hogy nem juthat el amerikai katona olyan területre, ahol nem talál Coca Colát. Ez a metafora mindenestre érzékelteti azt, hogy működési szerkezetét tekintve mennyire azonos a civil társadalom és a hadi társadalom. A fogyasztás a katonai stratégia jegyében zajlik. A végső megoldás tehát az, hogy mindent mindenhol el kell tudni szállítani és mindent mindenhol el kell tudni adni. Ezt nevezik piacgazdaságnak. Ezért van az, hogy a hódítás a területnyeréssel nem fog befejeződni soha. Csak akkor, amikor mindent mindenhol elszállítottak,

Buszállomás, Nagykálló, 1993.

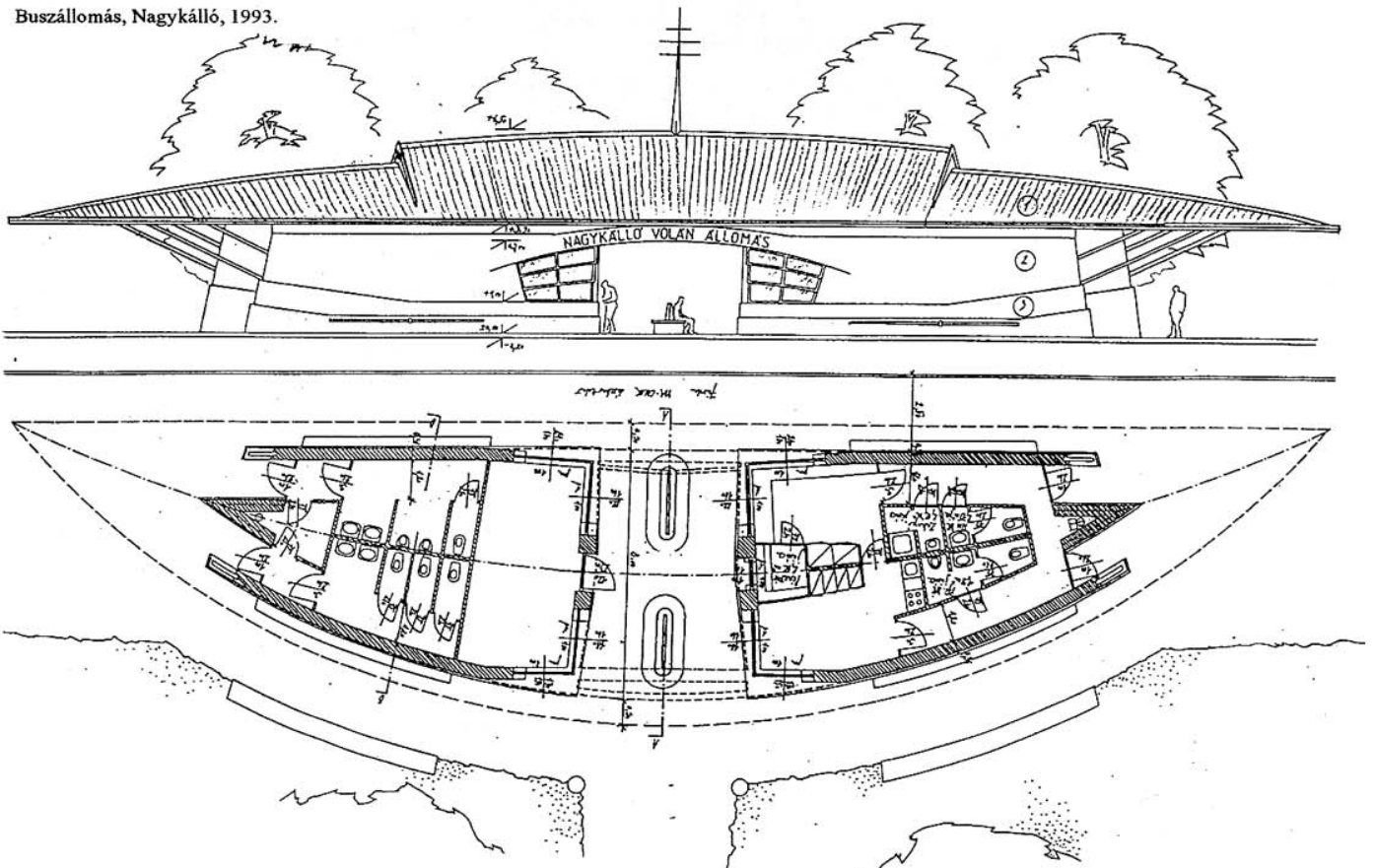

amikor bárhova mész, mindent megkaphatsz, ha az autódba ülsz, és bármikor huzogoznod kell, vagy benzint vételezned, akkor benzinkutat találsz, minden földi jót; ennivalót, innivalót, vásárolnivalót, áruházat, kurvát, trafikot. Minden kéznél lesz, és akkor egyszer csak értelmetlenné válik, hogy tovább menj, mert bárhová mész, ugyanazt a benzinkutat, ugyanazt a szállodát, ugyanazt a cigarettát, ugyanazt a nőt találsz. Az ember nem érti, hogy hova rohan az a sok teherautó, és az az érzésed, hogy azért rohan, hogy mire te odaérsz, már ott legyen az a sok minden, amit el kell fogyasztanod. Igaz, hogy utána visszajössz, ezért az összes teherautó is rohan vissza, hogy mire visszaérsz, itt is legyen már minden. Igazából tökmindegy, hogy jössz vagy mész, valójában egy helyben állsz, és húzzák alattad az autópályát. A dolog eredménye az lesz, hogy egyszer csak megáll az idő. Nem lesz értelme továbbmenni, minden egy helyen lesz, a tér le lesz győzve. És abban a pillanatban bármely fegyver bármely helyen bevethető lesz, és bármely helyen bármely fogyasztási *jav* elfogyasztható. A tér megszűnik létezni, megáll az idő.

Gerle János: A munkáid bemutatása mellett jó volna, hogyha elmondanád, hogy keletkeznek ezek a munkák; az irodád hogy működik.

Ekler Dezső: Valahogy úgy áll a dolog, hogy az öregebbnek az a dolga egy építészirodában, hogy a fiatalabakat teljes értékűvé válni segítse. Hogy valójában ez min múlik? Korábban egy fiatal, az egyetemről kikerülő építész 5-10 év múlva is, de idősebb építészek is egy-egy tervező

vállalatnál hogy úgy mondjam csonkolt egzisztenciával rendelkezettek; csak egy részét láthatták el azoknak a feladatoknak, amelyek egy épület tervezése kapcsán felmerültek. Nem ők szerződtek, nem ők alkudtak, nem ők feleltek a terv minőségéért, hiszen azt a MEO ellenőrizte; nem ők osztották el a pénzt, nem ők intézték a fénymásolást, nem ők intézték a személyzeti munkát. Az a stratégia, amit Makovecz Imrétől tanultam, arról szól, hogy mindenki, aki erre képes és hajlandó, de talán még azok is, akik elsősre nem így állnak hozzá a dologhoz, teljes értékűvé kell válniuk. Tehát az irodában mindenki felel azért, hogy milyen hangulat van. Egyenértékűen mindenkinek kell tudnia köszönni; mindenki egy bandát képvisel azzal, hogy felveszi a telefont; mindenkinek képesnek és alkalmasnak kell lennie arra, hogy bármely ügyben bárkivel úgy telefonáljon, mintha azt én csinálnám. Ugyanúgy el kell tudjon menni művezetni, és ott ugyanúgy el tudja látni a feladatát, mint hogyha én mennék. Megtanulja azt, hogy kell a megbízóval udvariasan és mégis szuverén módon viselkednie. Meg kell tanulnia azt, hogy kell a másikkal dolgoznia, hogy kell a másikat szolgálnia a munkájával, és hogy kell a másikat dolgoztatnia. Meg kell tanulnia a pénzzel bánni, és a pénzen osztozkodni urasan. Meg kell azt tanulnia, hogyan nézzen szembe a pénz keltette izgalmakkal és érzelmekkel. Meg kell tanulnia kezelni a pénzzel kapcsolatos aljas ösztönöket. Meg kell tanulnia felelősséget viselni mindazon dolgok iránt, amik a közös munka kapcsán felmerülnek és így tovább. Ha ezek közül bármelyiket, a legapróbbat is – például, azt, hogy vécépapírt kell venni a vécébe, ha elfogyott, és ki kell hozni a lecsupaszodott vécépapír hengert – nem tudja, és ennek

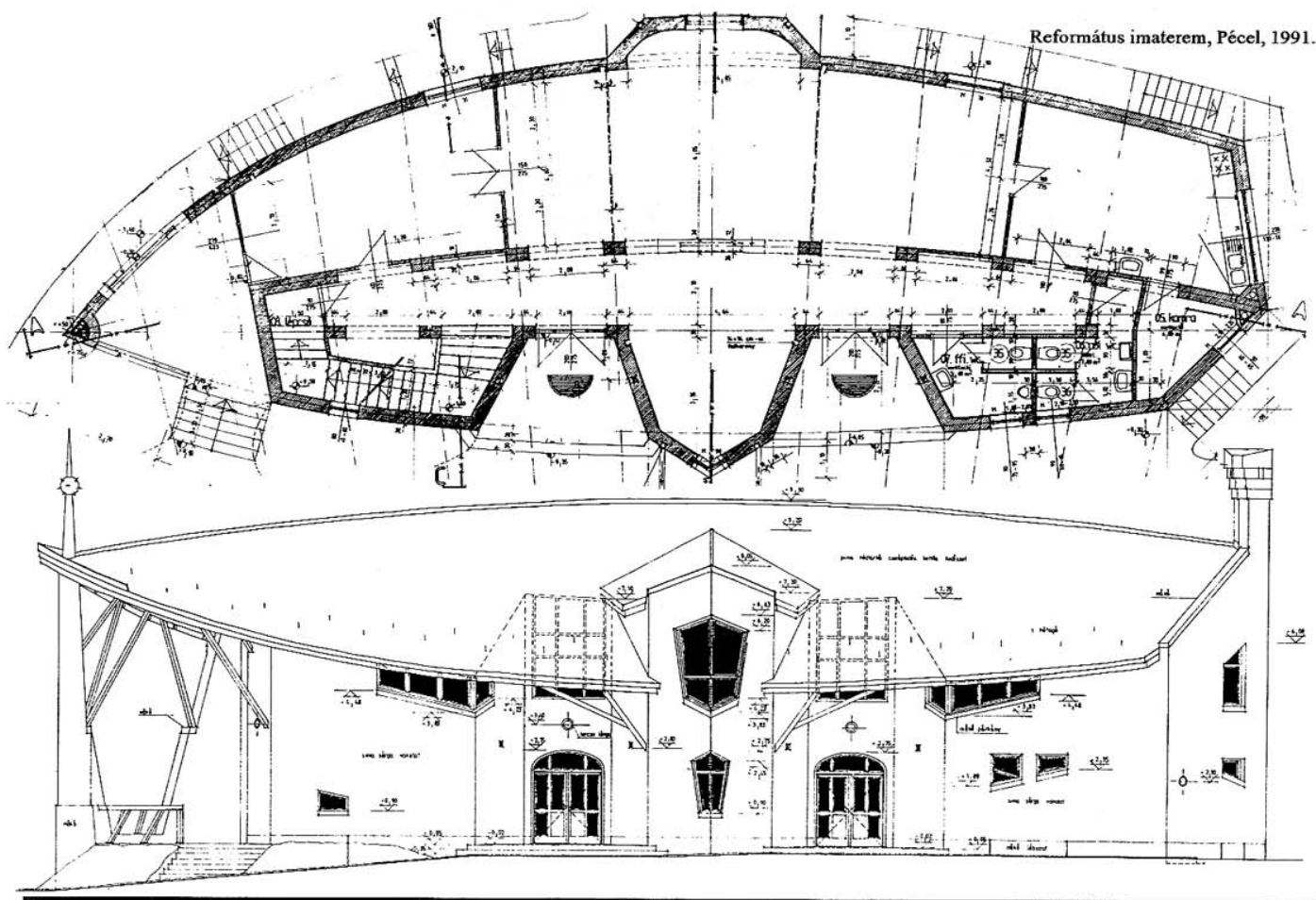

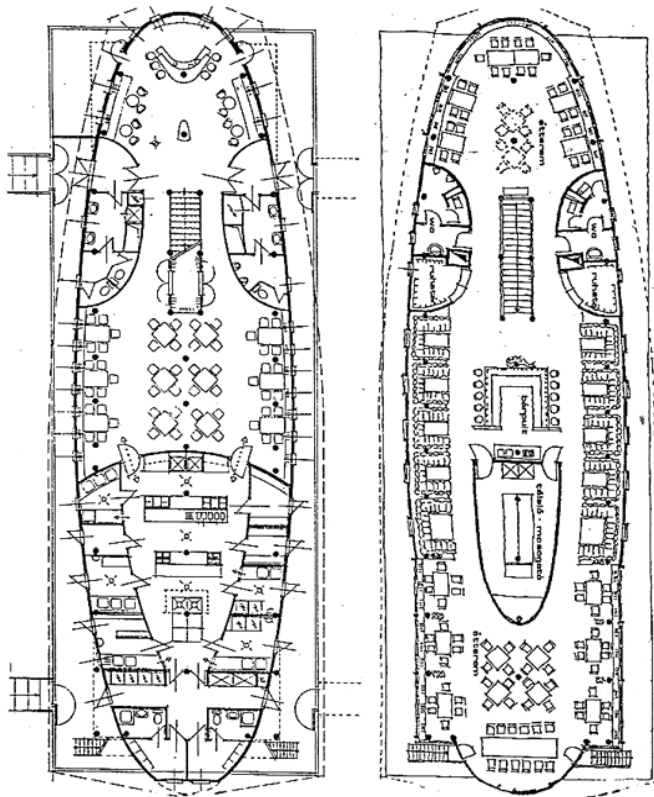

Étteremhajó a Volgán, Ribinszk, 1993. (Szerkesztő: Patyi György)

terhét levesszük a fiatalember válláról, akkor nem fog teljes értékűvé válni. Ugyanakkor így gyorsabban alakulnak ki stiláris készségei és szakmai képességei is.

Gerle János: Nem tudom, lehet-e ezt a kérdést visszacsatolni a beszélgetésünk legelejére, hogy egy olyan tervező cég emberei, ahol van egy takarítónő, aki takarít; van egy rajzoló, aki kihúzza a rajzokat – tehát egy észszerű munkamegosztás szerint mindenki a maga képességeinek megfelelő maximális munkát végzi, de csak azt; sokkal közelebb állnak a való világba történő betagozódás automatizmusához, mint hogyha valaki teljes életet él egy irodán belül, és kialakulnak a képességei az egész áttekintésére, vagyis arra, hogy *odaát*ról szemlélje az egészet.

Ekler Dezső: Ez alapszabvány, teljesen igazad van. Aki formálisan lehatárolt, hierarchikus munkamegosztásban rendszerben dolgozik, mint építész, megszokja, hogy a feladatoknak csak egy részét végzi. Nem ő rajzol, nem ő szerkeszt, nem ő fénymásol, nem ő takarít, nem ő felel azért, hogy kivel dolgozik együtt, és így tovább. Egyszerűbb a problémája: fizetést kap, biztosítva van és így tovább, egyszerűen beletagozódik abba a társadalomba, ahol ugyanígy felelősségeket elhárítva lehet élni. Hiszen az öregeimet a kórház gondozza, a gyerekeimet az iskola tanítja, a politikusok intézik a dolgokat helyettem; csomó olyan funkciót,

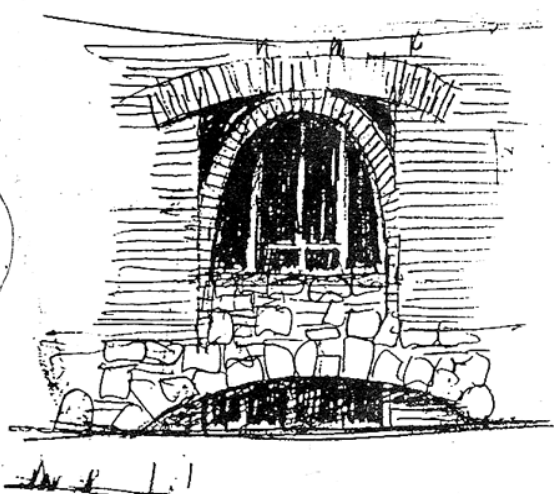
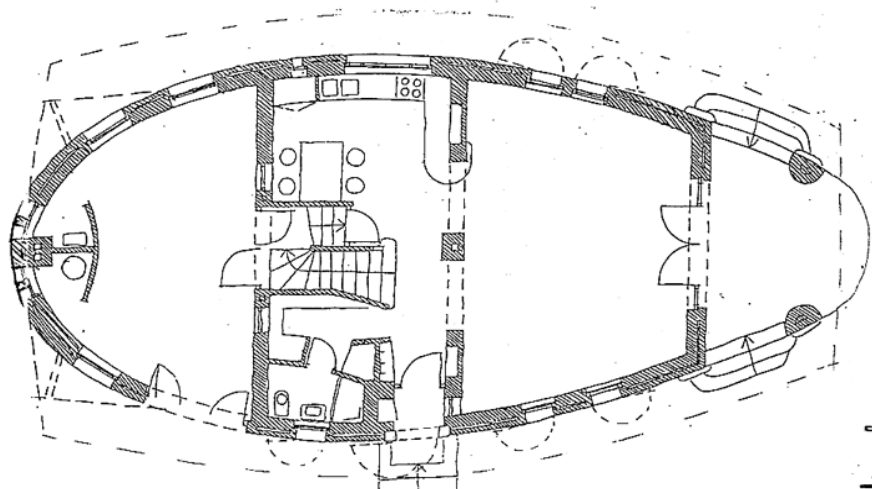
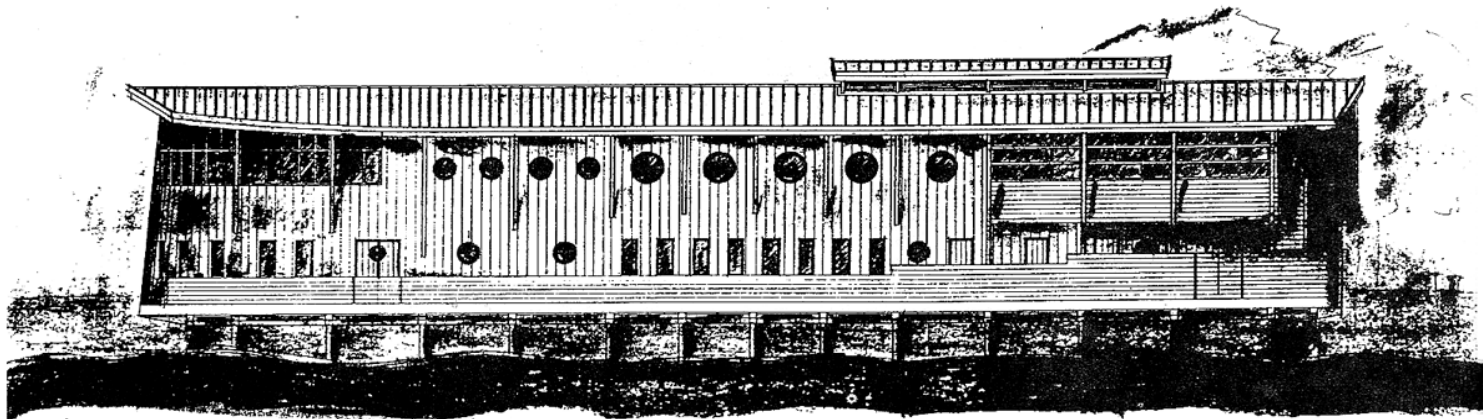

Családi ház a Duna-parton, Budakalász, 1993.

amit korábban nekem meg a családnak kellett megoldani, társadalmi szervezetek vesznek le a vállunkról. Az ilyen irodában dolgozó építész a szociális környezettel szemben, melynek dolgozik, tapasztalatom szerint sokkal siketebb, érzéketlenebb, mint azok, akik például a MAKONÁ-ban nevelkedtek. Amihez itt valóban visszatértünk, a szerves, vagy a nem szerves építészet kérdése. Úgy vélem, hogy a szerves építészetnek valójában a minél szélesebb spektrumú hozzáállás a lényege. Nagyon egyszerűen egy nyitott felfogás és stratégia. Minél több dolgot folyamatosan nyitottan hagyni. Nagyon sok szálon értelmezhető ezáltal egy tervezési feladat.

Gerle János: Valahol szeretném ezt összekapcsolni a hadtápgazdálkodás kérdésével is. Mert arról nem szoktál beszélni, hogy van-e egy olyan személyes magatartás, amely ebben a – megfogalmazásod szerint – megállíthatatlan és végzetes folyamatban egyáltalán értelmesnek tekinthető. Mégis abból, ahogy dolgozol, arra kell gondolnom, hogy azt egyfajta alternatívának tekinted.

Ekler Dezső: A legfontosabbnak azt tartom, hogy tudjunk szembenézni ezzel a válságos állapottal. Ez persze közhely. Lássuk a megállíthatatlan gépezetet, ami a világot mozgatja és romlásba viszi. A legmegdöbbentőbb tény ebben a fogyasztásra mozgósított hadtáptársadalomban éppen



az, hogy az emberek mennyire siketek és mennyire vakok, és mennyire nem hajlandók látni, hogy magunk alatt vágjuk a fát. Ha fiatal emberek szembe tudnak nézni ezzel a problémával, azt tapasztalom, hogy ezáltal felszabadulnak, és esélyük lesz, hogy jobb kedvvel éljenek. Akik egyszerűen sodortatják magukat a fogyasztói gazdasággal, azok úgy lá-

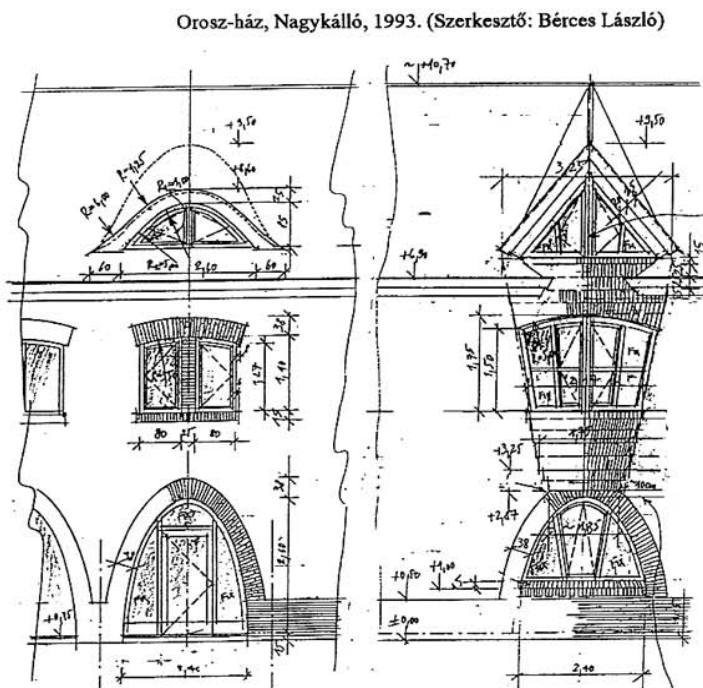

Orosz-ház, Nagykálló, 1993. (Szerkesztő: Bérces László)

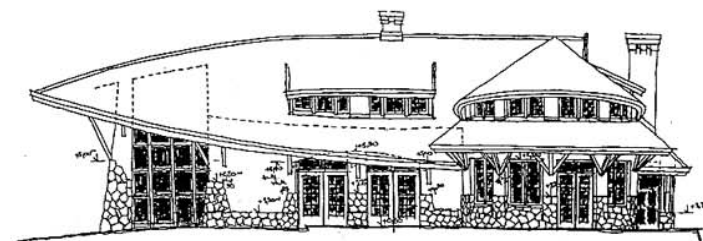

Kőműves-ház, Budakalász-Duna-part, 1993. (Szerkesztő Kővér István)

tom, hogy állandóan rosszkedvűek, mert nem élnek elég jól, és úgy gondolják, hogy jobban kellene élniük. Rosszkedvűek, mert nagyon fáradtak attól, hogy ennyit kell dolgozniuk, hogy jobban éljenek, és hogy ennyit kell fogyasztaniuk; rosszkedvűek, mert rossz kedvet csináltak nekik, amikor túl sokat hallgatnak rádiót, olvasnak újságot és néznek televí-

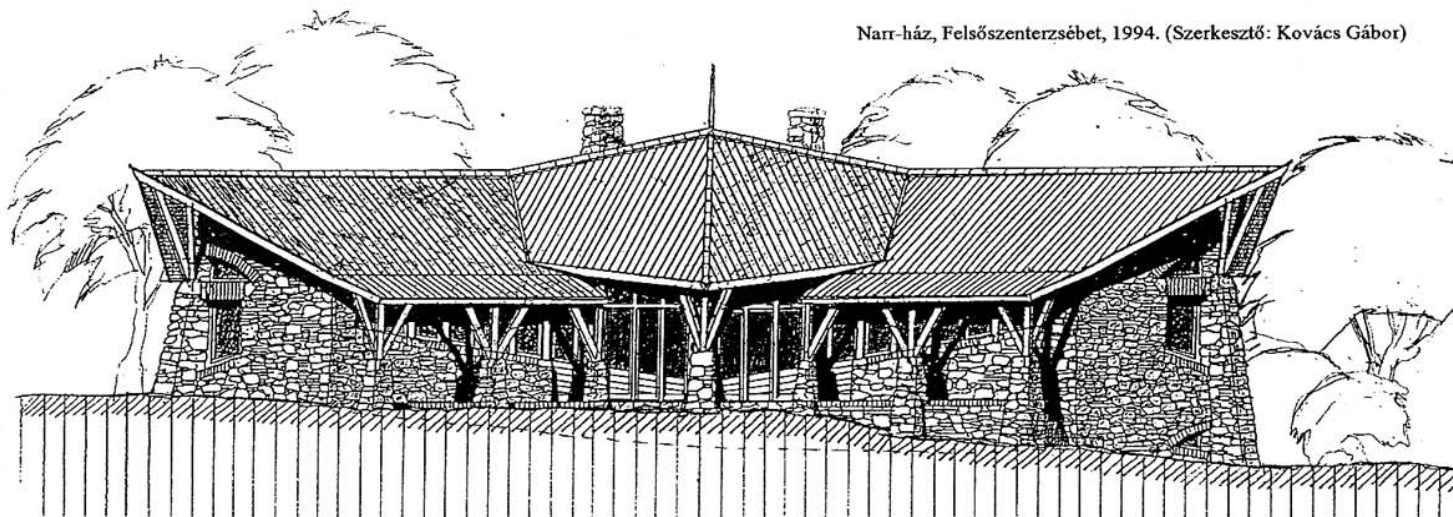

Narr-ház, Felsőszenterzsébet, 1994. (Szerkesztő: Kovács Gábor)

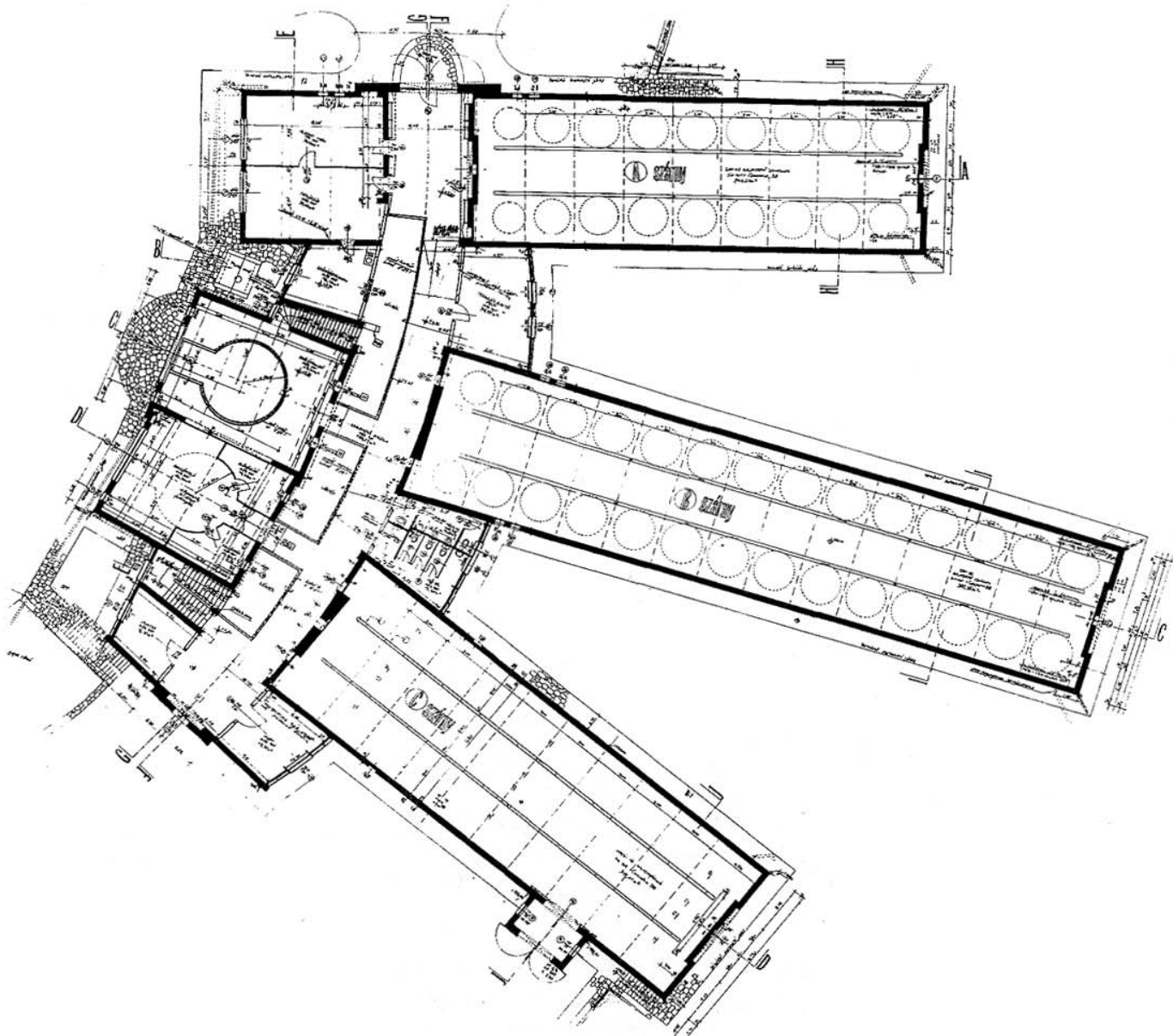

ziót. Aztán szoronganak, mert látják, hogy nem arról van szó, amiről beszélnek, és félnek, mert háború van. Rossz a kedvük, mert pénzt költenek, rossz a kedvük, mert pénzük van, vagy rossz a kedvük, mert nincs pénzük, vagy nem tudom. Azt gondolom, hogy szemébe kell nézni ennek az ördögnek, és az valamilyen módon reményt ad az embernek. Ezt most nem tudom pontosabban mondani. Tehát a szemé-

lyes stratégia, ami talán engem vezet, hogy ha az élet minél több apró tényében szembesül az ember a romlás tényeivel, akkor ezekkel a tényekkel szemben apró lépésekben, de nagyon sokoldalúan kell cselekedni.

Gerle János: Orwell az 1984-ben azt ábrázolja, hogy egy tökéletesen működő ördögi társadalom, negatív társadalmi struktúra gépezete kisiklik, ha az ember valahol egy

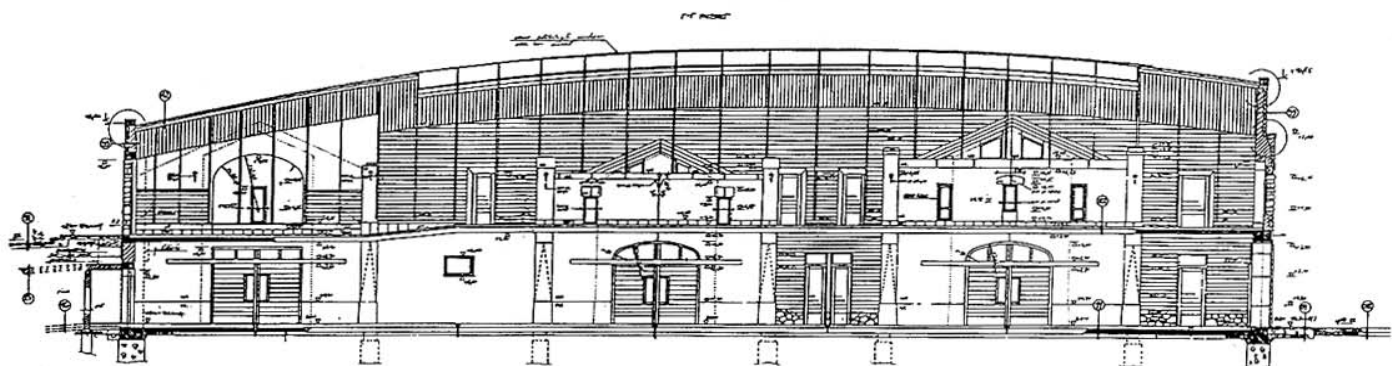

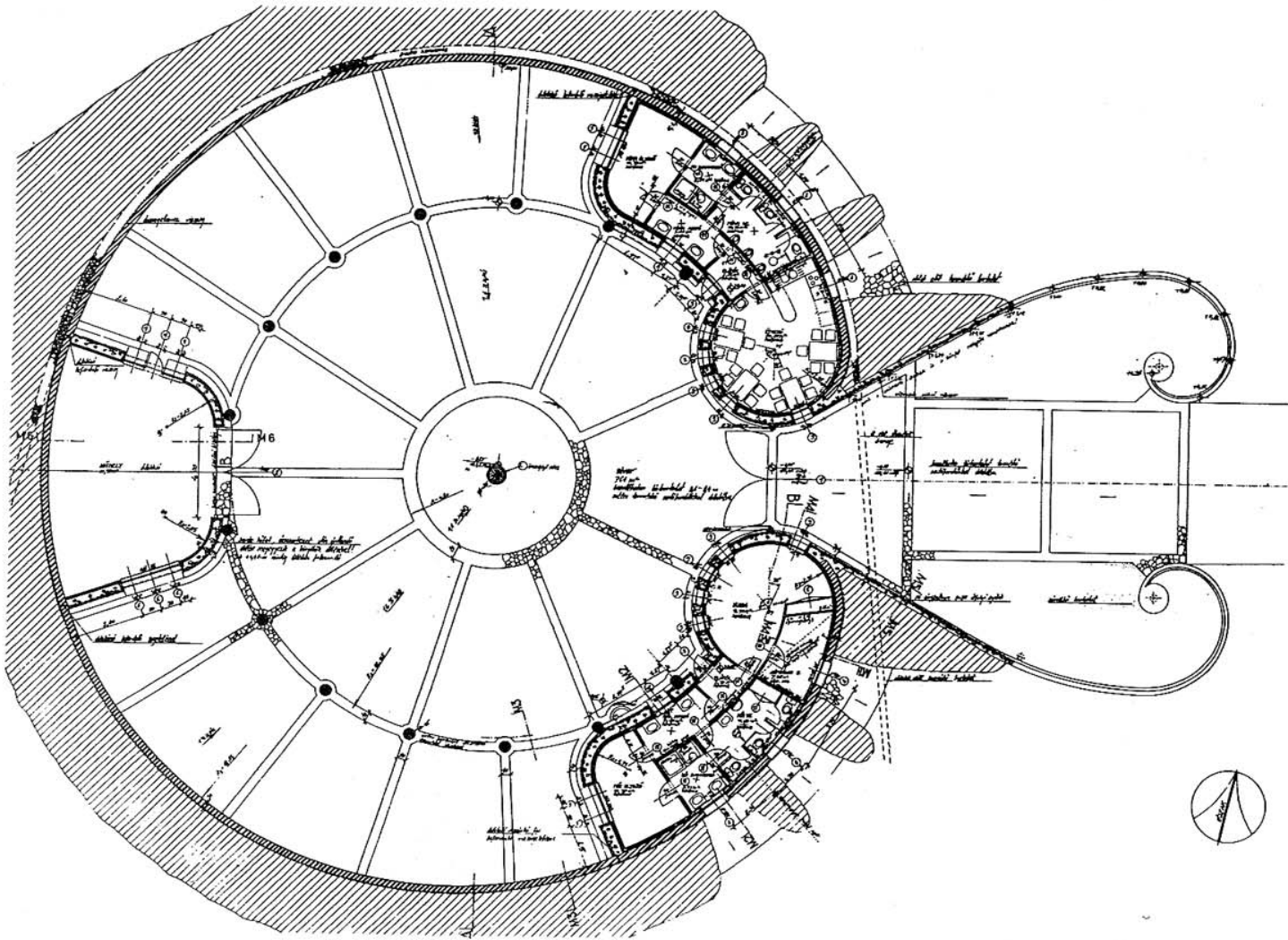

porszemet el tud helyezni benne. De ez költői elképzelésnek tűnik, azt hiszem, elég nagy tévedés volna hinni benne. A másik kétség, hogy ha az ember a romlással olyan értelemben szembeszáll, ahogy például Mezei, aki azt mondja, hogy ne használjunk csúnya szavakat, akkor tulajdonképpen azzal a felismeréssel ellentétesen cselekszik, amit el kellene tudnia fogadni, hogy valóban eljutunk egy kritikus pontig,

függetlenül az igyekezettől, amely kritikus pont után egy másfajta világ következik, ha az istenek nem akarják, hogy a világ elpusztuljon. De nem tudom, hogy a szép és klasszikus magyar kifejezésekre lesz-e szükség akkor. Márpedig igazából nekem azokat az értékeket kellene megcéloznom, amikre majd akkor építeni lehet, tehát amit Te legelőször mondtál a szerves építészettel kapcsolatban, hogy építi az

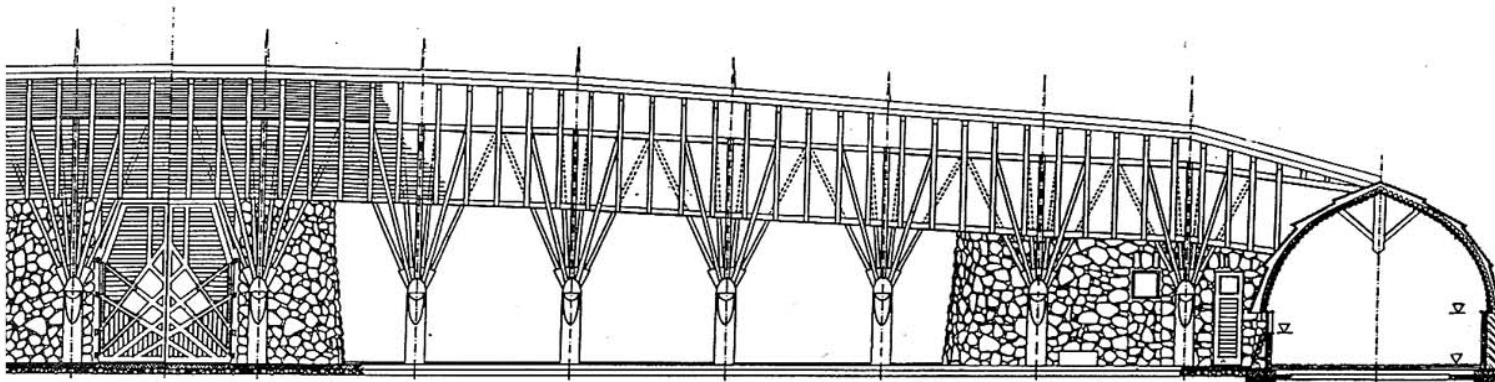

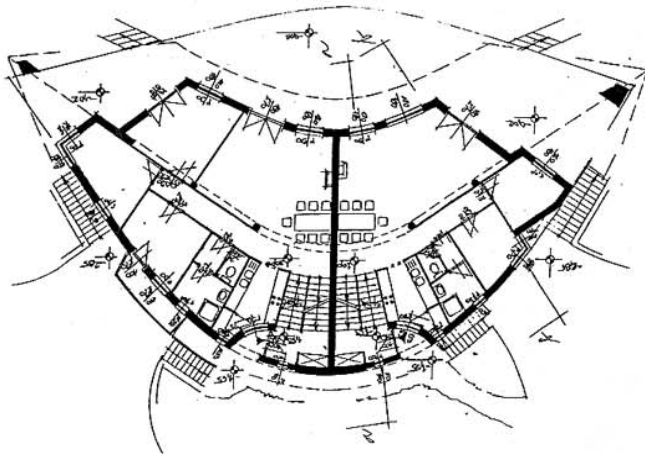
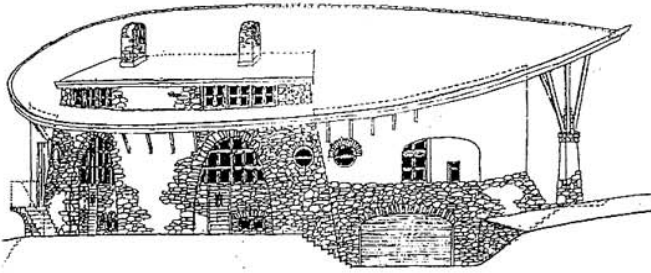

odaát; építi azt a világot, ami azon a kritikus ponton túl van. Tehát az igazi személyes stratégiába az is beletartozik, hogy az ember nem a romlás folyamatával akar lépésenként szembeszállni, hanem azon túl kell gondolnia.

Ekler Dezső: Nagyon pontosan elmondtad, amit gondolok erről. Készülődés, hogy nem ellene, mert ellene nem lehet dolgozni ennek a világnak, mert bedarál mindent, olyan átfogó és megállíthatatlan. Hamis prófécia vagy tetszelgés volna azt mondani, hogy az ember tudna ellene bármit is csinálni. A világ elveszett, ez a vonat elment. A gyerekek tekintetéből lehet ezt érezni, hogy tudják; itt valami véglegesen el lett cseszve. Az egyetlen lehetőség, én úgy látom, hogy az *odaát*nak kell dolgoznunk. Olyan dolgokat kell megmenteni, fenntartani és újraalkotni, amelyek már ennek a világnak a lejárt *után* lesznek érvényesek, ha egyáltalán lesz *odaát*. Úgy kell dolgozni, mintha annak a leendő világnak az építőköveit raknánk. Ezeket az elemeket lehet készíttetni, ha szépen beszélünk, ha értékeket óvunk. Ez a képlet a mai tennivalókhöz, melyeket nap mint nap lehet csak művelni. Hogy megmosolyogni való példát mondjak: egyre komolyabban próbálgatom, hogy az általam tervezett házakba régi, bontott anyagokat építsek be. Ahogy a fák pusztítását nem látják az emberek, ugyanúgy nem látjuk, hogy a falusi háztól a kisvárosi épületeken át a budapesti belvárosban elbontott házakig micsoda elképesztő mennyiségű értékes anyagot hordanak ki a síttré, régi téglákat, jó téglákat, amelyeket ma nem gyártanak, köveket, korlátokat, lépcsőket, cserepeket, fagerendákat, ablakokat, ajtókat. Egyszerűen hihetetlen, hogy csak ezen a téren milyen pusztítás zajlik.

Gerle János: Kénytelen vagyok a nagyon költőinek tűnő kérdést – talán lezárásképpen – feltenni: ebbe a Noé bárkájába beterelhetők épületek is?

Ekler Dezső: Nem. A Noé bárkájába épületeket nem lehet, ez eléggé valószínű. Amikor elárasztanak egy falut egy vízierőmű duzzasztójával, legfeljebb a templom tornya látszik ki belőle. Szóval, ha valamit fel lehet vinni a Noé bárkájára, az az a szellemi készség, amit a házak hordoznak, amíg el nem önti őket a víz. A bárkára azok a szellemi készségek valók, amik az építés során beleépülnek az épületbe. Lehet, hogy ez így túl elvont, de én ezt valahogy így gondolom. Tehát lelkekben fenntartott hangulat, remény, tisztánlátás, jókedv, buzgalom és időben-látás, ahogy az ember a múltat valóságnak érzi, és ezáltal a jövőt is. Szóval ezek a dolgok nem szabad, hogy elveszenek: ezeket kell tudni megtartani, és Noé bárkájára időben felcipelni.

Publikáció:

A hadigazdaságról. Országépítő, Budapest, 1993/1-2

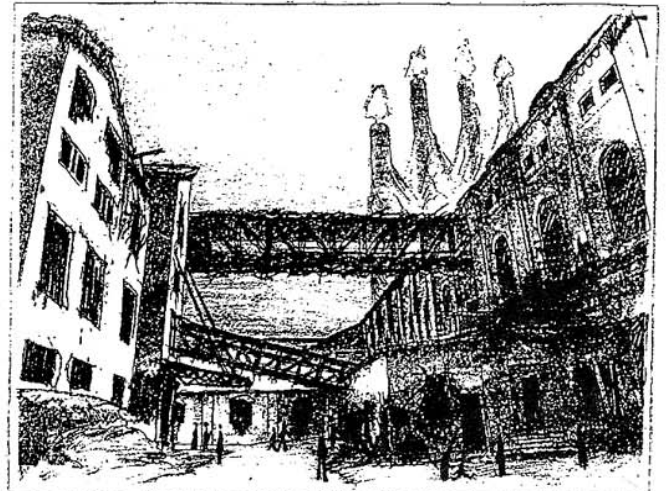
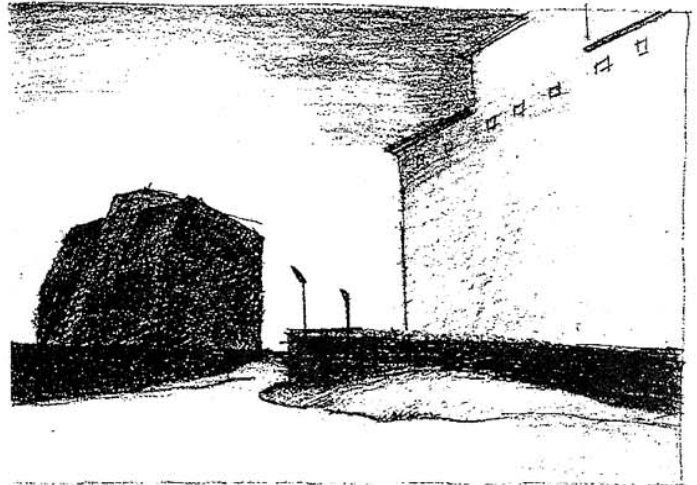

ECO-LAND, Tatabánya, EXPO-város, a volt Cementmű revitalizációjával, 1993 (Munkatársak: Bérces László, Kövér István)

Neszmély, borászati üzem bővítése, 1994.
(Szerkesztő: Kovács Gábor)

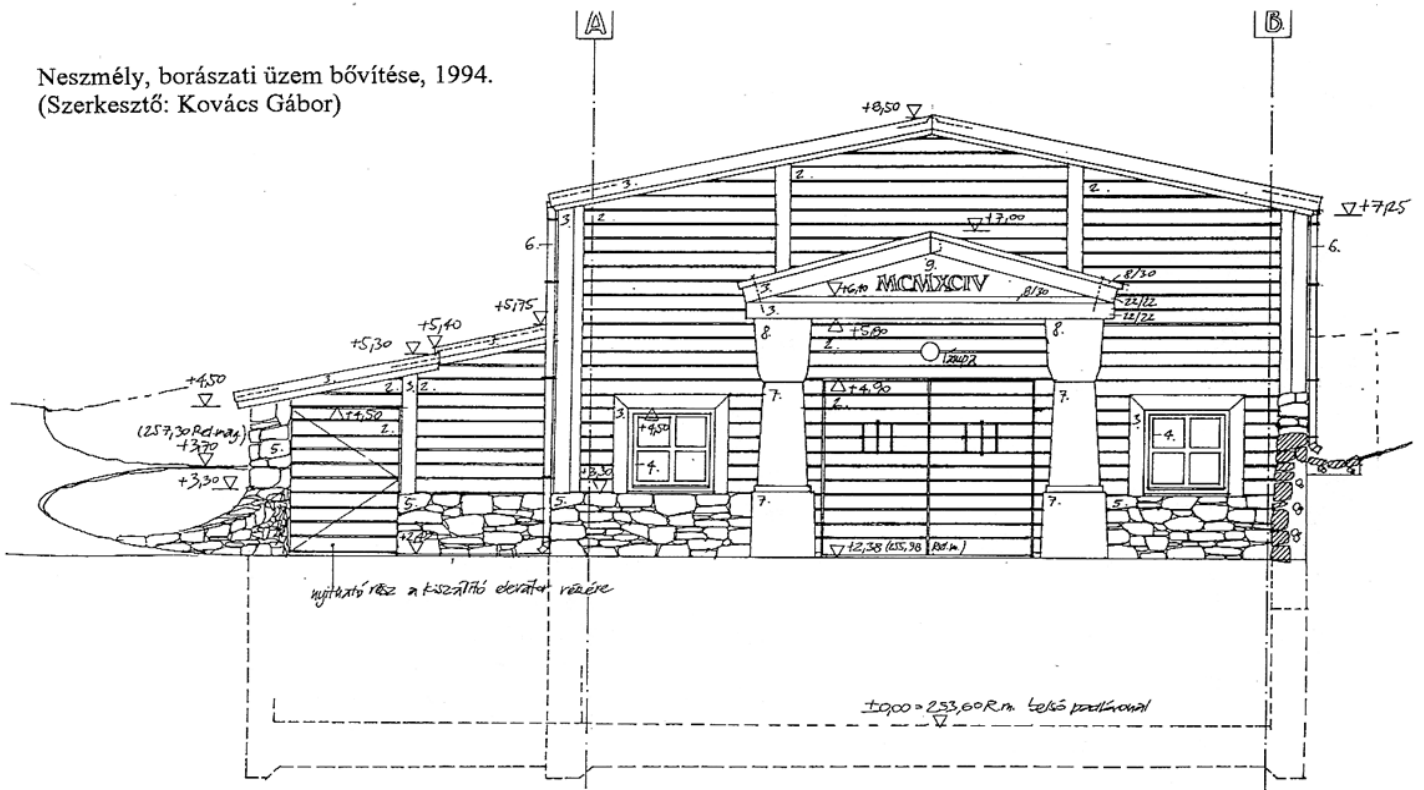

Kövér István: Nagykálló, meglévő ravatalozó átalakítása és bővítése, 1992-93.

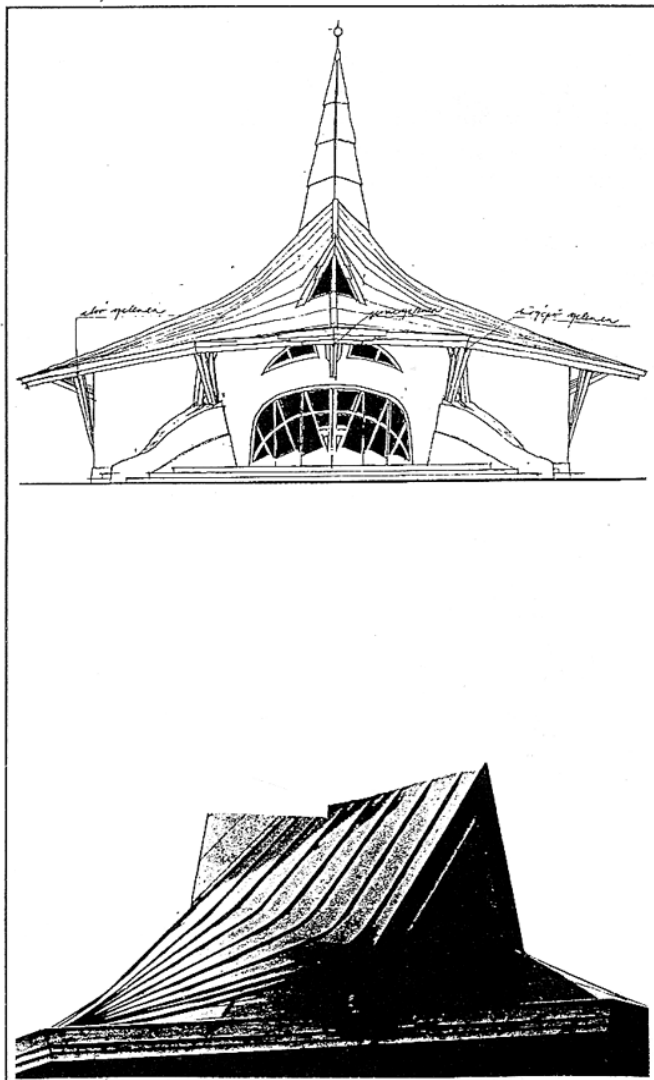

Kovács Gábor: Balassagyarmat, Élet és Reménység Mária római katolikus temploma, pályázati terv, 1994.

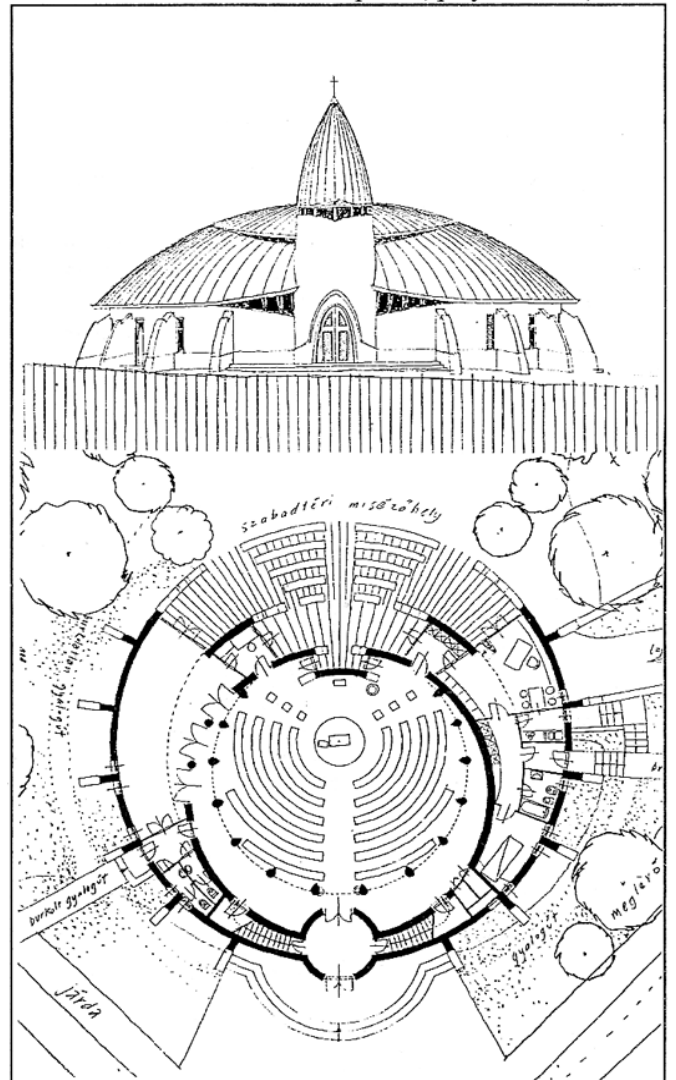



EXPO '96

EKLER DEZSŐ: TERVJAVASLAT

(A mesterterv részletes leírását lásd: Országépítő, 1992/3-4)

Nyilvánvaló botránya életünknek a végletes elhatároltság, amely a kommunikáció modern formáival termelődik. Budapesten közbűntényes gyilkolás folyhat gyermekek és felnőttek ólommal, szénmonoxiddal, nitrogénoxidokkal mérgezésével a szabadság, egyenlőség és a korlátatlan mozgás jegyében. Gyermekek százai vesznek éhen, miközben a világ hatalmai élelemiszterfőlségük és fegyverek szállításában-raktározásában mérik össze erejüket. A gépiesült, tömeges adat- és anyagáramlást nem civil igények

mozgatják, az emberi élethez kevesebb is elég volna. A csúcsrajárattott nemzetgazdaságok, hadigazdaságok, melyek technikájuk és infrastruktúrájuk folytonos gerjesztésével a háborúnyerés készségeiért folytatnak versenyt, háborút, gazdasági eszközökkel. A civil társadalom csupán megrészegített fogyasztója és versenyztetett bábja ennek a gépezetnek, és vakká, tehetetlenné válik a természet és saját emberi természetének valóságával szemben. A természettel hadban álló modern kommunikáció-monopólium annak ad hatalmat, aki többet fogyaszt térből, időből, anyagból, élő és élettelen energiából. Aki nem fogyaszt, kiesik e „rezsitársadalomból”, élete semmit nem ér. Az együttműködés a zárt körön kívül egyre lehetetlenül. Feltörni a bűvös kört vajon hol lehet? Csakis az emberen belül.

A skanzen területét – legalább – kivételes helyé kelleni tenni, demilitarizált övezetté, ahol *emberi jelenlétén alapuló kommunikáció* bontakozhat ki. Kivételes autonómiát és szabadságjogokat kellene kapnia a városon és az EXPO-n belül is, hasonlókat, mint a *gyepűk, őrségek* közösségei kaptak régen (meg az egyetemek is). Aki a skanzen kapuin belép – kiállító és látogató egyaránt – „le kell tennie a fegyvert”: autók nem hajthatnak be, videókamerát, fényképezőgépet, magnót nem szabad bevinni. (Ezeket a kapuknál megőrzőkbe kell leadni.) A skanzen területe televízió-reklámmentes övezet, tilos innen adást közvetíteni, felvételt készíteni és reklámot elhelyezni (hasonlóan a múzeumokhoz). Ugyancsak tiltott az elektromos hangosítás és a gépzene használata, de játékautomaták és légkondicionáló gépek zaja sem zavarhatja majd itt az emberi csendet. A kivételes jogok ellen berzenkedő kiállítók, szponzorok könnyen meggyőzhetőek lesznek, hogy standjuk reklám- és hírértéke így sokkal nagyobb lesz, mint a tilalmak nélkül. Az itt rendezendő kiállításokat a kommunikáció demilitarizálásának jegyében kell rendezni. Olyan kiállítókat kell találni, akik nem az információ extenzív birtoklásában, a „kommunikációs vakság” fokozásában érdekeltek, hanem az intenzív megismerésben és az emberi együttműködés humanizálásában. A terület gazdái azok a szervezetek kell legyenek, akik a kommunikáció ezen alternatív formáiban érdekeltek: a

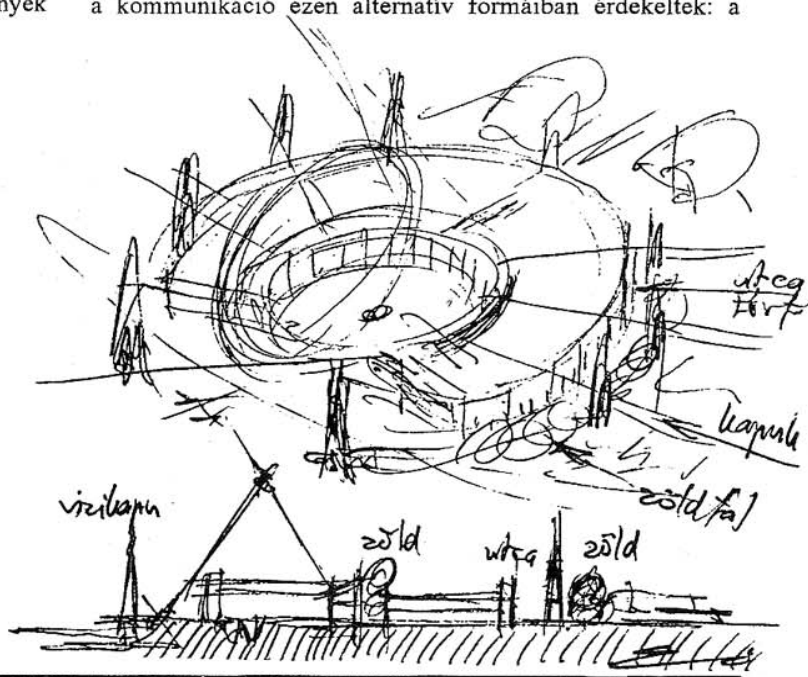
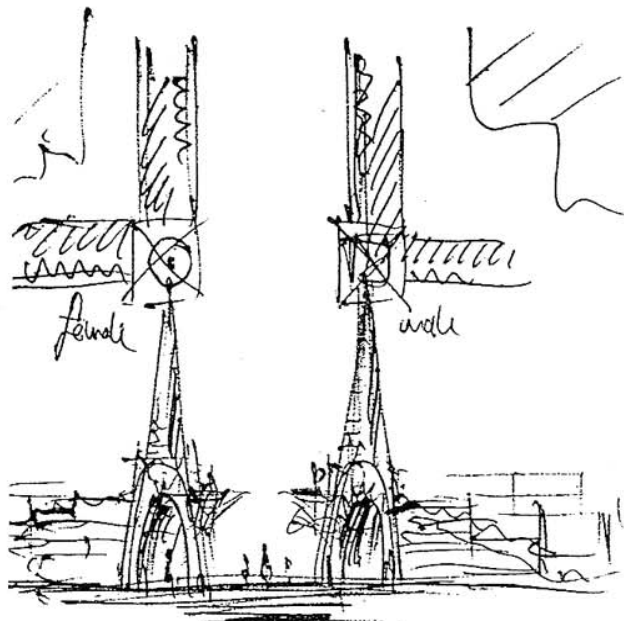

EXPO mesterterv-vázlatok, 1992-93. (A végleges változatot közösen kialakító építészek: Bán Ferenc, Bodonyi Csaba, Ekler Dezső, Dévényi Sándor, Ferencz István, Finta József, Makovecz Imre, Reimholz Péter.)

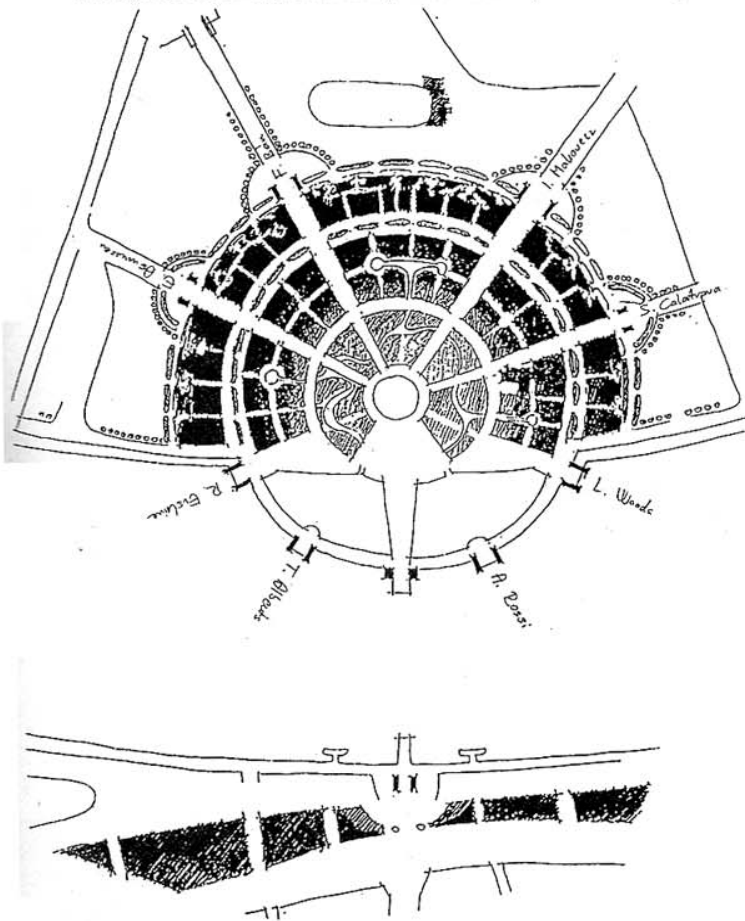

EXPO „Hétház”, balatonfelvidéki épület, 1993. (Szerkesztő: Patyi György.)

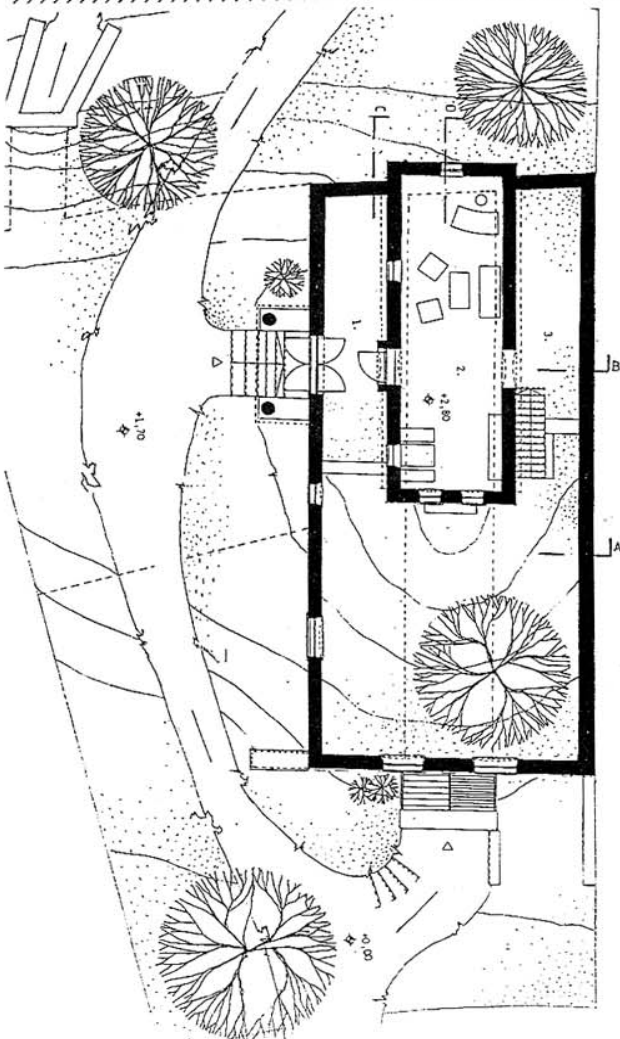
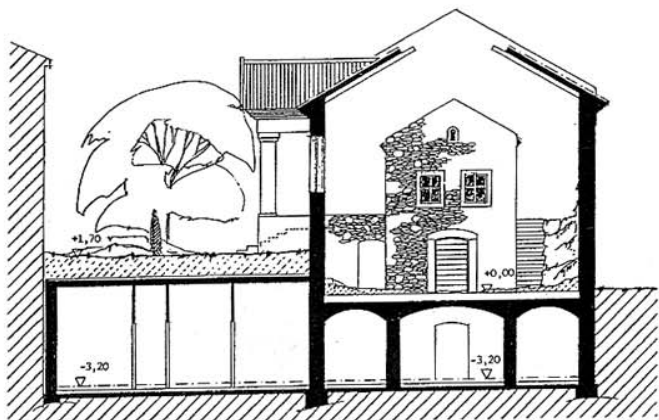
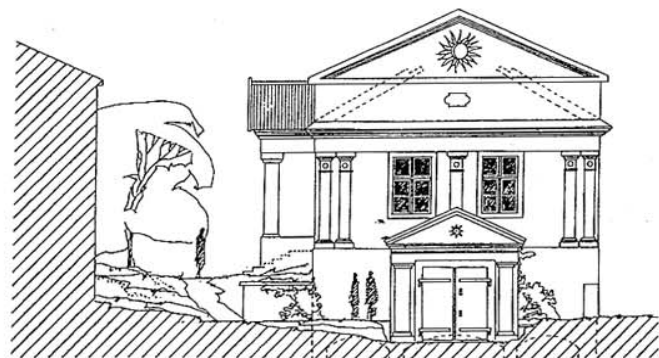

táncházak mozgalom eminensei, a környezetvédők, a népi iparművészek, a népművészeti-, dal- és táncörök Brassótól Szombathelyig.

Javasoljuk, hogy az EXPO-skanzen épületeit felnagyított népi építészeti emlékek alkossák. A nagyítást az eredeti épület természetének, a megkívánt új rendeltetésnek (középület-funkciónak), valamint az összhatásnak megfelelően legalább 1,5-szörös, maximum négyszeres méretben kell elvégezni, és valamennyi épületelemen következetesen végig kell vinni. A monumentálisá növelt paraszti házak álomszerűvé varázsolják a kivételes helyet, s egyúttal lehetővé teszik, hogy az amúgy szerény méretű építményekben kiállítóteret, italmérést, táncházat, színházat rendezzünk be. Nem mellékes szempont, hogy a skanzen épületei így nem törpülnek majd el az Egyetem és az EXPO épületei mellett.

Az épületeket nem tájegységenként, hanem alaptípusonként kell összeválogatni, például a Kárpát-medence parasztházainak fejlődését szemléltetve a jurtától a háromosztatú házig, különböző földrajzi helyekről válogatva egy-egy esetet. A skanzen területén aszfaltozott betonút nem készülne, a burkolat agyagos, döngölt föld lenne. A meglévő parkos növényzetet dúsítanánk, elsősorban futtatott növényzettel, például kender- vagy jutahálón futtatott, előnevelt vadszőlővel, borostyánnal, futórózsával lehetne részben betakarni és árnyékolni az épületeket.

1993. szeptember

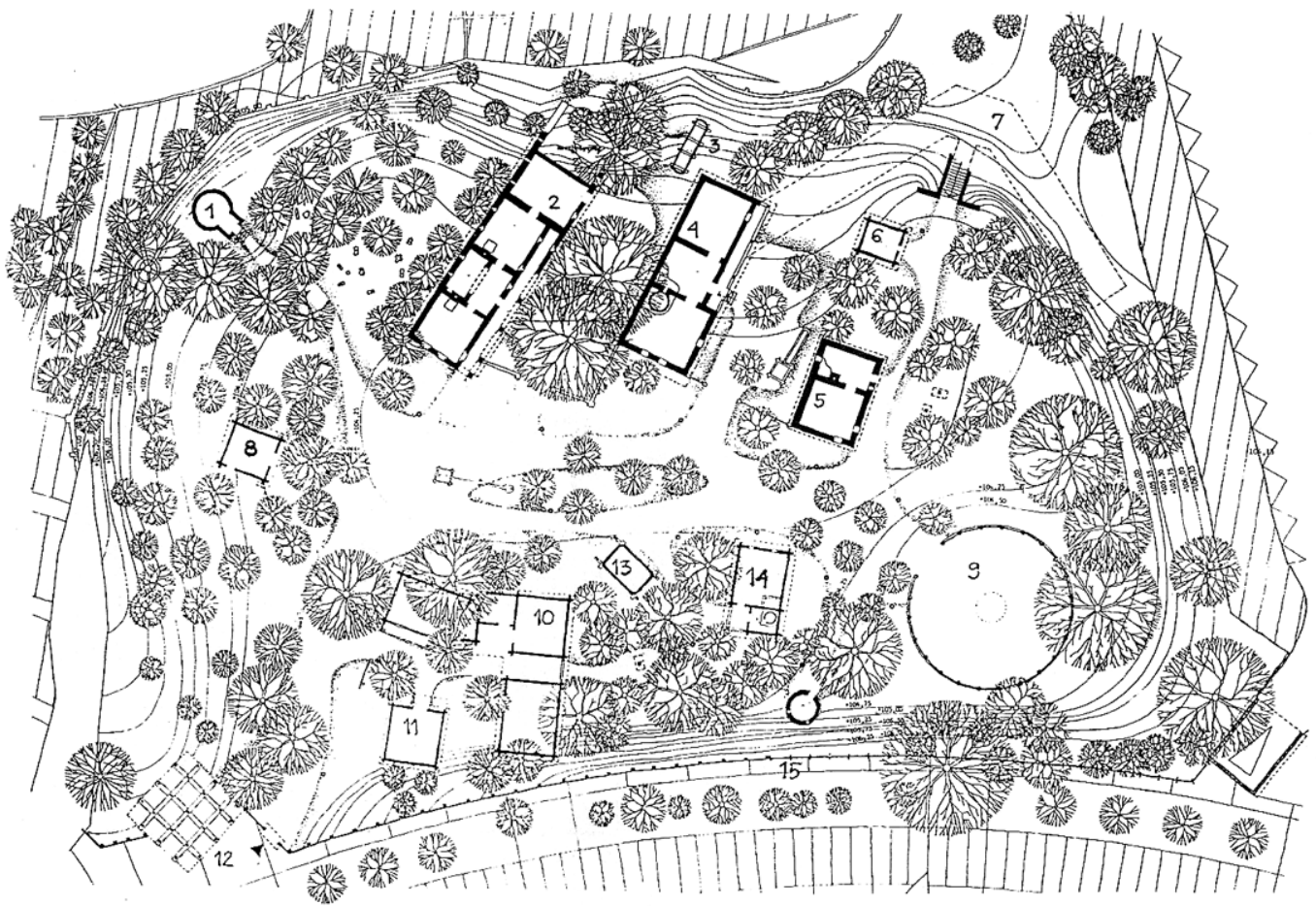

ÉPÜLETEK JEGYZÉKE:

- | | | | |
|---------------------------------------|--------------------------------|------------------------------|--|
| 1. Pékség | Kemence | 9. Táncok háza | Jurta |
| 2-3 Vendéglő és kiállítótér | Kisalföldi ház és kukoricagőré | 10-11. Kiállítótér | Felsőszenterzsébeti hajlított ház és kástu |
| 4. Kiállítótér | Hollókői ház | 12. Kaputorony, értékmegőrző | Sárosi harangláb és kapu |
| 5-6 Műhely, kiállítótér és bolt | Tarpai ház és disznóól | 13. Kiállítótér | Ormánysági szántalpas hombár |
| 7 Borozó, pinceszínház és kiállítótér | Erdőbényei pince | 14. Előadó- és kiállítótér | Kalotaszegi ház |
| 8. Italmérés | Göcseji pálinkafőző kunyhó | 15. Illemhely | Nagykunsági ól |



Előzmények:

Az 1993 nyarán kidolgozott mesterterv az EXPO-város északkeleti sarkát skanzen-jellegű épületegyüttes számára jelölte ki. A döntést különféle idegenforgalmi és hagyományőrző társadalmi szervezetek igényei befolyásolták, valamint az a szempont, hogy ez a fás-ligetes terület csak kisebb tömegű épületek telepítésére alkalmas. A vegyes faállományú park hangulata ugyanakkor alkalmasnak ígérkezett a magyar népi építőhagyomány és kultúra bemutatására.

1993 szeptemberében az EXPO építészeti tanácsa elfogadta az EXPO-Skanzen tervjavaslatát, mely két alapvető elhatározáson alapult:

- a skanzen területét kivételes helyé kell tenni az EXPO-városon belül; zárt, úgynevezett demilitarizált övezetté, ahová például reklámokat, elektromos zenét, videokamerát nem szabad bevinni,
- az épületek létező vagy létezett épületek nagytípusú másai lesznek, s az építőanyagok, szerkezetek valódiak kell hogy legyenek.

1993 decemberében a skanzen mestertervben kijelölt területe nagy mértékben, kb. 40 %-kal csökkent, éppen a tervezett együttes ligetes, tájszerű elhelyezkedését megadó, a környezettől természetes elhatárolódást biztosító szélein.

A területcsökkenés okai voltak:

- az északi főkapu kelet felé való eltolása,
- a Petőfi-híd alatt buszforduló kialakítása,
- a busz- és villamos végállomástól a főkapuhoz vezető gyalogút szélesítése.

A tanulmányterv készítése előtt felmerült, hogy elhelyezhető-e egyáltalán a skanzen az összezsugorodott területen, hogy teremthető-e ebben a beszorított helyzetben olyan atmoszféra, amelyet az eredeti koncepció megkíván? A mestertervben rögzített alapterületű épületek sűrítettebb telepítésére és a terület fokozottabb elhatárolására kellett tehát választ keresnünk.

Telepítés:

A tervezés során megoldásként a területet körülölelő gyepes földrézsi és magas kerítések kialakítása kínálkozott, amelyekkel a skanzen viszonylagos elszigetelését tudjuk biztosítani. A skanzen kerítése nagyrészt az egész EXPO-terület határolását is adja, így a kettős követelmény – belátás és bemászás megakadályozása, valamint a külső látványok részbeni távoltartása – a nagyított, 2,5-3 méter magas hagyományos kerítésekkel szerencsésen teljesíthető. A kerítés a kiválasztott népi épületek tájegységeire jellemző módon épül, ezért szakaszonként változó: kőből szárazon rakott támfal, deszkapalánk, fonott sövénykerítés, stb.

Épületek:

Az épületek választásánál több szempontot tartottunk szem előtt:

- együttesen reprezentálják a magyar építőhagyomány egészét.
- Létező, vagy valaha létezett épületek legyenek,
- kellően nemes, érett, szintetikus esetek legyenek, amelyek felnagyítva is hatásos építészeti jelenséggé hatnak,
- felmért, dokumentált épületek legyenek, hogy részleteiben is hiteles lehessen felnagyított újjáépítésük,
- a lehetőségekhez mérten képviseljék a nevezetes tájegységeket és fontosabb épülettípusokat,
- funkcionálisan alkalmas tereket adjanak a kiállításokhoz,
- elhelyezhetők legyenek a kínálózó tisztásokon,
- együttesen harmonikus építészeti képet alkossanak.

A végleges elrendezés valamennyi fontosabb tájegységet képviseli az Órségtől Tokaj-Hegyaljáig, a Kisalföldtől Kalotaszegig. Az épületek telepítése földrajzilag is hiteles; a skanzen nyugati oldalán az órségi, kisalföldi házak, keleti felén a szatmári, erdélyi és az úgynevezett Etelközt reprezentáló jurta található. Az épületek környezetének alakításával is a tájegységekre jellemző karaktert szeretnénk idézni: a bejárati kaputól induló gyalogúton a látogató szerez órségi kert és a kertben álló kalotaszegi ház mellett jut a legősibb, ezért legjobban nagyított jurta-táncházhhoz, meg a (mesterséges) domboldalba nyíló hegyaljai pincéhez. Visz-

szafelé jövet az utcát idéző kerített szalagtelkes házak előtt halad, ahol például a hollóközi ház udvara hátrafelé emelkedik (ezt a hatást az épület hátra-lejtése is fokozza), s ahol a kert végében jellegzetes (nagyított) udvari építmények (kút, göré, kemence) fogadják.

A skanzen az EXPO-városon belül a magyar népi kultúra bemutatásának helye kell legyen. A terület gazdája a Világkiállítási Programiroda mellett azok a szervezetek kell hogy legyenek, akik a hagyomány hivatott ápolói. Javasoljuk ezért, hogy a skanzenen belül a kiállítások, rendezvények, foglalkozások, árusítás stb. megszervezésébe vonják be a Magyar Művelődési Intézet, a Magyar Népművelők Egyesülete, a Népművészeti Egyesület, a Táncházi Kamará valamint a társszervezetek munkatársait. A skanzen programjainak kialakításakor – véleményünk szerint – a hitelesség mellett a magas minőségre és a méltányos, igazságos elosztásra kell figyelemmel lenni (hagyományőrző zenekarok, táncosok szerepeltetése, népi mesterségek bemutató gyakorlatlása, népi iparművészeti tárgyak árusítása, stb).

A nagyított paraszti épületek hiteles építéséhez e kultúrában jártas szakemberekre lesz szükség. Az építkezések szervezésekor ezért különös gonddal kell eljárni, és a kivitelezők fekéresekor elsősorban a hozzáértés kell hogy számítson. Az alkalmas vállalkozók és mesterek megtalálásában – úgy véljük – a tervezőknek aktívan közre kell majd működniük, ahogy a lehetséges szponzorok és befektetők felkutatásában is.

1994. április

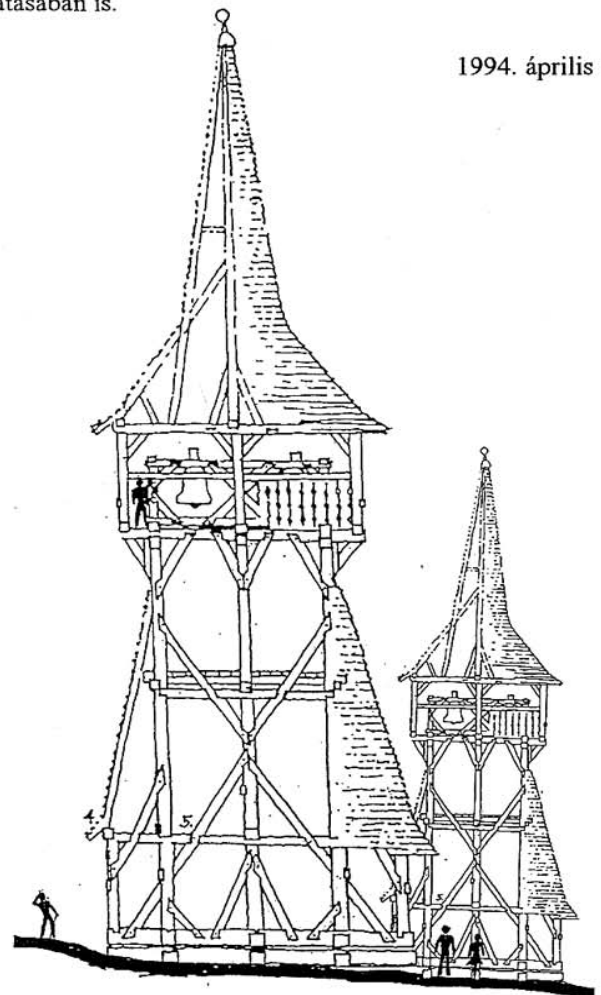

Szerkezeti nézetrajz, a nagyított (1,8:1) és az eredeti (1:1) méret összehasonlításával
M = 1:100

Ekler Dezső

MADÁCH ÚT, VAGY SZERVES VÁROSFEJLŐDÉS

CSOÓRI SÁNDORNAK AJÁNLOM

Megszoktuk már a Madách-kaput. Mégis, ha arra járunk, a Madách út torzójában akaratlanul is történelmünk zsákutcáit éljük át. A főváros közepén grandiózus diadalív nyit utat egy sugárútnak, mely nagyvonalú ívével és semmibe vezet: pár száz méter után véget ér, s mögötte koszlott, kusza, zegzugos városrész alussza Csipkerózsika-álmát. Szimptomatikus példája a várostervezés korlátainak, itt, Közép-Európában.

A XX. század végén folytatni akarták a Madách utat. Indokként a city terjeszkedését hozták fel, mely üzleti és szolgáltató funkcióival ki kellett hogy szorítsa a csekélyebb megtérüléssű lakóházakat. Ezért gondolták gyalogos üzletutcaként folytatni a sugárutat.

Vajon jól döntöttek-e? Értelmes dolog volt-e a torzót folytatva korzót nyitni, s a köz nevében vállalni a műtétet? Vagy lehet, hogy csak egyfajta vakságról volt szó, a várostervezés örökletes reflexéről, mely kényszeresen a rossz konfliktusok felé húz?

A kiszorítódsi a várostervezés alapképlete. Hogy mi az oka e folytonos terjeszkedésnek, ezt most hagyjuk; messzire vezetne. Mindenesetre tény, hogy a terjeszkedés szándéka helyet követelvé a *beruházni való*nak, szakadatlanul átértelmezi a város területeit, ami világosan követhető például az ingatlanpiac mozgásaiban. Történelmi léptékben ez a folyamat úgy zajlik, ahogy a vízbe vetett kő keltette hullámok terjednek. A város közepétől kifelé futó hullámok meghódítják, átformálják a várost. A kő a városban akkumulálódó és helyet kereső tőke, az egymást kifelé szorító, s a város pereméhez közeledve elhaló hullámok pedig a tőkehasznosulás fokozatai szerint különböző funkcióknak felelnek meg. Egyszerű sémával élve: a parlagot felváltja a mezőgazdasági művelés; a külterjes formákat az intenzívebb kultúrák, a mezőgazdaságot ki-

felé tolja az ipari zóna, míg a műhelyeket, gyárakat előbb utóbb lakóházak váltják fel. A lakóövezetet aztán az üzletházak, szállodák, irodák és közintézmények szorítják ki, ahogyan az ma a belső Erzsébetvárosban is történik. (Nyilvánvaló, hogy az egyes *funkciókon* belül hasonló hierarchia érvényesül: a külterjesebb ipar vagy raktározás például előbb szorul ki,

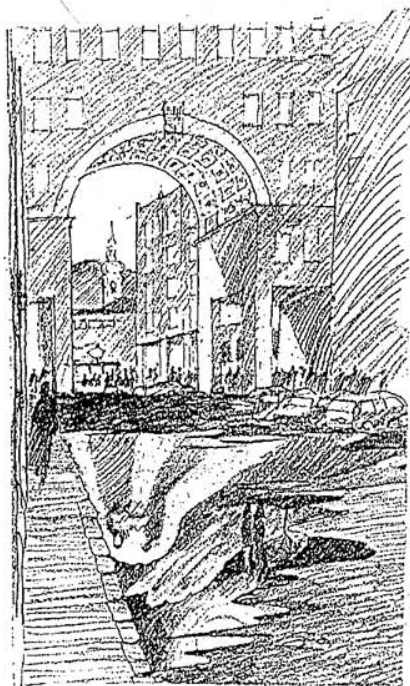

Madách-kapu

Makovecz Imre rajza

mint az intenzívebb változatok, s a lakózonák is rangsorolódnak: az értékeesebbek a belső területeken, a silányabbak a város peremén találhatók.)

A városok története tehát az expanzió története. A kiszorítódsi kvázi természeti törvénye a városfejlődésnek. A város, melyben élünk, ennek az állandó mozgásnak a lenyomata: történelmi montázs. Adott pontját koronként eltérően értelmezik, s az ingatlanpiacot nézve érzékelhető, hogy az értékelés percről percre változik. Mikor valami épül, egyfajta értelmezés kívül a számtalan lehetséges közül a várostestbe oda, ahol már ott vannak korábbi korok *véletlenszerű* lenyomatai. Az előző hasonlatnál maradva: a kő vetette hullámok megfagynak, a gyű-

rődések rögzülnek, majd az ismét előretörő hullámok ráfagynak az alsó rétegekre, s mindez ismétlődik.

A városfejlesztés alapvető dilemmája, s végső soron minőségének fokmérője, hogy mederben tudja-e tartani az expanziós folyamatokat, vagy csak ad hoc válaszokra, sebészi beavatkozásokra képes. Általános érvényű válasz nem adható az expanzió kihívására, történelmi jellegű elemzések tanúsága szerint mégis azok az önszabályozó jellegű technikák bizonyultak leginkább sikeresnek, melyek egyáltalán figyelembe vették a terjeszkedés természetét. A modern kor viszont egyre inkább képtelen ilyen modelleket követni, s a várost fejlesztő erőket hosszabb távon koordinálni. Úgy is mondhatnánk, hogy a városfejlesztés fokozatosan degenerálódik, ami látszólag a várostervezés satnyulásával egyenértékű. Be kell látnunk azonban, hogy a tervező semmiképpen nem tekinthető a városfejlesztés alanyának; sokkal inkább maga a társadalom az, mely a fejlesztés irányát megszabja. Ez akkor is igaz, ha tudjuk: minél kevésbé működnek az önszabályozó technikák, látszólag annál nagyobb felelősség hárul a tervezőre. Belátható, hogy ha nem vagyunk képesek a város fejlődését hosszabb távon karbantartó, és a társadalmi nyilvánosság szerkezetébe ágyazott módszereket találni, akkor a konfliktusok a konkrét tervezés dimenzióiban kezelhető lehetőségekként fogalmazódnak meg. Lényegében ez történt a Madách út esetében is. De nézzük a bizonyítást.

XVIII sz. - SPONTÁN VÁROSFEJLŐDÉS

A belső Erzsébetváros utcarendszere, telkei mindenféle terv vagy beavatkozás nélkül, spontán módon alakultak ki a XVIII. században. Amikor az első tervek 1830 körül megszületnek, a városrész gyakorlatilag már készen áll. A pesti városfalon (a mai Kiskörúton) kívüli terület a törököknek csak legelőnek, rétnak kellett. Mezőgazdasági hasznosítása csak a török uralom után kezdődött el, s Pest

kurucok általi ostromát követően bontakozott ki. Az új életet kezdő, s akkor még jobbra önfenntartó pesti polgárok a városfalon kívül szántókat, kerteteket foglalnak, s az állattartáshoz majorokat építenek. Az 1870-es években „még mindenki ott szántott és vetett, ahol jónak láttá” – idézi Gárdonyi Albert egy korabeli iratból a Pest köz-állapotaira utaló bejegyzést.

1717-től kezdik csak telekkönyvbe venni a külvárosi parcellákat, s ekkortól rögzítik a spontán területfoglalás kialakította telekhatárokat. Mái ezek határozzák meg a belső Erzsébetváros telek- és utcarendszerét. A mai

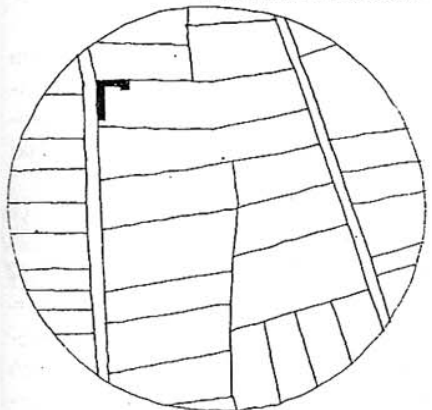
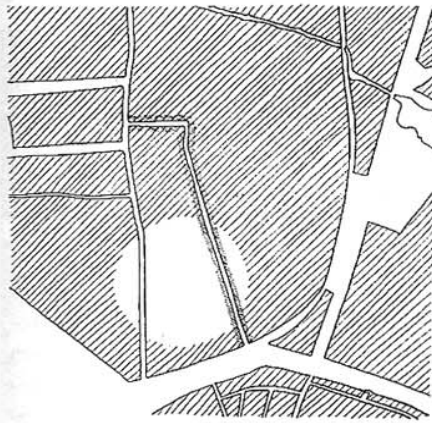

Az 1720-as években alakul ki a mai Dob utca, a Felső kertek közti út (Obergartenweg), miután a Kerepesi (Rákóczi út) országúttól északra fekvő szántókat kertekre kezdik osztani. A mai Nagykörút magasságában húzódó Nagyarok mentén, a víz közelében majorok épülnek.

Síp utca, Kazinczy utca, Nagydíófa utca, Nyár utca, Kertész utca házsorai ma is centiméterre pontosan ezeknek a szántóknak a határain állnak. A magántulajdonba került telkek határai tudniillik ezután már nem változtak. Az 1730-as évektől indul a „kertekbe település”; a város polgárai saját kertjeikbe, a város köré települő zsellérek pedig a szántó- és kerttulajdonosoktól vett apró telkekre lakóházakat építenek. Ahogy a város egyre több mun-

káskezet kíván, úgy osztják és adják el részenként házhelyül a nagy parcellákat. Az eladáskor a tulajdonosoknak szántóik határa mentén „szolgalmi utakat” kell nyitniuk, hiszen csak így lehet megközelíteni a létrejövő kisebb telkeket. Így keletkeznek sorra az új utcák, s alakul ki önmagát szabályozva a városrész utcarendszere.

A belső Erzsébetváros morfológiai szerkezetének ez a spontán és egyöntetű kialakulása egyedülálló a magyar várostörténetben. Számos tényező szerencsés összejárásához kellett ahhoz, hogy az expanzió ilyen átfogó módon végbemenjen. Más településeken ekkora városrész kialakulása évszázadokat vett igénybe, s ezért nem is lehettek ilyen vegytiszták. A döntő tényező Pesten a nagyméretű bevándorlás: a népesség számát tekintve 1720-ban Pest a 24. város az akkori Magyarországon, 1768-ban már a 6., míg 1825-ben már az ország legnépesebb települése. A XVIII. század voltaképpen Pest születésének százada, ekkor lesz meghatározó szerepe a távolsági kereskedelemben, s válik egyidejűleg kulturális központtá.

Noha kivételes a példa, éppen nagyságrendje révén bizonyítéka annak, miként lehetnek egyszerű telekkönyvi tények hordozói és szabályozó elemei egy városnyi település fejlődésének. Az építészet és a várostervezés történetében ez a mereven szabályozó, abszolutista tervezés kora, itt mégsem merül fel a beavatkozás szükségessége. A mai szemmel ideális liberális elvű mechanizmus egy valódi, jól svájfolt, máriateréziás, tekintélyelvű társadalom alrendszereként működött. Pedig a terjeszkedés ekkor sem ment konfliktusok nélkül. A város vezetői egészen a század közepéig igyekeznek meggátolni, hogy a polgárjogot nyert betelepülők a „város előtti” kertek között telket szerezzenek és házakat építsenek. A szabad városi jogállását éppen csak visszanyert Pest városatyái attól tartanak, hogy a külváros kialakulásával nőnek majd a város adóterhei, míg az idetelepülő nincsteleneket a városnak kell majd eltartania. Attól is féltek, hogy a jövevények veszélyeztetik a kertekben felépült polgárházak biztonságát, és ezért az őrség számát is növelték. A polgárok viszont azt is szerették volna, hogy a falakon kívül kizárólag nekik legyen joguk

építeni, s ezeket a házakat bérbbe adják az ideköltözőknek.

A század közepétől aztán egyre nyilvánvalóbbá válik, hogy a város fellendülő gazdasága, növekvő országos funkciói és napi élete nem nélkülözhetik az olcsó munkaerőt, s a külvárosok kiépülése megállíthatatlan folyamat. A mezőgazdaság fokozatosan háttérbe szorul, a polgárok döntő része már mesterségéből él, s így az eredeti funkciójukat elvesztő telkek értékesíthető ingatlanokká, ezáltal a polgári vagyon fontos forrásává válhatnak. A XVIII. század végén az itt élőknek már csak alig a fele napszámos, kapás

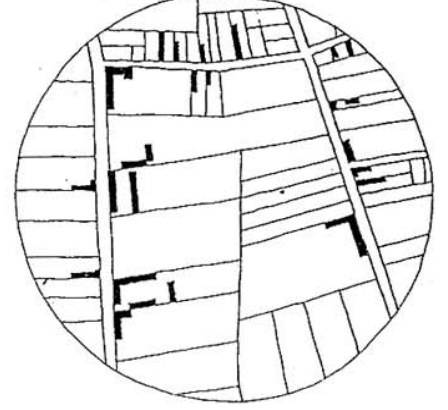
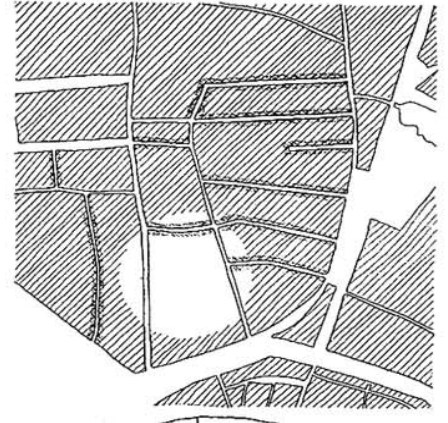

1760 körül javában zajlik a szántók és kertek házhellyé parcellázása. Sorra születnek a keresztutcák, köztük a mai Kazinczy utca Dob és Király utca közti szakasza, két kertnek 17 kis zsellérelkekre osztásával. (A Király utca az Anker-ház helyén állt Anglia királyához címzett fogadórol kapja nevét.)

ember vagy segéd. A többiek kereskedő, iparúzó polgárok. A spontán betelepülés következtében a városrész ekkoriban már Pest legnépesebb külvárosa; lakóinak száma majdnem meghaladja a belvárosét. Sorra nyílnak az újabb és újabb keresztutcák, melyeken „önerőből” épülő, falusias jellegű, földszintes házak sorakoznak.

Az első „városrendezési” lépés összefügg a városrész önálló igazgató-

sának kialakulásával. 1765-től, miután a mai Rákóczi út mentén kettéosztják a születő külvárosokat, a „Felső külváros” (tehát a mai Teréz- és Erzsébetváros) előjárókat választhat. Ezzel együtt joga van egyházkerületet szervezni és elemi iskolát tartani. A község ekkor elhatározza, hogy a mai Király utca és Nagymező utca találkozásánál, tehát a terület természetes központjában iskola és templom építésére két nagy telket tartalékol. Az előrelátó szándékot rövid távú érdekek keresztiezik (mint később a városrész történetében annyiszor), s a kijelölt telkeken a 90-es évekig hét lakóház is épül. A maradékon mégis felépül, és 1766-ban megkezdzi működését az első német elemi iskola, 1777-ban pedig – abban az esztendőben, amikor királyi engedéllyel a városrész felveszi a királynő, Mária Terézia nevét – felépül a ma is álló katolikus plébániatemplom fából készült elődje.

XIX. sz. – A MASZEK VÁROS

A mai Madách-házak helyén, az úgynevezett zsidó piac sarkán¹⁴ 1800-ban épül az első bérház, az Orczyház.¹⁵ A hatalmas, háromudvaros bérkaszánya prototípusa lesz az új század meghatározó építési formájának. Az önerőből épülő falusias „családi házakat” haszonra épülő, soklakásos, emeletes családi házak váltják fel, s a bérház expanziós hulláma néhány évtized alatt meghódítja városrészt. A funkcióváltásnak, az új háztípus gyors és egyöntetű terjedésének a nem lanyguló bevándorlás, mint keresleten túl két feltétele van a kínálat oldaláról; az egyik, hogy számottevő tőke halmozódjon fel a városban, a má-

sik, hogy ennek a tőkének jelentős része ingatlanokba fektetessen. A gyors tőkefelhalmozódás oka a napóleoni háborúkban, illetve az úgynevezett kontinentális zárlatban keresendő, melyek évekre ritka konjunktúrát hoznak az akkor már döntően pesti központú termény- és állatnagykereskedelemnek, és korábban soha nem látott nagyságú vagytonokat gerjesztenek. Tartva azonban a háborús piac szeszélyétől, a tőke nagy része ingatlanokban talál biztonságos befektetést. A növekvő népesség tehát elegendő bérelhető lakást talál, miközben az önerős lakásépítés az emelkedő telekárak

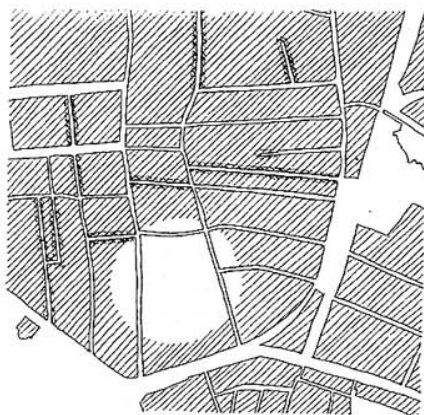

Az 1790-es évekig kiegészülnek és sűrűsödnek a keresztutcák. Ekkor keletkezik a Nagydiófa, a Nyár és az Akácfa utca, melyeket egy-egy ott nőtt nagyobb fáról neveznek el. A városhoz közeli kerteket, amelyek Esterházyak és Orczyak birtokában vannak, nem osztják fel, ezért ritkábbak ott az utcák.

miatt ellehetetlenül. Saját ház építését eztán már csak kevesen engedhetik meg maguknak (lásd palota- és később villanegyedek). Európai nagyvárosokkal összevetve igazolható, hogy Pesten milyen egyértelmű volt ez a váltás: ott vegyesebb maradt az építkezés, míg itt a század harmadától már a bérház a városi építkezés kizárólagos típusa.

De milyen is a bérház, és miért olyan, amilyen? Mi az oka annak,

hogy a gangos pesti ház máig a belső várostest meghatározója? A választ többen társadalomtörténeti és társadalomlélektani tényezőkben vélték megtalálni¹⁶, a magyarázat azonban sokkal egyszerűbb. A bérházakat azokra a telkekre kellett építeni, amelyek évszázaddal korábban falusi házak parcelláiként jöttek létre, s amelyek mélységükben a szántóföldek méreteit örökölték. Jobbára keskenyek és hosszúak, így kizárólag U alakú, belső udvaros beépítésre adtak lehetőséget. Jól világított lakásokat csak utcai frontjukon lehetett építeni; az oldalsó és hátsó lakások csak onnan kaphattak fényt, ahonnan a bejáratuk is nyílt: a gangról. A maximális megtérülés reményében egy-egy házban tehát többféle lakás épült; az utcai fronton sokszobás polgári, s az udvar körül, hátul szoba-konyhás proli. A geometriai adottságok olyan háztípushoz vezettek, amely egy házon belül szinte valamennyi társadalmi rétegnek tudott lakást kínálni.

Ahogy a bérlakások meghatározóvá váltak Pesten, nagy mértékben sztenderdizálódott az irántuk mutakozó kereslet is. A század második felében évente minden hatodik pesti család költözik, hat év alatt tehát elvben mindenki. Ennek a hatalmas mobilitásnak feltétele, hogy a felső közeposztálytól az ágyrajárókig mindenki állandó választékot találjon. Ezt a választékot a gangos bérház kínálta. Elvben mindenki, minden társadalmi réteg, valamennyi városrészben, utcában, minden háztömbben megtalálhatta a neki szabott, életmódjának, fizetőképességének megfelelő nagyságú és beosztású lakást. A valóságban természetesen a főutak és mellékutcák, a sarokházak és keresztutcák közbülső házai közti különbségek árnyalták még a képet, ám Pest a XIX. században nem szegregált, az egyes rétegeket térben el nem különítő, szociálisan

¹⁴ II. József türelmi rendeletét követően ezekben az években kezdett a zsidóság Óbudáról ebbe a városrészbe költözni. Az Orczy-ház középső udvarában épült fel első zsinagógájuk.

¹⁵ A Pest megyei nagybirtokos család eddig az időpontig tartálékolta, tehát nem osztotta fel és nem adta el itt fekvő telkeit. Ez később számos bonyodalmat okozott, például a Madách út ötletéhez vezetett, hiszen emiatt nem születtek keresztutcák itt, a Király és a Dob utca között. Hasonló okok miatt maradtak meg az expanzió ellenére a későbbi Egyetem és Nemzeti Múzeum telkei is a városfalak mentén.

¹⁶ Például Hanák Péter érvel így, mondván, egyfajta balkánias együttélési hajlandóság kívánta meg a gangos udvar szociálisan kevert nyilvánosságát. Jómagam úgy vélem, a városmorfológiai fejlődés végső soron történelmi véletlenjei vezettek a gangos házak tömeges létrejöttéhez, s tették Pestet sajátos életkeretükkel a „népek olvasztótégelyévé”. Ha nem így alakul, talán más volna a pesti ember karaktere.

gazdagon strukturált városként jött létre.

A városmorfológiai kötöttségek következtében alakult ki tehát a gangos háztípus. A várost az adott települési szerkezet telkenkénti átépítésével önszabályozó piaci mechanizmusok hozták létre, különösebb szabályozó vagy tervező beavatkozások nélkül. Pest kétszázézer lakásos belterülete „magánereből” épült fel: magánfelken, magánbefektetők, magánvállalkozókkal épített magánbérházaiból, melyeket nemritkán teljes egészükben haszonbérbe adva, lakásonként magánbérelőknak adtak ki. A szereplők

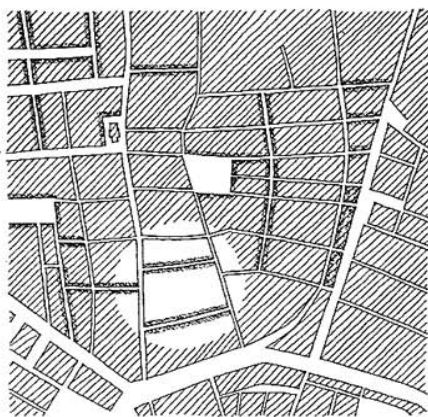

1840-ig születnek még keresztutcák (pl. Holló utca, Rumbach Sebestyén utca) A nagy árvizet követően nyitják a Hermina és a mai Klauzál teret, valamint a Wesselényi utcát. A kinagyított részlet az 1880-as állapotot mutatja, a bérházakat, melyek a zsellértelkekre és kertnyi parcellákra épültek.

egyike lehetett csupán az a városi mérnöki hatóság, amely építési előírásokkal, tehát meglehetősen korlátozott eszközökkel befolyásolni tudta az építkezéseket.¹⁷ Részszerelők le-

¹⁷ Az első építésügyi szabályzatot 1894-ben adta ki a Fővárosi Közmunkák Tanácsa, így ennek jelentős hatása a századvég nagy építési boomjára sem lehetett. Korábban, 1870-től ide-

hettek csak azok az érdekvédő és jószolgálati szervezetek is, amelyek a század vége felé például egészségszebb lakásokat eredményező kisebb arányú telekbeépítést vagy lakbérkorlátozást követeltek. A rendszer azonban nélkülük is működött.

A városrendezésnek nincs komoly hatása az építkezésekre, bár a városépítés hivatalos története többnyire csak erről vesz tudomást. Az első komolyabb beavatkozás az 1838-as nagy árvizet követi, amely a pusztulásokkal indokolhatóvá teszi a rendezést. Városrészünkben ekkor határozzák el az István (ma Klauzál) és a Hermina tér megnyitását, hogy az egyre zsúfoltabb külvárost levegősebbé tegyék.¹⁸ Egy-egy háztömbvég kisajátításával mindkettő meg is valósul. Ekkor jelölik ki a mai Wesselényi utcát, amelyet a Dob utca és a Dohány utca közti tömbökön keresztül nyitnak. Ez észszerű és könnyen kivihető vállalkozás, mivel az érintett, és nagyrészt még beépítetlen telkek a tervezett út irányában fekszenek.¹⁹

Az utolsó egészséges, helyesebben mondván *szerves* városrendezési aktus a Nagykörút nyitása volt. Közlekedési főeret vágott a hirtelen nagyvárossá növekedett település testébe, mégpedig a legjobb helyen; a pesti belváros fennsíkját körülfutó úgynevezett Nagy csatoma (valójában kis patak) mentén. Lévén ez a legmélyebben fekvő sáv, a körút alatt épülhetett meg a város fő gyűjtő szennyvízcsatornája. Várostörténetilag is ez volt az

iglenes szabályzat volt érvényben, még korábban a Városszépítő bizottságnak kontrollálta a terveket, részben praktikus, részben valóban szépészeti konvenciók szerint.

¹⁸ Ekkor már nyilvánvaló, hogy a Terézváros igazából két városrész, s a terv a Király utca menti két fél súlypontjaiba helyezi a tereket; „teret nyit” az idekivánczó középületeknek (csarnok és népszínház a Klauzál téren). A Hermina tér története szerencsétlen véget ér: az Andrassy út nyitását követően *elépítik* az Operaházzal. Egyébként a városrész 1882-ben válik ketté a mai VI. és VII. kerületre, s az utóbbi Ferencz József hitveséről vette fel az Erzsébetváros nevet.

¹⁹ Vesd össze a Madách út tervével, amely keresztben fekvő telkeken át vezetne.

első külvárosok természetes morfológiai határa. A XVIII. században itt voltak a majorok (állattartás, itatás), s a telekosztó betelepülési folyamat is csak idáig terjedt. Korszakkal később hasonló okokból itt húzódott a bérházépítő expanzió határa is, s ezért a körút nyitásakor ez a sáv még beépítetlen volt. Ma is érzékelhető, hogy a Nagykörút a belső-Erzsébetváros természetes határán fut.

Merőben másként épült az Andrassy sugárút. Bármennyire szép és meghatározó útja ez a metropolisznak, műfaját és elhelyezését tekintve morfológiailag mégis szervesen képződ-

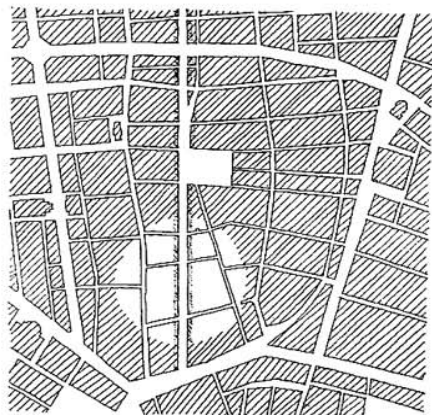
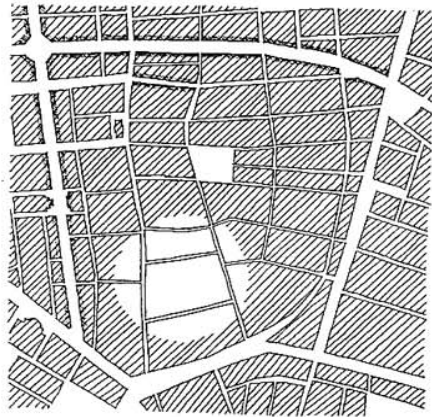

A Sugár út és a Nagykörút a századfordulóján kiépülnek. Dr. Morzsányi Károly és társainak 1900-ban benyújtott Erzsébet sugárút terve az Andrassy út párja szeretne lenni. Egyetlen ezt követő terv sem javasol egyenes vonalvezetést.

ménynek kell tekintenünk. Látszólag a körúttal azonos léptékű, ám egészen másféle fogantatású vállalkozás ez. Európai elődeihez hasonlóan a pesti sugárút építését is döntően a politikai reprezentáció igénye motiválta, csak éppen forgalomtechnikailag nem vezet sehonnán sehová. Egy prosperáló kor önképfelmutatásainak egyike, mely több száz évvel követi abszolutista

mintáit. Kinkeservvel kimódolt reprezentáció volt ez, amely kormánygaranciákkal, költségvetésből fedezett adó- és hitelkedvezményekkel épült, jóval lassabban a tervezettnél. Ám ne feledjük: a magánbérház-építés dinamikája ekkor még változatlan, s egy prosperáló város megengedhet magának egy sugárutat. De mi lesz, ha a város szó szerint vett tömegét építő automatizmusok már nem működnek, ha a tőke érdekeltségét veszti a város „maszek” építésében? Ez lesz a Madách út esete: aufklárista paródia, melynek máig isszuk a levét.

XX. SZ. – HA NEM ÉPÜL, ÉPÍTSÜK!

A bérházépítési láz az 1890-es években éri el csúcspontját. A legenda *boom* a XX. század első évtizedének gazdasági pangásával ér véget. A magántőke fokozatosan kivonul a lakásépítési piacról, s ezt a folyamatot az első világháború és az azt követő szociális katasztrófa véglegesíti. A háború alatt alig épül lakás, s ez növeli a korábbi évek visszaesése révén kialakult lakáshiányt. Ezért, és a hadviselők családjának védelme érdekében bevezetik az úgynevezett kötött lakásgazdálkodást, azaz lakbéremelési és felmondási tilalmat rendelnek el. Emiatt az amúgy is a hadigazdaságba átcsoportosuló magántőke véglegesen elveszti érdekeltségét a bérlakásépítésben. A háború végén a menekültek áradata és a hazatérő katonák (hirtelen nő a népszaporulat) tovább súlyosbítják a lakáskrizist, ezáltal a lakáskérdés alapvetően politikai kérdéssé válik.²⁰

Előáll a XX. századi városépítést döntően meghatározó képlet, amely Európaszerte lakótelepek építésében realizálódik. Politikai válságkezelő szempontokat követve, állami tervek alapján, központi költségvetésből, állami vagy városi telkeken tömegek

számára kell lakást építeni.²¹ A két világháború között a gazdagabb országokban valóban tömeges „szociális” lakásépítésekbe kezdenek, idehaza, ahol ezidőben hatósági lakás alig épül, a válság, ha más nem, az erősödő központosítást legitimizálja. Az akut tőkehiánnyal küszködő város vezetőiben pedig kialakul a „*ha másként nem megy, majd költségvetésből rendezzük a várost*” illúziója.

Ebben a helyzetben kezdődik a Madách út (akkor Erzsébet sugárút) abszurd története. Dr. Morzsányi Károly és társai az Erzsébetvárosi Polgári Egylet nevében 1900-ban nyújtják be a főváros közgyűlésének az először és utoljára nyílegyenes sugárút tervét. Azóta több, mint száz terv készült. A századfordulótól az ötvenes éveken át egészen máig minden korszakban voltak olyanok, akik mániákusan bizonygatták, hogy víziójuk valamiért reálisabb az előzőeknél. Az útnyitás nyilvánvalóan lehetetlen vágya valamiért máig kényszeresen megmaradt, s a korszakos ködlovaglás során újra és újra polgárjogot nyerhet az az agyrem, hogy egy városrész bajainak orvoslása egy út legalább háztömbnyivel folytatódó nyitásától remélhető. E tervekben van valami közös: azt a felfogást teszik megszokottá, hogy a városépítés legnagyobb akadálya a létező város; azt előbb le kell bontani, hogy építeni tudjunk. Lényegében a tőkehiányos városfejlesztés paradoxonjáról, neurózisáról van szó; pénz nélkül a város nem tud strukturális, általános érvényű megoldást találni nehézségeire, ezért apjától, nagyapjától ellesett viselkedésmanírokat ismételve sugárútnyitásról álmodozik.

A Morzsányi-féle javaslat, mely az egyetlen *valóban* sugárút-terv, „közegészségügyi, közforgalmi és szépi” okokra hivatkozik. Ám a va-

lói szándékot maga a javaslat is megvallja: *ha a VI. kerület „kaphatott” sugárutat, miért ne kaphatná a VII. is?*²² Presztízsszempontokról volt szó, és arról, hogy egy útnyitás komoly üzleti lehetőségekkel kecsegteti – nem utolsósorban – az érintett telektulajdonosokat. A város közgyűlése rendre visszadobta, halogatta, irreálisnak ítélte, illetve átdolgoztatta a tervet. Hol pénzügyi nehézségekre hivatkoztak, hol a város strukturális gondjainak elsőbbségét hangoztatták („legelső sorban az Erzsébetváros belsősegein kell segíteni”), hol a Városháza előtti tér (a sugárút torkolata) méltó kialakítását

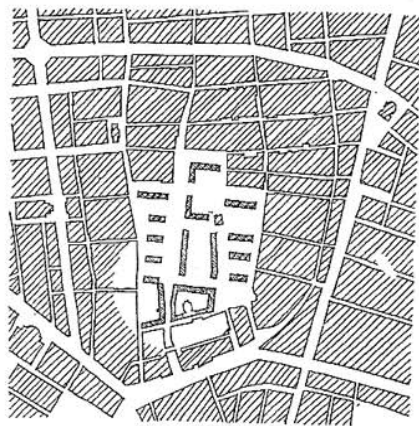
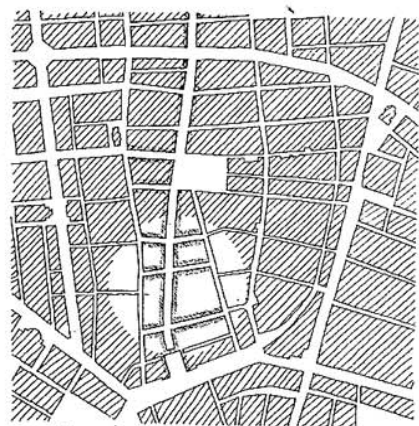

Két Madách út-terv a XX. századból: a végleges szabályozási terv 1936-ból; ehhez nyit utat a megépült torkolat, és egy Le Corbusier-t követő javaslat, amely észszerűnek látja a zsúfolt bérházak helyén „korszerű” sávházakban napfényes lakásokat építeni. (Preisich Gábor terve)

²⁰ Az 1930-as évek hoznak csak újra prosperáló házépítést. Ezek azonban már részben szubvencionált; kölcsönökkel és házdokedvezményekkel serkentett szövetkezeti építkezések, részben külterjes, a város szélén, sőt azon kívül terjedő családiház-építések. Külön tanulmányt érdemelne a XX. századi Pest antiurbánus, falusias fejlődésének a korábbiakhoz szorosan hozzátartozó jellemzése.

²¹ Az állami lakótelep-építés redisztribúciós konfliktusrendszerét jól ismerjük. Egy genetikai jellegzetességre szeretnék itt utalni: a lakótelep a hadigazdálkodás továbbélésének fontos terépe. Ennek előzménye a civil társadalomba, a civil városba való beavatkozás korai technikái közé sorolható – bármilyen ártalmatlannak tűnjön is – az árvízi katasztrófa által lehetővé tett szabályozás is. Ahogy Le Corbusier írta volt lelkesítő allegóriaként: *a bombázók a városépítők barátai.*

²² Az érv előzménye, hogy az Andrásy út nyitáskor szintén nem volt titok, hogy annak a Király utcát kell helyettesítenie. Az úri közönség ugyanis nem óhajtott hétvégeken a zsidónegyedben keresztül kikocsizni a Ligetbe.

firtatták. S a sugárút vonala egyre csak görbült. A terv az 1905-ös, 1907-es, 1912-es és 1913-as menetek után végül is azért lehetetlenült el, mert a városháza az úgynevezett betterment-törvény bevezetését szabta az engedélyezés feltételül. Ez a törvény a nagyobb szabású városrendezések (például útnyitások) által érintett ingatlanok értéknövekményéből a városi költségvetés számára kívánt visszanyerni valamit. A háború azután levette a napirendről az értéknövekményadó és a sugárút gondolatát is.

Nagyjából hasonló konfliktusok kísérik az 1928-ban ismét „felmelegi-

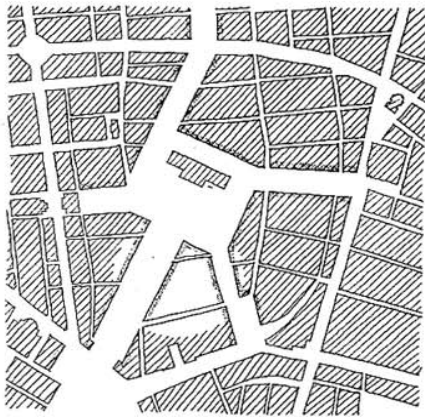

A BVTV kollektívájának 1953-as pályázati javaslatát II. Gyula pápa, Haussmann báró és a huszadik század nagy és véreskezű tanítójának szellemét idézi. Az 1980-as BVTV-terv lakótelepes modorban röcögött pancelházakkal kísérve visszagörbíti a „sugár”-utat a Király utcába.

tett” Madách út terveket: az egymástól kölcsönösen pénzt remélő felek szociális és patrióta érvekkel hozakodnak elő, miközben rövid távú üzleti esélyeket mérlegelnek. Ekkor azonban a terv számára kedvezőbb alakul a helyzet. Szilárdabb költségvetés tuda-

tában a közgyűlés – kételkedve bár az akció szociális hatékonyságában – enged a reprezentáció igényének: olyan torkolati tér kialakítása válik fontossá, amely a sugárutat a leendő új városházára vezeti rá, s maga az út másodlagos kérdéssé válik. Amikor a Közmunkatanács által felvállalt és finanszírozott terv értelmét illetően erősödnek a józan kételyek, az érdekelt építési vállalkozók lobbyja viszi dűlőre a dolgot.²³ 1936-ban készülnek el a végleges tervek, s 1937-ben már épülhetnek a Madách-házak, és az éra hangulatát híven tükröző mussolinis diadalív-remek. Árkay Aladár győztes pályaművében a monumentális kapuív – korabeli kritikusok szerint – szervesen kapcsolódott a terv modern épületeihez, ezért a Madách-kaput végül is Wälder Gyulának a pályázaton megvételt nyert posztromantikus téglapépületével kereszteztek. A folytatást azonban már nem vették komolyan, hiszen valójában nem is az volt a fontos. Maradt a torkolat-torzó, melynek második száz méterén a hatvanas években épültek az utolsó házak. Az ötvenes évek ugyancsak fogékonyak voltak a reprezentációra. Grandiózus pályázati tervek születtek a Madách út témájára, amelyek nem átalították volna lebontani a fél városrészt egy szobor, s egy hozzá vezető felvonulási út kedvéért.

A hetvenes évek elejétől, amikor elkezdtek tervezni a városrész „rehabilitációját”, a Madách út jobbára szakmai problémaként merült fel. Valamit kezdeni kellett a torzóval. Tervek sora született, melyek azonban – tekintve, hogy pénzügyileg megalapozatlan, központilag finanszírozandó általános felújításban gondolkodtak – légüres térben mozogtak. Az útnyitás gondolata azonban legalább valami kézzelfoghatót kínált a tervezőknek, akik egyre csak röcögötték-görbítették a hajdani sugárút-álmot, mely a nyolcvanas években újabb kanyarral a Király (akkor Majakovszkij) utcában kötött ki.

Nem meglepő, hogy a kimondottan üzleties hasznosítás a 90-es években kerül ismét napirendre, mint ahogy az sem véletlen, hogy a város-

házán ekkor merül fel újra a telekérték-emelkedési járulékok kérdése. Nagyjából ott tartunk, ahol 1911-ben. Mozgásba lendül az ingatlanpiac, amit jellegzetesen magánérs, s a városközpont kereskedelmi-szolgáltató funkcióit magával hozó befektetési láz serkent. Újabb expanziós hullám kezd hódítani területünkön. Kérdés viszont, hogy a városrész sorsáért felelősek miként fogadják, hogyan kezelik az irodaházak, szállodák, üzletházak és közintézmények terület-újraértelmező terjeszkedését. A rendszerváltást követő átmenet időszakában sajátos benuatltság jellemző: az egyoldalúvá vált tervezői-beruházói szemlélet és a tanulókorát élő politika még nem képes a strukturális átalakulás teendőit végiggondolni, és a várostest egészére érvényes módszereket találni. Állandósulni látszó válsághelyzet rabjai: negyven év önkényuralma után a tulajdonhelyzetek kaotikusak, a házak állapota katasztrofális, a lakásbérlok fizetését növekvő szakadék választja el a telkek értékétől, a házak felújításának, építésének és kifizetődő működtetésének költségeitől. Nem csoda hát, hogy a „lakosságbarát vagy szabadpiaci politika” hamis alternatívái közt újra csak kényszeresen a Madách út – most már csak korzónyi – álmába menekünek.

Mindezenközben a megszaporo-dott foghíjakon sorra épülnek az irodaházak, mélygarázsok és szállodák, amelyek egyfunkciós rendeltetésükkel, földszintjeik zárt, privát kialakításával és a szomszéd ingatlanok potenciális beépítését; s egyáltalán a telkenkénti építés elemi szabályait semmibe vevő *ad hoc* elrendezésükkel zárványként ékelődnek a városrész szövetébe. Az átépülés tendenciája nyilvánvaló, mégis hiányzik az összehangoló elv, amely térben és időben is koordinálhatná az új expanziót. A döntéshozóknak rá kell ébredniük, hogy nem építhetnek a meglévő város, annak kialakult morfológiai és szociális sajátosságai ellenében. A strukturális gondokat nem orvosolhatják a költséges útnyitással, a foghíjak „kirablásával”, egy-egy háztömböt érintő, ugyancsak költségvetésből támogatandó rehabilitációs rendezéssel.

²³ Például az Orczy-ház RT. sürgeti az engedélyezést, modern apartmanházzá akarván átépíteni avult épületét.

XXI. sz. – SZERVES FEJLŐDÉS ÁTJÁRÓHÁZAKKAL

A XX. század vége Magyarországon is meghozza a megfontolt idealizmus, a valósággal élő képzelet régen várt korszakát. Politikusok és szakmabéliek felszabadultan teszik túl magukat a század botlásain, kísérletező kedvvel kezdve a történelem tanulságain szerkesztődő kalandokba. Az ezredfordulón a gazdasági fellendülés és a demokrácia megszilárdulása révén egyre nagyobb lendületet vesz a Belső-Erzsébetváros átalakulása. Szinte kizárólag magántőkéből építkeznek, külön-külön telkeken, tiszteletben tartva az ősi morfológiai struktúrát.

A városrész vezetőinek fel kellett ismerniük, hogy a telkenkénti átépülés általános, tehát valamennyi ingatlanra érvényes feltételeit próbálják biztosítani. Ezáltal az expanzió önszabályozón, az ingatlan- és beruházási piac szabályai szerint valósul meg, különösebb városrendezési beavatkozások – például utcanyitások – nélkül.²⁴

A terjeszkedés észszerű szabályozása így gazdag funkcionális rendet eredményezett, amely messze meghaladja a XIX. századi városrész szerkezeti árnyaltságát. Az újszerű szabályozást kidolgozó szakemberek és üzletemberek a kerület ingatlanállományának sajátos adottságaiból indultak ki. Olyan megoldásokat kerestek, melyek a rövidtávú és végleges befektetői szempontok, valamint a napi politikai és szociális érdekek mellett elsősorban a morfológia rendjének szerves átalakulásával számolnak. A városrész történetét ismerve megértették, hogy a piaci erők keltette átépülés szabályozói egyszerű telexkönyvi, geometriai tények, melyek a hosszú évtizedekig zajló folyamat trendjének egyedüli hordozói.

A kerületi önkormányzat még a 90-es évek közepén meghirdeti az átjáróházasítást, más néven *Gozsdu-udvarosítás* programját, amit a városrész valamennyi ingatlanára kiterjedő, egy-

szerű építési szabályokba foglal. Továbbra is kötelező a telkek utcai frontjának beépítése (vagy megtartása), a telkek belső részein viszont a szomszédokkal összhangban kereszt szárnyakat lehet építeni, a földszinten az udvarokat egymásba nyitó átjárókkal. Így jönnek létre a 90-es évek végétől az egészségtelen, gangos, oldalszárnyaktól mentes első nagyudvaros átjáróházak, s a szellemes és körültekintő szabályozás eredményeképpen az ezredfordulón kezd kikristályosodni a XXI. századi átépítés új épülettípusa.

A szabályozás ötlete egyszerű és kézenfekvő. Arra kerestek választ,

sejét csak silány, gangos oldalszárnyakkal tudta kihasználni. Most viszont az átépülés összehangolása és a hátsó udvarok építése révén a belső szárnyak is keresztben, levegősen építhetők. (A keresztutcák rövidebb telkein ezt a korábbi U alakú épületek L alakú épületepárokká való összenyitásával érték el. A befektetők így értékeesebb és sűrűbb beépítési lehetőséghez jutottak.

Döntő lökést adott a szabályozás kidolgozásához annak felismerése, hogy a városrész ilyen szellemű átépülése már a XX. század elején elkezdődött. A terjeszkedő városközpont szál-

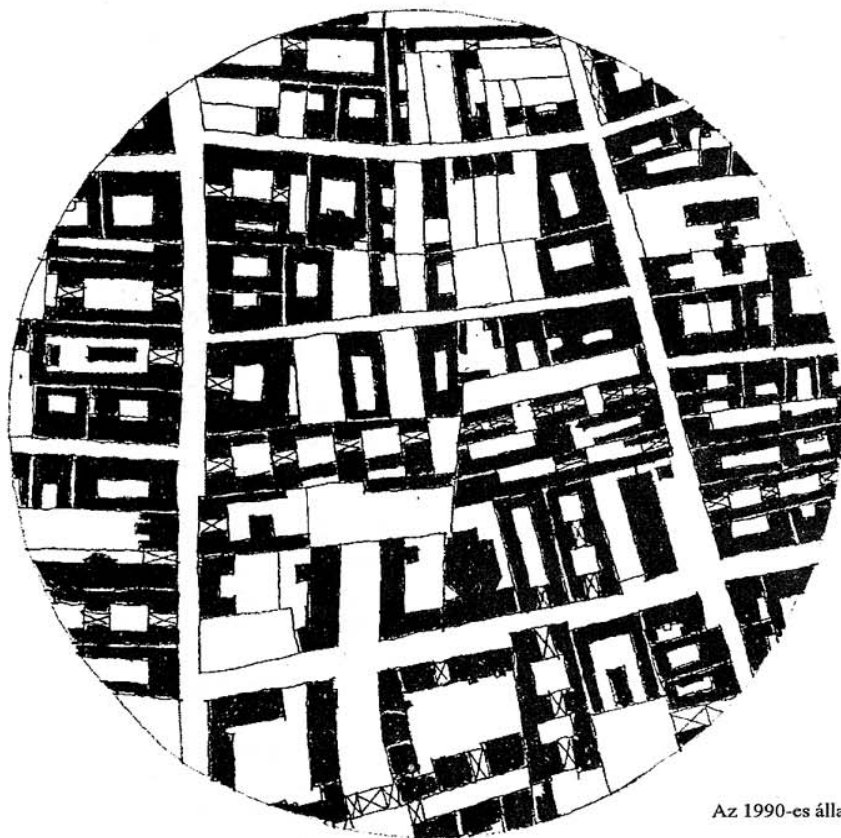

Az 1990-es állapot

hogy hogyan tárható fel a keskeny és mély telkek alkotta tömbök belső része, s hogy miként eredményezhet a telkenkénti átépítés egyszerre sűrűbb, kifizetődőbb, s mégis egészségesebb (napos, levegős) elrendezéseket. A történeti elemzések rávezették a tervezőket, hogy ahogy a XVIII. században szolgálmi utakkal tették megközelíthetővé és eladhatóvá a telkek belső részeit, most átjárókkal, gyalogosutcákkal nyithatják meg és tehetik értékeesebbé a hátsó udvarokat. A XIX. század pedig csak a telkek utcai frontján tudott jó lakásokat építeni, s a tűzfalas építkezés következtében a telkek bel-

lodáival, fürdőivel, vásárcsarnokkal, iskolával a városrész számos pontján megjelent már a század során, s a 60-as évekig valamennyire jellemző volt, hogy habár intenzívebb telekhasználattal és utcai fronttal épültek, vegyes rendeltetésűek voltak, és tágas udvarokat foglaltak magukba. Ilyenek voltak maguk az apartmanos Madách-házak, a Nyár utcai iskola és a mai Akácfa utcai BKV-irodaház is. Számos példát lehetne felhozni annak illusztrálására, hogy a város morfológiai rendjét követő, a telkeket korszerűen használó szerves átépítés valójában a

²⁴ A Madách-út gondolatát még az előző század 90-es éveiben végleg elvetik. Meglévő, csonka szakaszán pavilon áll, melyben a városrész nevezetességei és története iránt érdeklődő turisták információs központja működik.

XX. század feladata lett volna²⁵, mégis elég, ha csak a legtisztább esetet említjük, a Gozdsdu-udvar, amelyet a XXI. századnak irányt adó kidolgozó mintául állítottak, s amelyről az átjáróházásítás a nevét is kapta. A történelem fintora, hogy a nevezetes üzletutca rögtön a Madách-út torzó mögött, az első hosszú kereszttelken fekszik, ott, ahol a városatyák évszázadig a sugárút-álmossal bíbelődtek, és nem jöttek rá, – holott a példa megvolt – hogy az utcát nem hosszában, hanem keresztirányban kellene megnyitni.²⁶

A Gozdsdu-udvarnál valósul meg először az új ideál, miszerint az eme-

konyhás oldalszárnyakban, hanem a telkeken keresztben álló épületekben kell elhelyezni, mert így a telkek jobban kihasználhatók, és jobb lakásokat lehet építeni. A földszinten viszont átjáróházas üzletudvarok épültek, melyek rejtett utcaként tarták fel a tömb belsejét. Tágas lakóudvarok, korszerű lakások és élénk üzletutca; ez a Gozdsdu-udvar, mely úgy épült, hogy a későbbi szomszédos építkezéseket sem korlátozta.

Az átjáróházásítás révén sokszínű, funkcionális rend alakult ki a városrészben. A meggyőző tervet később *intenzifikálási programnak* is kezdték

lönös, összetett és gazdagon strukturált rendszer kialakuljon, nemcsak az emeleteken, hanem az udvarokon is.

Egy-egy kapualjba besétálva élénk forgalmú üzletudvarba jutunk, ahonnan régies, XIX. századit utánozó átjárókon át újabb passzázsokba vagy zárt lakóudvarokba, intim kertekbe érkezünk. Sajátos, balkániasnak mondott, valójában az új századra jellemző pesties hangulat uralja ezeket a tereket.

A szabályozást dicséri, hogy mindezt lakások, üzletek, irodák és szállodák piaca alakítja így, s az újszerű építési előírások nem korlátozzák, inkább nem várt lehetőségekhez juttatják a vállalkozókat. Ugyancsak a körültekintő szabályozásnak köszönhető, hogy az átépítéskor szükségképpen jelentkező szociális konfliktusok kezelhetők maradnak.²⁷

Városrészünkbe a bölcs, magatudó szabadság és testvériség szelleme költözik, számúzve a tárgyi világ uralmának gonosz erőit.

A gépek zaját, a látszatszabadság tülekedő moráját a kertek csendjében csobogó kutak, nagy-diófákon, akác-fákon és nyárfákon daloló madarak éneke és zene hangja váltja fel. A cserepes tetők évszázados álmára angyalok vigyáznak.

A tanulmány a CAFÉ BÁBEL c. folyóirat felkérésére született 1991-ben, ott azonban nem jelenhetett meg, mert utolsó fejezete nem felelt meg a szerkesztők elképzeléseinek.

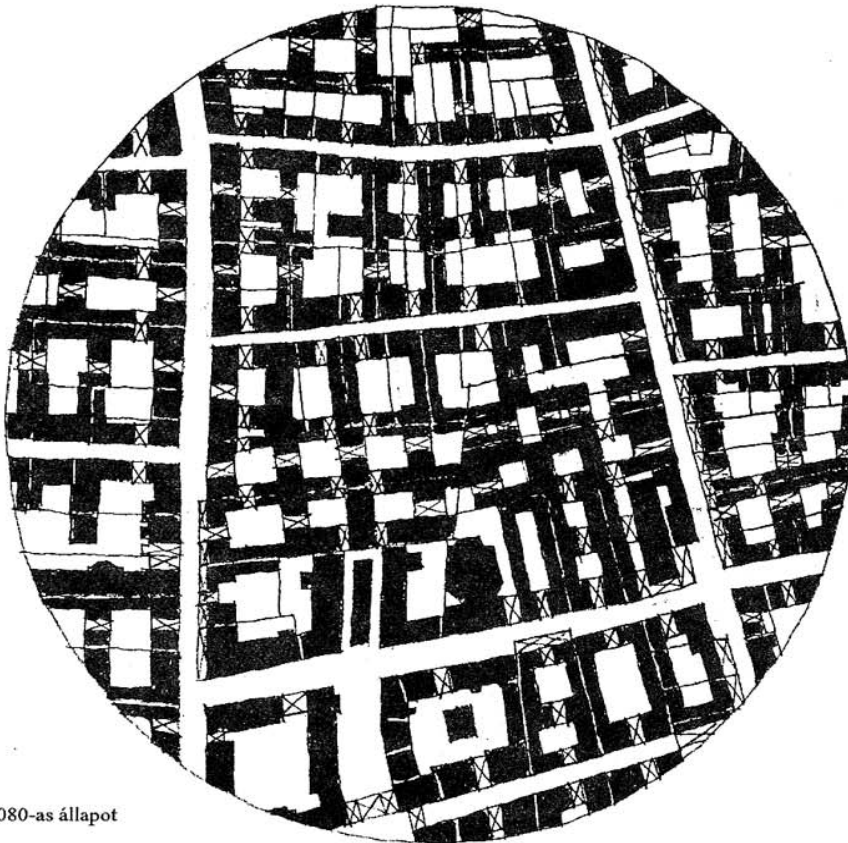

A 2080-as állapot

leti lakásokat a Király és a Dob utcák közti hosszú telkeken nem szoba-

²⁵ Vessük össze akár a városrész két áramátalakító üzemét, a 10-es (Kazinczy utca), és a 60-as években épült (Dob és Rumbach S. utca sarok), hogy lássuk, miről volt szó.

²⁶ A Gozdsdu-alapítvány által épített átjáróházas udvarsor a XX. század első évtizedében épül, rejtett üzletutcát nyitva két, egymás mögött fekvő mély telken át. Feltehetően azért nem épül belőle több, mert a magánérs bérházépítés a háborúk, majd a bolsevizmus következtében ekkortól lehetetlenül el.

nevezni, mivel a belső udvarok feltárásával a telkek jobban használhatóvá és értékesebbé váltak. A földszinteken, a sarokházak emeletein, a nagyobb utcákban, átjáróházak udvarain találtak helyet maguknak a bankok, szolgáltatóházak és vállalkozások. De az is előfordult, hogy az irodaházak felső emeleteit lakások céljára használták, vagy lakóházak ékelődtek az irodaépületek közé. Kihhasználva a szennyeztelen belváros lakásai iránt mutatkozó keresletet, egyre több lakóház épült, kínálva valamennyi lakástípust, a garzontól a sokszobásig. Ez a szabályozás tette lehetővé, hogy a kü-

Publikációk:

A városfejlődés társadalmi, térbeli összefüggései. VÁTI Figyelő, Budapest, 1980.

Erzsébetváros morfológiája és építészeti emlékei. Erzsébetváros, Hazafias Népfront, Budapest, 1981.

Guide to the Ecological Structure of Budapest. Magánkiadás, Bp., 1983.

²⁷ Ennek az új demokrácia első éveiben volt különös jelentősége, amikor a kényszerű költözések, lakáscserék még nem feltétlenül a lakáspiac üzleti szempontjait követő rendezett alkukkal bonyolódtak.

A GERÉBI TALÁLKOZÓ ANYAGÁBÓL AZ IPAR REHABILITÁCIÓJÁNAK KÉRDÉSEI

A Kós Károly Egyesülés márciusi konferenciája Kálmán István esti bevezető előadásával kezdődött, melyet némi rövidítéssel adunk közre.

Az 1989 óta működő Kós Károly Egyesülésnek – melynek ez most a tizennegyedik találkozója – az eredeti célja az, hogy intézményes formát teremtsen a szabad szellemi élet számára. A nyitottság nyújtotta lehetőség révén az építészek mellett több cég is bekapcsolódott az Egyesülésbe, olyanok, melyek az ipar területén dolgoznak. E mostani rendezvény két ilyen cég, a FELÜLETKÉMIA és a BIODÖR rendezésében folyik. Legutóbb a kis falvak rehabilitációjával foglalkoztunk, most ennek kiegészítéseként az iparban dolgozó cégek dolgozóinak napi munkájukban szerzett tapasztalataiból kiindulva az *ipar rehabilitációjáról* lenne szó. Ez merőben más világ, melynek résztvevői munkások, az úgynevezett műszaki értelmiség, a vállalkozók; fő elemei a technikai struktúrák, a modern pénzrendszer.

Tapasztalataim szerint a naponta újra felmerülő problémák nagyon felszínesen érintik az igazi kérdéseket, amelyekről nem tudom, hogy mik is valójában. A felszínen az alacsony jövedelmek, a magas árak, a társadalmi különbségek, a létbizonytalanság, a korrupció kérdéseiről van szó. A panaszkodás mögött súlyos egzisztenciális problémák húzódnak meg. Az értelmiség más oldalról fogalmazza meg a maga gondjait: időhiány, értelmetlen munkák, az adórendszer gátja, a bürokrácia, stb.

A mai világ, melybe valamennyien mélyen bele vagyunk szövődve, néhány évszázada alakult olyanná, hogy saját munkánk hatását nem tudjuk világosan áttekinteni. Az építészek múltbeli értékekhez viszonyítják saját tevékenységüket, az iparban azonban semmilyen viszonyítási alap, semmilyen múltbeli vonatkozás nincs, a termelés csak a jövőhöz viszonyítható, és fogalmunk sincs, hogy a termék érték-e egyáltalán, vagy pusztító hatással lesz a világra és miránk.

Áttekintéssel kell rendelkezünk arról a több évszázados folyamatról, amelynek eredményeképpen létrejötték mai körülményeink. Konkrét tapasztalatainkat és ennek a történeti folyamatnak a tapasztalatait egyszerre kell tudnunk kezelni.

A múltra vonatkozóan az egyik dolog, hogy mindaz, ami Amerika felfedezése óta Európában történt, az radikálisan átalakította az életet, s megváltoztatta a Föld felszínét, amelyen élünk. Ezzel kapcsolatban jelzésszerűen meg lehet említeni a természettudományok kibontakozását, a felvilágosodást, a technikai találmányokat, a modern pénzrendszer kialakulását, vagy a szellemi síkról a politika síkjára alászállt jelenségeket, mint a liberalizmus, a demokrácia vagy a szocializmus. Elfogulatlan szemlélettel kellene áttekintünk ezt az Amerika felfedezése óta végbement történetet, ám ebben megakadályoz bennünket az, hogy ennek a következményeiben élünk. A természettudományos fejlődés, a materializmus, a mai gazdasági rendszer egzisztenciánkat

fenyegetik, és bizonytalanok vagyunk afelől, hogy amit létrehozunk, képes-e megőrizni az emberi értékeket, vagy elpusztítja őket. Az eltömegesedés, elidegenedés és egyéb jelenségek mellett két fő probléma tűnik egyre meghatározóbbnak; egyik az *ökokrízis*, a biológiai egyensúly megbomlása; a másik – ami valószínűleg nem független ettől – a *biológiai expulzió*, mert a Föld életterejét ugyan pusztítjuk, de a biológiai energia úgy látszik nem tűnik el, s átcsap mennyiségi növekedésbe. 2000-re várhatóan 6-6,5 milliárd ember él majd a Földön, a szaporodás mind gyorsabb ütemű. A biológiai energia, amit fokozatosan szorítunk vissza a környezetben, mintha a szaporodás területére menne át.

Az áttekintést nehezíti az is, hogy ami szellemi területen, mint a legbelsőbb emberi törekvés, mondjuk a felvilágosodás óta Európából kiindulva az egész világon elterjedt egy hihetetlen, perverz korrupciónak esett áldozatul. A liberalizmus, a demokrácia, a szocializmus eszméiről van szó. Ha képesek vagyunk józanul szemügyre venni ezeket az eszméket, a liberális, demokrata és szocialista jelszavakat, kiderül, hogy a legmélyebben érintik az emberi egzisztenciát, mert a *liberalizmus* az individuális szabadságtörekvésekre vonatkozik, és minden emberben mélyen benne van az a törekvés, hogy önálló személyiség legyen, s mint ilyen, csak szabad lehet. A *demokrácia* arra vonatkozik, hogy minden embernek egyenlő jogokkal kell rendelkeznie, a *szocializmusnak* pedig az az értelme, hogy a javak termelésében mindenki, aki valamilyen értéket hoz létre, megkapja a produktuma ellenértékét, és minden embernek legalábbis a minimális létszükséglettel rendelkeznie kell. E három dolog szükségessége mindenki számára evidens, ha komolyan belegondol; a szabadság, az egyenlőség és a szociális igazságosság. Ugyanakkor, ha körülnézünk, ezek az eszmék ma pártokhoz kapcsolódva jelennek meg: a politikai életben liberális, demokratikus és szociális *pártok* vannak, s a legszélsőségesebb formákban küzdenek egymás ellen.

A XX. században úgy gondolták, a technika fogja megoldani mindazokat a problémákat, amelyekkel szembe kellett nézniük, és paradicsomi állapotokat fog tudni teremteni. Ebből kijózanodni máig sem sikerült. Vajon azon kellene-e dolgoznunk, hogy a termelést csökkentsük a tényleges emberi szükségletek szintjére, vagy abban reménykedjünk, hogy a további technikai fejlődés képes lesz megoldani az egyre növekvő problémákat is? A jövőről nem tudunk semmit, nem vagyunk képesek felmérni, hogy mai cselekedeteinknek mik lesznek a következményei. Ezért érthető, hogy azokat az embereket, akik képességeiknek megfelelően részt vesznek az ipari termelésben, annak bármely szintjén, jogos félelem gátolja meg abban, hogy ezzel a bizonytalansággal szembenézzenek. Nem mintha más hivatásúaknak, például építésznek nem kellene szembenézniük a jövővel, de az iparban azért valamelyest más a helyzet.

Miközben arra törekszünk, mint minden ipari vállalat, hogy a legújabb technológiákat alkalmazzuk, hogy szolgál-

tatásokat fejlesszünk ki, amelyek termékeinkhez kötődnek, stb, minden szálon beleszövődünk egy olyan rendszerbe, amelynek irányát és jövőjét nem látjuk át, és nem tudjuk befolyásolni. Azt mindenesetre tudjuk, hogy amit létrehozunk, az egyúttal pusztít is. Jó példa az én cégem, mely nagyon jól menő vállalat volt; amikor Magyarországon a haditermelés leállt (mert megrendelés nélkül maradtak azok a gyárak, melyek fegyvert szállítottak keletre), a jövedelmünk hirtelen a felére csökkent. Most, komoly átszervezések után a megrendelések jó részét az autóipar adja; ha az autógyártás is leállna, az én cégem is elveszítené egzisztenciáját.

Pozitívum lehetne, ha észrevennénk, hogy valójában nem Európa-házzról kellene beszélnünk. Azok a beavatkozások közös lakóhelyünk, a Föld életébe, amelyek a modern technika eszközeivel lehetségesek, képesek befolyásolni az egész emberiség életét. Nem azonnal és közvetlenül, hanem az ismert és irányíthatatlan módon. Képesek vagyunk olyan beavatkozásokra, amelyek földrendezéseket, vagy a földrendezésekhez hasonló állapotokat idéznek elő. Tévedéseink nem helyrehozhatók, mert az egész Földet érintő katasztrófákat eredményeznek.

Szeretnék emlékeztetni négy olyan személyiségre, akik tanítását szinte teljesen elfelejtettük. Goethe, Steiner, Beuys és Lassalle tevékenységére gondolok. Goethe azt mondta; *a művészet a természet továbbteremtése az emberen keresztül*. Goethe az ember valódi egzisztenciájára gondolt, arra a kreativitásra, amellyel az ember az alkotó folyamatban művészetet hoz létre, és ami ugyanaz az emberben, mint a teremtés a természetben. Steiner ezt a gondolatot tovább mélyítette, amikor megpróbálta az emberi egzisztenciát két póluson megragadni. Az egyik, amikor az ember kifelé fordul a világ felé, és ennek a világismeretnek az eredménye olyan önismeret, amellyel rájön, hogy a teremtés abszolút végpontja a tudatos emberi gondolkodás. A másik, amikor az ember befelé figyel, és megismeri azokat a belső kreatív erőket, amelyek továbbteremtik a világot. Látszólag alig van különbség Goethe és Steiner nézete között, és Beuys is szinte ugyanezt mondja, mikor a művészetről úgy beszél, hogy az eredendő kreativitásként minden egyes emberben megvan (s amit lehet, hogy később kiölnék belőle), és amennyiben ez a kreativitás megmutatkozik, annyiban lesz művész. Ez a három ember másfajta egzisztenciára utal, mint ami a természettudományos fejlődés intellektuális és technikai eredményeként, mint pszeudo-egzisztencia jött létre, ami azért hamis, mert igazából csak a biológiai egzisztenciára vonatkozik.

Lassalle is a bennünk lévő teremtő egzisztenciát ragadja meg, amikor egy munkásoknak tartott beszédében ezt mondja: „*a proletárok, éppen úgy, mint az ipari vállalkozók, a felébredő én-tudat fiai voltak*”. Ez az én-tudat fajzott el proletár öntudattá, osztálytudattá. Az az átalakulás, amely Európában a múlt században végbement, létrehozott egy új típusú embert, a munkást, aki teljesen emancipálódott és teljesen gyökértelessé vált, s ennek következtében egy belső ürességbe befogadta azt, ami nem a régi polgári világ hagyományos struktúrájából származik; a természettudományból, az intellektualizmusból, hanem abból az életből, amit számára a jövő jelent. Erre figyelt fel Lassalle.

Még egy gondolattal szeretném ezt kiegészíteni. Hogyan kérdez a gyermek? Nem a dolgok közti összefüggé-

sekre kíváncsi, hanem magának a dolognak a belső lényegére. Azt kérdezi, miért süt a Nap. Vagy azt, hogy mit csinál a Nap, ha nem süt. Természettudományos iskolázottsággal, intellektuális gondolkodással, mely nagyon alkalmas arra, hogy összefüggéseket világosan áttekinthessen, nem tudunk ezekre a kérdésekre választ adni. Valójában felnőtt emberként is ilyen kérdéseink vannak, ha a természettel állunk szemben. A lényeg ilyenkor minden megmagyarázott összefüggés dacára is rejtély marad. Viszont ha a kérdézt abbahagyjuk, akkor nem fogunk megtudni semmit, sem a világról, sem önmagunkról. Természettudományos iskolázottságunkkal alkalmassá váltunk azonban arra, hogy a gépeket, s az egész technikai világot megkonstruáljuk, és ez fantasztikus eredmény. Ha belegondolunk abba, hogy milyen hallatlan intelligencia, mennyi ügyesség van egy-egy konstrukcióban; elképedünk. Ha összehasonlítjuk a természetet és egy gépet, akár a legbonyolultabb gépet is, akkor a különbség az, hogy a természet hordoz magában valamit, ami számunkra rejtély, ráadásul valami arra kényszerít, hogy megoldjam ezt a rejtélyt; úgy érzem, hogy egzisztenciám összefügg azzal, hogy meg tudom-e oldani, vagy sem. Amikor egy géppel állok szemben, az teljességgel áttekinthető, semmi nincs benne, ami megoldatlan rejtély volna. Ennek következtében, amikor használom a gépet – és gondoljunk bele, hogy az elmúlt száz évben a termelésnek mekkora hányada származott gépek használatából – akkor azt látom, hogy az az akarat, ami eredendően a valóságra irányul, a gépek, a technika közvetítésével nem a valóságra irányul többé, sőt elveszíti értelmét. Kérdés, hogy hol nyertjük vissza ezt az értelmet.

Néhány adat illusztrációnak: a teljesítményt, az emberi fizikai teljesítményt – ettől elkülönülten létezik a szellemi teljesítmény – ki tudom fejezni lóerőben, hogy a gépek teljesítményével összehasonlíthatom. Egy valószínűleg megbízható statisztika szerint már 1870-ben (a gőzgép munkába állításával) Nagybritanniában négy millió lóerőnyi potenciál volt jelen, ami negyvenmillió ember munkájával egyenértékű. Az 1840 és 1896 közötti időszakban 620.000 lóerőről 13.700.000 lóerőre emelkedett Nagybritanniában a teljesítőképesség. Ennek nyomán valaki felállított egy statisztikát, és a világ népességének számával elosztva a felhasznált energiát és erő kifejtést, azt az eredményt kapta, hogy minden egyes ember mögött húsz „rabszolga”, húsz ember teljesítménye áll. Ez a világban nem egyenlően oszlik el, hiszen az Egyesült Államokban minden egyes emberre száz rabszolga jut. A teokratikus társadalmakban, ahol a kultúrát csak néhány ember építette fel a maga szellemi-individuális tevékenységével, sok százezer rabszolga munkájára volt szükség. Nagyon érdekes Arisztotelész megjegyzése, aki mintegy előre látta a szocializmust (persze ő nem ezt a szót használta), és úgy fogalmazott, hogy az akkor következik el, amikor a gépek maguktól fognak dolgozni, ugyanakkor a görögök álláspontja, bár igazolható, hogy tudtak volna gépeket csinálni, a *horror vacui* volt, azaz ha én valahol vákuumot teremtek – és a gép ilyen szellemi vákuumot hoz létre, ahol az én akaratom helyett működik az energia – akkor oda a *horror* költözik bele.

Az ipari termelésnek a Földre és az emberi életre vonatkozó biológiai következményeiről már beszéltem. A másik oldalon van egy szociális következmény, ami egyszerű-

en mulatságos. A középkorra vonatkozóan még megbízható statisztikáink vannak, melyek szerint a *sötét* középkorban egész Európában magasabb volt a korhoz viszonyított átlagos életszínvonal, mint ma. A hallatlan technikai potenciállal még azt sem tudjuk elérni, hogy a Föld lakosságának nagy része ne éhezzen. Mintha a technikai fejlődés azért volna, hogy egyre jobb legyen a helyzetünk, s közben egyre rosszabb. Az egyik oldalon azt találjuk, hogy a technika, a gépi civilizáció felszabadítja az embert a rabszolgamunka alól, lehetőséget teremt a számára, hogy részt vegyen a társadalom kulturális életében. Az ipari termelés eredményeként mégis rabszolgaként szövődik bele egy kényszerű folyamatrendszerbe, melynek lényegi eleme a profittermelés. Profitot pedig muszáj termelni, holott a termelés igazi hajtóereje nem a pénz.

Ezek azok a feszítő kérdések, melyeket következő beszélgetésünk számára fel akartam vázolni.

A kb. 50-60 résztvevő körében a bevezető után heves vita robbant ki a fejlődés és a technika értelmezéséről.

Síklaky István szerint a technika önmagában nem tehető felelőssé a káros folyamatokért, s a társadalmi együttélés szabályait úgy kell meghatározni, hogy a tudományos eredményekkel történő visszaéléseket megátolják. A számára régóta dilemmát jelentő kérdésben: *tervezdélkedés, vagy szabadpiac*, az utóbbi mellett szól, hogy a hozzá kapcsolódó általános szabadság a tudomány és a technika fejlődését ösztönzi, ami egészséges társadalmi viszonyok közt valódi eredményeket hoz.

Ekler Dezső úgy vélte, hogy a tudományos felfedezések valamikori tiszta, intuitív pillanataira visszaemlékezni illúzió akkor, amikor már régen a hadiipar által finanszírozott technikai és tudományos kutatások korát éljük.

Síklaky István szerint tehát arra kell választ kapnunk, ártatlan-e maga a tudomány; van-e egyáltalán fejlődés, és hogy szabad-e a konkrét megrendelővel, jelen esetben a hadiiparral azonosítani a megrendelés teljesítőjét.

Ekler Dezső kétségbe vonta, létezne-e a mai értelemben vett tudomány a hadiipar fölös tőkéje nélkül. Vitapartner a kutatás független létének lehetetlenségét logikai abszurdumnak tekintette, mert a társadalom minden konkrét helyzetben biztosítja a tudományos kutatást.

Kampis Miklós szerint csak egyetlen konkrét helyzet van, mégpedig az, amelyben a hadigazdálkodás nemcsak a tudományt, hanem az élet minden területét a maga szükségleteinek rendeli alá.

Hogy a hadigazdálkodás a tőkés gazdaság egyetlen lehetséges létformája volna, ezzel **Síklaky István** egyetért, **Ekler Dezső** viszont arra figyelmeztet, hogy bár mintegy 2-300 évvel ezelőtt erre az útra lépett az emberiség, ezt azonban semmiképpen nem tekinthetjük szükségszerűnek, az egyetlen lehetséges alternatívának. **Síklaky István** éppen az a kérdés foglalkoztatja, hogy az emberi fejlődésben a XVIII. század körül bekövetkezett paradigma-váltást követően hogyan járulhatunk hozzá egy újabb paradigma-váltáshoz, hogy a fenyegető katasztrófát elkerüljük.

Frisch Mihály: A technika fejlődése szükségszerű, mert ezt a világra vonatkozó valódi kérdések feltevése szüli. Minden kérdés a keletkezésére vonatkozik. (Mi az anyag? Mi az élet?) A megismerés a technikában realizálódik. Minél

mélyebbre hatol az ember az anyagba, annál inkább elveszíti a lényegét, bár ismeretei gyarapodnak. Minél mélyebbre hatol a technika az életbe, hogy rejtélyére választ kapjon, annál jobban közelít az élet elpusztításához.

Síklaky István visszatért a technikai fejlődés meghatározásának kérdéséhez. Fejlettebbnek tekinti azt az állapotot, amelyben az ember rendelkezésére álló eszközök nagyobb szabadságot adnak, mint egy másik állapotban. (A szabadság feltételébe beelértendő a Föld ökológiai állapota is, ami korlátozni képes az embert.)

Tenkács Márta felvetette a szabadságot elvileg biztosító eszközöktől való új függőséget, a kialakuló technikáraltságot, amit **Síklaky István** nem tekintett determináltságnak. Az eszközök semlegesek; felhasználójuk szabja meg, hogy jól, rosszul; jóra vagy rosszra használja-e őket. A fontos az időt, energiát felszabadító lehetőség.

Ekler Dezső: Egyetért az a felfogással, hogy az ember természetből való kilépése felfogható üdvörtörténetnek, csak hogy a valóság bonyolultabb annál a fikciónál, hogy a tudás jóra és rosszra egyaránt használható. Hiába tudunk a jó lehetőségéről, ha a világ pusztulását nem tudjuk befolyásolni. Hol követtük el a hibát? Hol került bele a Sátán a történetbe? Mondok egy példát. Mi az autó eredete? Benz otthon, a sufniban foglalkozott az első autó összerakásával, és amikor közölte a feleségével, hogy kitalált valamit, az asszony azt mondta: „*Hát ha van, akkor használjuk!*” És beleültek és elindultak. Ez a fő félreértés! Ugyanolyan, mint az eredendő bűn. Ha már van, akkor használjuk! Ebben van a Sátán. Tiszterintetek Belzebubbal ki lehet úzni a Sátánt, de nem így van.

Talán ott kezdődött ez a félreértés, amikor 1700 körül Leibniz az erdőben sétálgatva azon gondolkodott, hogy a *szubsztancia* fogalmát megtartja-e filozófiája számára. Nem tartotta meg. Ebből egyrészt létrejött a differenciálszámítás, másrészt a valódi megismerés kimaradt a tudomány tárgyköréből, mert a *micsoda?* kérdése helyett a *hogyan működik?* kérdést teszi fel. Létrehoz valamit, amiről nem tudja, hogy micsoda. Nem is kíváncsi rá. A Sátán belenyúlt a dologba, és most olyasmiket használunk, amiket nem kellene. A technika önmagunk áldozatává tesz. Amiről beszélünk, az már régen nem az igazi tudomány, azaz a pontos észlelés és a tiszta gondolkodás, hanem elméleti zűrzavar. Ha változásról gondolkodunk, akkor nem indulhatunk ki illúziókból!

A következő napon hangzott el Síklaky István előadása, amelyet szintén összefoglalva ismertetünk, a legfontosabb gondolatok kiemelésével.

Síklaky István ÖKOSZOCIÁLIS GAZDASÁGI MODELL

Meadows-Richardson-Bruckmann nemrég megjelent könyve inspirálta az előadást. A könyv az utolsó másfél évtizedben létrehozott két világmodellt elemzi. A címe nagyon kifejező: *Sötétben tapogatózva*. Mottóként ebből a könyvből idézünk két mondatot:

„Ha mindenki ilyen kiábrándult, ha nem tudunk hinni abban, hogy az őszinteség és a szeretet egyszerű utakon megvalósíthatók és mindenki olyan okos, hogy tudja; ő úgysem számít, ezért semmit sem próbál tenni, akkor olyan lesz a világ, amilyenben ma élünk. Talán érdemes megváltoztatni gondolkodásunkat; felvenni a gondot, mintha változást érhetnénk el, akkor is, ha mindez tapogatózás a sötétben.”

Hadd bocsássam előre, fogalmam sincs, hogy miért vagyunk a világon, s hogy a Világegyetemnek mi a lényege. Egy axiómából indulok ki, hogy az emberiségnek, mint minden populációnak természetes törekvése a fennmaradás. Ehhez fűzök gondolatokat a saját tapasztalataimból, és az alternatív irodalomból.

Az első, az átlagos újságolvasónak meghökkentő tény, amivel szembe kell néznünk, hogy nem tudunk felzárkózni a világ gazdag centrumához. Abban az értelemben nem, ahogy ezt hagyományosan méri; az egy főre eső nemzeti jövedelem mértékében. A következő gondolat, hogy nem is feladatunk az ilyen felzárkózás, mert magának a centrumnak, az Európai Uniónak is gyökeresen új értékrendszerre és életformára kell áttérnie, hogy egyáltalán fennmaradhasson, és ehhez az új világrendhez kell majd felzárkoznunk. Erre pedig megvan a lehetőség.

A következő években a magyar társadalmpolitika és a magyar gazdaságpolitika közvetlen feladata a válság menedzselése lesz, hogy a gazdaság ne omoljon össze, ám sokan meg vagyunk győződve arról, hogy alapjában hibás az a fel fogás, amely szerint a válság miatt most nem érünk rá hosszú távú stratégiákkal foglalkozni; először stabilizáljuk a társadalmat, állítsuk meg az inflációt, szüntessük meg a munkanélküliséget, és csak majd ha mindezen túl vagyunk, akkor engedhetjük meg magunknak azt a luxust, hogy stratégiai gondolatokkal foglalkozunk. Úgy gondoljuk, hogy ez a biztos csődbe vezet, és újra idézném a könyvet a magam szavaival: *mire az alapvető problémák felismerése általánossá válik, ezek már megoldhatatlanok.* Ez a demokrácia egyik alapvető problémája is, mert először egy kisebb-ség ismeri fel egy alapvető fordulat szükségességét, de meg kell győznie a többséget is a cselekvéshez, és fennáll a veszély, hogy mire a meggyőzés sikerül, a helyzet annyira elromlott, hogy már értelmetlen bármit is tenni. Ezzel a kihívással szembe kell néznünk, mert mi, akik itt ülünk, a diktatúrát még ilyen indokkal sem fogadjuk el.

Hogyan lehet összeegyeztetni a két problémát; a pillanatnyi válság kezelését és a stratégiai váltó átállítást? Úgy találtam, vannak olyan lehetséges intézkedések, amelyeket azonnal meg lehet tenni, mert nem súlyosbítják a válságot és nem igényelnek olyan erőforrásokat, melyek nem állnak rendelkezésünkre, ugyanakkor határozottan elindítják a szerves fejlődést a fenntartható gazdaság felé.

Először is, melyek az új világnézet ismervei? Lássuk az idézett könyv szerzőit 1982-ből: „A két világmodellből különbségeik ellenére levonható néhány közös, általános tanulság a világ mai, és lehetséges jövőbeni állapotáról.

1. Nem ismeretes olyan fizikai vagy technikai ok, ami miatt a belátható jövőben a világ népességének alapvető szükségleteit ne lehetne kielégíteni. Ezek a szükségletek jelenleg a társadalmi-politikai berendezkedés, az értékek, a normák és a világszemlélet miatt maradnak kielégítetlenül, s nem fizikai vagy technikai okokból.

2. A népesség és a fizikai-anyagi tőke nem növekedhetnek örökké egy véges planetán.

3. Nincs megbízható, teljes információk arról, hogy a földi fizikai környezet milyen fokig képes megtűrni és kielégíteni a népesség és a tőke növekedésével járó szükségleteket. Erről sok részleges információk van, melyeket az optimisták optimistán, a pesszimisták pesszimistán magyaráznak. Ha a következő néhány évtizedben is folytatjuk ezt az „üzletünk zavartalanul működik” jellegű politikát, akkor a jövő nem lesz rózsás, sőt az alapvető emberi szükségletek kielégítése is veszélybe kerül, növekszik a szakadék a gazdagok és szegények között; nehézségeink lesznek az erőforrások megszerzésében és a környezet pusztulásával kapcsolatban, és romlani fognak az emberek gazdasági körülményei.

A jövőbeni állapot pontos természete, legyen akár rosszabb, akár jobb a jelenleginél, még nem meghatározott, hanem folyamatban lévő választások függvénye, tehát hatatunk rá. A világ fizikai és társadalmi folyamatainak belső tehetetlensége folytán ugyanazon politikai irányítási beavatkozások kevesebb erőfeszítéssel nagyobb hatást váltanak ki, ha hamarabb lépnek életbe, mint ha később. Mire egy probléma mindenki számára nyilvánvalóvá válik, gyakran már nem lehet megoldani. Bár várunk és szükségesnek tartunk technikai változásokat, a tisztán technikai jellegű változások egyik modellben sem voltak elegendőek egy elfogadható jövőhöz. A társadalmi, gazdasági és politikai rendszerek átalakítása jóval hatásosabbnak bizonyult. Hosszú távon gyakran bizonyul kedvezőbbnek valamennyi fél számára, ha egyedi vagy nemzeti céljaik felé nem versenyezve, hanem együttműködve törekednek.”

Egy keményebb változatú megfogalmazás az új világrendszerrel:

„Melyek az emberiség fennmaradásának feltételei? Az emberiség létszáma mintegy ötven éven belül 10 milliárd fő alatt stabilizálódjék. Délen mindenki meg tudjon élni, mégpedig abban a régióban, ahol megszületett, s ne zúduljon se északra, se saját régiójának megalopoliszaiba. Válgék általánossá a szelíd technológiák alkalmazása (beleértve a környezetbarát közlekedést is), a hulladékok visszaforgatása, és a meg nem újuló energiahordozóktól és nyersanyagoktól való függetlenedés. Jöjjön létre a minden agresszió ellen hatékonyan védő nemzetközi biztonsági rendszer, és számolják fel az ennek keretén kívüli (nemzeti) katonai kiadásokat. (1982-ben a világ fegyverkezési kiadása percenként egymilliárd dollár!) A konzumentékrendszert váltsa fel egy humanista értékrend.

Magyarország feladata a következő egy-két évtizedben az így értelmezett új világrendhez való felzárkózás, és ennek a változásnak azonnal megteendő lépéseire kell összpontosítanunk. Néhány ilyen intézkedésre teszek javaslatot, sűrítve itt ismertetett tanulmányom gondolatait.

1. Ki kell alakítani a létfontosságú áruk védett nemzetgazdasági szektorát. Létfontosságú érték a létminimumon szükséges élelmiszerek, ruházati cikkek, stb. Védett, vagyis mentes a szabadpiac befolyásától. Milyen hatást várhatunk egy ilyen szektortól? Növeli a tömegek létbiztonságát, gátolja jelentős rétegek létminimum alá süllyedését. Egy fontos részpiacon (a létfontosságú termékek piacán) biztonságot ad a magyar termelők számára, és ezzel elősegíti a foglalkoztatást. A létfontosságú cikkekkel való ellátás jórészt

függetleníti országunkat a nemzetközi gazdasági-politikai zavaroktól az előttünk álló, globálisan veszélyes átmeneti időszakban; csökkenti a katasztrófaérzékenységet, csillapítja a világpiaci konjunktúra ingadozásainak hazai hatásait. A létfontosságú cikkek piacán gátolja a monopolizációk érvényesülését, lévén szigorúan szabályozott piac. Csökkenti a magyar gazdaság szállítási igényét, mivel az alapszükséglet nagyobb hányadát fogják helyi nyersanyagokból előállítani.

Emellett fennmaradna a szabadpiaci szektor a nem létfontosságú áruk számára, nyitottan a világgazdaság felé.

A védett szektor összetevői a „fehér áruk”, azaz a létfontosságú cikkek köre, a hazai előállítókat védő vámrendszer, és a sajátosan szabályozott „fehér üzlethálózat”, a helyi önkormányzatokkal kötött szerződés alapján olcsón forgalmazó üzlethálózat, amelynek a beszerzési köre a fehér árukat előállító hazai termelők.

A modellt úgy alakítottam ki, hogy versenyt tartalmaz az egyes szektorokon belül és a szektorok között, tehát nem térne vissza a centrálisan szervezett tervutasításos rendszer.

Ez a rendszer első közelítésben ellentétesnek tűnő két gazdaságszervezési elvet tartalmazó *kétszektoros ökoszociális piacgazdasági modellt* valósít meg. Hipotézisem szerint a két szektor a gyakorlatban egymást erősíti majd. A két elv: *a piac közhatalmú befolyásolása*; célja a minél teljesebb foglalkoztatottság és a létminimum garantálása, illetve *a piac szabadsága*, annak érdekében, hogy létrejöhessen egy sor további fontos szabadság gazdasági bázisa, mint a foglalkozás megválasztásának, a sokszínű kínálatból való választás lehetőségének, a képességek kifejtésének, és a magasabb teljesítménnyel járó magasabb ellenérték megszerzésének szabadsága.

2. *Új stratégiaerősítő források megnyitása.* A gazdaságpolitika számára költségvetési források teremtésével mozgásteret kell biztosítani, hogy a stratégia irányába ható intézkedéseket megtehesse. Arra kell törekednünk, hogy ezeket az új forrásokat is olyan intézkedések biztosítsák, melyek hatása szintén a stratégiai célok irányába mutat. Ilyenek lehetnek:

- a./ Földértékadó
- b./ Környezetet védő adók
- c./ Drágább energia

A *földértékadó* egy nagyon régi, a bibliai időkből származó gondolat megvalósítása. Az ősi gondolatot úgy lehetne jelszóként megfogalmazni, hogy a föld az Istené; az egyén által nem sajátítható ki – mindanyunké. A múlt században ez a felfogás a *georgizmus* néven vált ismertté; a földmagántulajdonnal szemben olyan rendszert kívánt bevezetni, amelyben a földet művelője csak használatra kaphatja meg, s a használati jogot az kapja, akitől a leghatékonyabb gazdálkodás várható. (Tulajdonképpen ez a Liska-modell alapeszméje, melyet ő minden gazdálkodási ágra kiterjesztett.) Ennek az irányzatnak kitűnő és méltatlanul kevésbé ismert magyar képviselői Pikler Gyula és Sós Aladár a század első évtizedeiben kidolgozták azt a formát, amely a magántulajdon megváltoztatása nélkül képes ugyanazt a közgazdasági hatást biztosítani; ez a földértékadó. Lényege, hogy a parcellák mindenkor piaci értékének meghatározott hányada adó gyanánt fizetendő. Ezt a hányadot hároméven-

kénti ütemben javasolják emelni addig a szintig, amíg el nem éri a földjáraadékat, ami a földtulajdonosnak az a jövedelme, amit amiatt kap meg, hogy joga van monopolizálni azt a földdarabot. (Az ipari termelésben a termékek korlátlanul előállíthatók, és árukat a piaci kereslet-kínálat szabályozza, a mezőgazdasági termékek csak a rendelkezésre álló termőterület mértékéig állíthatók elő, s ugyanígy a földbérlet kínálata is korlátozott, ezért a jövedelemben monopoljáraadék is megjelenik.)

Demszky Gábor választási programjában szerepelt egy ezzel párhuzamos gondolat, a telekértékadó bevezetése. A történelem úgy alakult, hogy a választások után ez a program pont nem került napirendre, és a jelenlegi parlamenti pártok programjaiban sem szerepel a földértékadó kérdésének felvetése, mégsem látom kilátástalannak foglalkozni a gondolattal. A földértékadó bevezetésének előnye, hogy nem ösztönöz teljesítményvisszatartásra, és a spekulációs földtulajdon ellen hat. (A jelenlegi adók azt büntetik, aki termel, illetve ösztönözik a teljesítmény eltitkolására. A minap találkoztam azzal a meghökkentő becsléssel, hogy a teljesítménnyel arányos adók 40 %-a rejtve marad az adóhatóságok előtt.) Ismeretes, hogy az ingatlanok ára növekszik – függetlenül attól, hogy a tulajdonos műveli-e – pusztán azért, hogy a környező táj értéke nő. Ezt az értéktöbbletet (angolszász kifejezéssel *betterment*-et) a tulajdonos teszi zsebre, holott a közösséget illetné. A földértékadó ezt az anomáliát állítja helyre.

A környezetvédő adók: A meg nem újuló erőforrások használatát magas adókkal szükséges korlátozni, különösen a meglegházhatást előidéző ásványi szénhidrogének használatát. Ebből az adóból alapokat kell képezni a megújuló erőforrások hasznosítási beruházásaihoz. E körben ez a legfontosabb típus, de az adók és adójellegű szabályozások más területekre is kiterjedhetnek, például az eldobható csomagolóanyagok visszaszorítása, stb.

Az alapellátás hazai megtermelését védő vámok, amelyekről korábban szó volt, ugyancsak fontos forrást jelenthetnek.

Végül az *energiaárak* emeléséről kell beszélni. Ez a fogyasztó számára első hallásra ellenszenves gondolat. A jelenlegi magyar energiaárszínvonal azonban jelentősen a világpiaci ár alatt van. Az energiaszektor a német árral összevetve 1992-ben 300-650 milliárd forint ártámogatásban részesült, azaz az energiaipar a bruttó hazai termék 10 %-ának megfelelő összeget kapott az állami adóbevételekből. Mik ennek a hatásai? Csak címszavakban: károsítja a környezetet és az egészséget, helytelen termelészerkezetre ösztönöz (az olcsó energia és a drága munkaerő a vállalkozót az energiaigényes és munkaerőtakarékos technológiák használatára felé vezeti), kimeríti a meg nem újuló energiaforrásokat, tőkét visz ki az országból, nem ösztönöz takarékosságra. A világpiaci árszínvonal elérése érdeke a magyar gazdaságnak, s ezt lehet és szükséges úgy végrehajtani, hogy a lakosság szociális helyzetét ne rontsa, és ne terhelje azokat a gazdasági ágazatokat, amelyek támogatása stratégiaiul fontos; például a mezőgazdaságot.

Idézet egy brosúrából (Fehér könyv), mely az Európai Unió stratégiai átalakítására vonatkozó elképzeléseket tartalmazza:

„A munkaerő és a profit megadóztatására épülő adórendszerünket fel kell hogy váltsa a természeti erőforrások használatát és a környezetkárosítást sújtó adók rendszere. A zöldadók alkalmazása a legjobb módszer a környezeti tényezőknek a gazdaságba történő integrálására. A jelenlegi adórendszer bünteti az élőmunkát és a termelést. Társadalombiztosításunk igen elavult, túlzottan nagylelkű és nagyon költséges, miközben adórendszereink és különösen a forgalmi adó a tőke alkalmazását ösztönzik az élőmunka helyett. Az energia felhasználására kivetett szénadó rövid távon nem különösen munkahelyteremtő hatású, de egy energiatakarékosági program – kivált az építőiparban – az elkövetkező években évi 24-34 millió munkahelyet teremthet.”

Hasonló gondolatokat tartalmaz Al Gore, az Egyesült Államok alelnökének könyve is, mely *Mérlegen a Föld* címmel nemrég jelent meg magyarul.

A következő gondolat, hogy milyen módon lehet Magyarországon a tőke árához képest olcsó munkaerő politikáját létrehozni. Nyilvánvaló, hogy a munka nem azért drága a munkaadók számára, mert magas a munkabér, hiszen a törvényes minimálbér botrányos módon alacsonyabb, mint a hivatalos létminimum.

Ha kiszámítjuk, hogy a magyarországi és nyugat-európai termelékenység arányában mennyivel kellene alacsonyabbnak lennie a munkabérnek az ottanihoz viszonyítva, az eredménynek akkor is csak fele-kétharmada a valóságos átlagbér. Pedig az arányosságnak a kapitalizmus törvénye szerint realizálódnia kellene. El kell hát gondolkodnunk, hogy milyen is a mai világ szerkezete. A mai világrend nem azonos azzal, amit a liberálkapitalizmusról olvashattunk a tankönyvekben. Éppen úgy, ahogy a *tankönyvszocializmust* meg kellett különböztetni a *létező szocializmustól*, itt *létező kapitalizmusról* kell beszélnünk, amit a transznacionalizálódás jellemez. Ennek fő vonásai:

„A transznacionalizálódáson azt értem, hogy az emberiség fejlett, gazdag-centrumra és fejletlen, szegény perifériára, valamint egy köztes zónára; félperifériára tagolódik, (ide tartozik ma Magyarország, útban a periféria felé) mégpedig úgy, hogy mindhárom zóna állapotváltozásaira döntő befolyásuk van a centrum transznacionális erőközpontjainak, amelyek állandó és jobbra eredményes nyomást gyakorolnak a centrumon kívüli országokra, hogy nyissák meg és tartsák nyitva határaikat elvileg minden gazdasági szereplő számára avégett, hogy ezek érdekeiket kontroll nélkül, esetenként az adott ország kárára is érvényesíthessék. Ugyanakkor a centrum országaiban is nyugtalanító mértékben polarizált, diszharmonikus helyzetet teremtenek és tartanak fenn.”

Kérdés, hogy a jelenlegi gazdaságpolitika vonalán továbbhaladva igyekezzünk-e stabilizálni ezt a félperiférikus helyzetünket – amire kicsi az esélyünk; valószínűbb, hogy a perifériára csúszunk. Mindenesetre itt van a magyarázat a munkabérek alacsony voltára is; a centrum kizsákmányolja a perifériát és ez jelenik meg ebben az aránytalanságban.

Hogy mi is megvalósítsuk a tőke árához képest olcsó munkaerőt, ami az Európai Uniónak már hivatalos törekvése, ahhoz a munkabérekre rakódó közterheket kell radikálisan csökkenteni. Ki kell mondanunk egy alaptézist, és amellé az axióma mellé kell helyoznunk, amiből ezt a referátumot elindítottam: *A társadalomnak gondoskodnia kell*

minden olyan tagjának elemi létfeltételeiről, akinek maga teremtette egzisztenciája ezeket a feltételeket nem biztosítja, függetlenül attól, hogy a segítségre szoruló úgymond megérdemli-e vagy sem.

Kommentárom ehhez az axiómához, hogy ezt minden humanista értékrend megköveteli, ezért ezt a huszadik századi emberiség közös etikai minimumának tekintem. A harmadik, szorosán ehhez kapcsolódó axióma: *Még a mai, lerombolt magyar gazdaságra is igaz, hogy terem annyi élelem, van annyi építőanyag az országban, amennyi elegendő minden itt élő ember jóllakatására és fedél alá juttatására. Következésképpen csak politikai döntések és szakszerű szervezés kérdése, hogy teljesítsük az előző tézis követelményeit.*

A fentiek alapján merem kimondani, hogy helyezkedjünk arra az elvi alapra, hogy az egészségügyi, szociális és oktatási alapellátást a társadalom minden tagja számára feltétlenül biztosítani kell, ennek fedezete pedig a társadalom egészének vagyona és munkaképessége legyen, s ne valamilyen biztosítótársaság jótékonyága. Voltaképpen struccpolitika az, hogy ezt a tételt a politika nem mondja ki, vagy hogy éppen az ellenkezőjét állítja, ugyanis világszerte és nálunk is tapasztaljuk, hogy a politika gyakorlatát ez a tétel határozza meg. Mert bármelyik kulturált országban beavatkozik az állam, ha a társadalombiztosítás csődvészélybe kerül. Ugyanez történt Amerikában, ahol az állam közbelépett, amikor egy takarékpénztári hálózatot összeomlás fenyegetett, holott a klasszikus kapitalizmus törvénye szerint ilyesmire nem kerülhetett volna sor. A szélsőbalosnak tűnő tétel tehát, amit az imént idéztem, nem más, mint a valóságos helyzet kimondása.

Az ökoszociális piacgazdaság, ahogy én értelmezem, ezen a téren is kétszektoros rendszer. Egyszer: az egészségügyi, szociális és oktatási alapellátást össztársadalmi erőforrásokra alapozó társadalmi rendszer garantálja, emellett a létminimum feletti szolgáltatások biztosítására magánkezdeményezésben szabadon alakulhat és működhet bármilyen gazdasági szervezet.

Ez a rendszer radikálisan megtisztítaná a munkabért a ráarakódott közterhektől, ami nem növelné a dolgozók nettó keresetét, de a vállalkozói nyereséghez adódna hozzá. Ez éppen egyik hajtóereje lehetne a gazdaság megélénkülésének, pontosan az olyan vállalkozások fellendülésének, melyek kevés tőkét és sok munkaerőt igényelnek. Ha ezt egybevetjük az előzőekben javasolt intézkedésekkel, amelyek kevés energiát igénylő technológiai alternatívákra voltak ösztönző hatással, akkor kialakul annak az egészséges, szerves szerkezetétalakulásnak a képe, amelyet mindannyian kívánunk.

Az új világrendhez igazodó Magyarország a határokon belül is kialakítható, függetlenül attól, hogy a rajtunk kívül álló világ milyen gyorsan halad az új világrend felé. Amíg a magyar politikai szuverenitás fennáll, addig ez szabadon megtehető. Szuverenitásunkat két-három éve nyertük el, feladására most teszünk hivatalos kísérletet az Európai Unióhoz való csatlakozási szándék bejelentésével. Nem vagyok ellene az európai integrációnak, de abban reménykedem, hogy mire Magyarország bekerül az Európai Unióba, addigra ott már az új világrend fog működni. Mindenesetre Magyarország felvételének veszélye még legalább húsz évig nem fenyeget.

A most lelépő politikai elit a komprádor szerepét játsza, de bármilyen is lesz a választás eredménye, nem valószínű, hogy az új politikai elit ettől gyökeresen eltérő, az új világrrend felé irányuló politikát kezdeményezne. Az ellenzék is részese volt az elmúlt évek komprádor politikájának. Fel kell tenni a kérdést, hogy azoknak a magyar demokrátáknak, akik egy olyan politika vágányára szeretnék átállítani az országot, amely nem a szűk komprádor elit, hanem a nagy tömegek érdekeit szolgálja, milyen politikai lépéseket kell tennie. Két irányt tartok fontosnak. Az egyik nagy mértékben az osztrák példát követő *szociális érdekegyeztetés* rendszerének a kialakítása, beleértve a kétkamarás parlament intézményét is a felsőházzal, mint az érdekegyeztetés fórumával. A másik a *képviselők korlátozott visszahívhatóságának* a bevezetése (elkerülendő azt a szélsőséget, hogy a polgárok négyévenként egyszer „szabadok”, a választások között pedig senki sem kíváncsi a véleményükre).

A beszámolót követő heves vita résztvevői elsősorban kétkedő kérdéseiket vetették fel, melyek közül néhányat itt összefoglalva ismertetünk:

– Vajon a kiinduló axiómák a valóságból fakadnak-e, mert ha absztrakciók, akkor minden következtetés hibás. Három alapkételem: **1.** A statisztika megbízhatósága – (Vajon az ismert adatgyűjtési anomáliák mellett vannak-e egyáltalán megbízható számok, értékek, amelyekre a közgazdasági programot alapozni lehet?) **2.** A jelenségek értelmezhetősége – (pl. a munkanélküliség jelentős százalékban csak az illegális munkavállalás palástolására szolgál, tehát közgazdaságilag sem kezelhető valódi munkanélküliségként.) **3.** Az ökológia és a gazdaság viszonya – (A „fenntartható fejlődés” eszméje nem illúzió-e? Az ökopotenciál és az emberi lét fenntartása közti egyensúlyt csak a szükségletek minimalizálásával lehet megtalálni, ami alapvető szemlélet- és életformaváltást jelent. Az emberi minőség nem a fogyasztott javak mennyiségének függvénye. Az ökopotenciál mennyiségi értékei – lásd széleskörűen Gerle György: *Tervszerű környezetfejlesztés* - Akadémiai Kiadó, 1982 – megdöbbentően alacsonyak, és közel vannak a határigénybevételhez.) A szükségleteken messze túlméretezett fogyasztás tartós fenntartását racionálisan magyarázza a hadtápgazdálkodás elmélete, és az európai gondolkodás eltávolodása a természeti normáktól. Indiában például az éhínségek a fehér emberrel együtt jelentek meg, s a Nílus termékenységét megszüntető szabályozás is a fehér ember műve. (**Kampis Miklós**)

– A kettős gazdasági rendszer párhuzamos léte skizofrén állapot. A jó (fehér) modellt a világot már tönkretett másik, rossz modellt segít fenntartani. Nem vezet-e ez súlyos ellentmondáshoz? (**Helyes Gábor**)

– Ha fennmarad az állam irányító szerepe, akkor az általános függőség a centrumtól a politikai torzulás veszélyét hordozza. (**Ertsey Attila**)

– A globális biztonsági rendszer a nemzeti katonai potenciál megszüntetésével kiszolgáltatja a perifériát és félperifériát a kizsákmányoló centrumnak, és végképp megszünteti az egyén beleszólási lehetőségét. (**Tenkács Márta**)

Síklaky István részletesen válaszolt a felvetett aggályokra, nem titkolva, hogy a válság végzetessé növekedésé-

re ő is több esélyt lát, mint a túlélésre. Modelljét az a törekvés jellemzi, hogy a létező legkisebb esélyt is megragadja a paradigmaváltás elindítására.

A találkozó további részében **Frisch Mihály** (BIOKÖR) előadása hangzott el, majd szabad beszélgetés keretében került szóba a rendező ipari vállalkozások tevékenysége, konkrét problémái, és a résztvevők által felvetett további környezetszennyezési esetek, részben a velük kapcsolatos szemlélet, az érintettek ösztönös reakciói szemszögéből. (Garé: veszedelmes hulladéktároló, a rákospalotai szemétegető, stb.)

A beszélgetés vége az ökoszociális modellre vonatkozó előadáshoz tért vissza. **Síklaky István** kifejtette, hogy a klasszikus közgazdaságtan nem ad adekvát válaszokat a mai kor problémáira. Polányi Mihály, a világhírű magyar közgazdász már régen megállapította, hogy a XIX. század elején döntően új típusú gazdasági élet jött létre azáltal, hogy a klasszikus közgazdaságtan által árunak tekintett cseretermék mellett a termelés három legfontosabb faktora: a *munkaerő*, a *föld* és a *tőke* árukarakterűvé vált, és ebből a félreértésből, téveszméből fakadóan, ami a gazdaságba mint hajtóerő épült be, hihetetlenül gyors ütemű fejlődés indult meg. A paradigmaváltásnak – ami a katasztrófa egyetlen alternatívája – vissza kell térnie a klasszikus árufogalomhoz, s meg kell szüntetnie a tőke, a föld és a munkaerő cseretermék-jellegét. (A világgazdaságban jelenleg több „tőkeáru” van jelen, mint „áruáru.”) Mint polgároknak – és nem mint alattvalóknak – gyakorlati szerepünk van a világ alakulásában, és befolyásunkat érvényesítenünk kell.

Kálmán István hozzáfűzte, hogy amikor Adam Smith elsőnek írta le a piac működésének törvényeit, szemére vetették, hogy elméletét a valóság nem igazolja. *Persze, ha állandóan befolyásoljátok a piacot, akkor a törvény nem tud érvényesülni.* – felelte – *De gondolkodni a piacról nem lehet másként, mint a tiszta törvényszerűségek megértése útján.* Így kellene kezelni Síklaky István alapjavaslatát is, nem feledkezve meg történelmünk utolsó 4-5 évtizedének tapasztalatairól, különösen az állam szerepét illetően.

A találkozó második napi programját Fenyő Ervin és Csonka Ibolya Babits-estje zárta. Prózaí írásokkal és versekkel idézték meg a róla köztudatban élő képet megkérdőjelező, politikus és aktuális költőt.

(Összeállította Gerle János)

Babits Mihály - Ne mondj le semmiről

Ne mondj le semmiről. Minden lemondás egy kis halál. Ne mondj le semmiről. Minden halál gyilkosság (lélekontás): Meghalni bűn, ne mondj le semmiről, Isten művét rongálja bármi rontás, meghalni bűn, ne mondj le semmiről: minden vágynak az Isten szava benned mutatva, hogy merre rendelte menned.

BESZÉLGETÉSEK FŐÉPÍTÉSZEKKEL

Főépítészekkel folytatott korábbi beszélgetéseinkre hivatkozva meghívást kaptunk Pap Klára főtanácsos asszonytól, a Környezetvédelmi és Területfejlesztési Minisztérium Főépítési Titkárságának vezetőjétől, hogy az éppen esedékes területi főépítészeti értekezletet követően hallgassuk meg néhány területi főépítész véleményét, tapasztalatait. Az ŐRSZÁGÉPÍTŐ kérdéseire Dr. Tóth Zoltán, a Dél-dunántúli, Kiss Lajos, a Dél-alföldi és Arató András, a Kelet-magyarországi Területi Főépítész Iroda vezetői válaszoltak. A beszélgetést 1994. április 5-én rögzítettük; szerkesztett és rövidített változatban adjuk közre.

Országépítő:

Kérlek, hogy foglaljátok össze a feladataitokat és lehetőségeiteket illető tapasztalataitokat! Különösen érdekel, hogy milyen a kapcsolatotok a települési főépítészekkel és milyennek látjátok az ő helyzetüket.

Tóth Zoltán:

A területi főépítészek működését lehet többféleképpen minősíteni, de nem lehet függetleníteni attól a helyzettől, ami pillanatnyilag Magyarországon van. Nem lehet kiindulni egy olyan ideális helyzetből, ami nem létezik, és ennek alapján mondani, hogy nincs szükség főépítész hálózatra, amint az a legutóbbi *Országépítő*-ben megjelent. Mi tehát a valóság?

A kormányzati oldal az építésügyben, az építésügy irányításában széttagolt. Az önkormányzati oldal gyakorlatlan, és közismerten nem teljesen jól működik az önkormányzati törvény. Az építésügyi igazgatás szakmai színvonala, tagoltsága, alárendeltsége jelzi az építésügy imázsát. A tervezők nagyon nyers és kiforratlan piaci viszonyok mellett farkastörvények szerint dolgoznak, és nyilvánvalóan ki kell szolgálniuk a megbízók érdekeit. Ilyen helyzetben egyszerűen nem lehet kihagyni egy olyan független szakmai fórumot az építési folyamatból, amely nem hatósági jogosítványokkal dolgozik, hanem tanácsadó szerepköre van, de ezt kényszerpályán működteti, azaz nem lehet megkerülni, nem lehet azt mondani, hogy még tanácsot sem kérnek. Én ebben látom a területi főépítész szervezet leglényegesebb szerepét.

Vannak bizonyos, jogilag szabályozatlan esetek, amikor kötelező szakmai állásfoglalást kérni. A független szakmai vélemények akkor is hatékonyak, ha nem hatósági súlyúak. Vegyük példának a rendezési tervekhez kiadandó szakmai állásfoglalásokat, melyeket kötelező az önkormányzatnak kikérnie, de nem köti őt a terv jóváhagyásakor. Ha gyenge az építésügyi igazgatás, amely előkészíti a rendezési tervet; ha az önkormányzati testületnek nincs meg a megfelelő szakértelme; hogyha a tervező kiszolgálja a megbízót, és amit tőle kérnek, azt megrajzolja, és olyan előterjesztés születik, ami egyértelműen a pillanatnyi, beszűkült önkormányzati, gazdasági részérdekeket szolgálja, akkor, hogyha mi rögzítjük szakmai véleményünket, és azt mondjuk: uraim, ez nem lesz így jó, és megindokoljuk, hogy miért nem, de ti döntötök; tiétek a felelősség is, akkor a tes-

tületek gondolkodóba esnek, és általában elfogadják az érthetően előadott szakmai érveket.

Ez nyilván nem azt jelenti, hogy minden egyes esetet rendbe tudunk tenni, de nagyon sokat tudunk így is befolyásolni.

A helyzetet azonban bonyolítja, hogy az önkormányzat működésének van egy nagyon kérdéses oldala a területrendezés vonatkozásában. Az önkormányzat ugyanis egyszer jogszabályalkotó, és meghatározza az egyes területek felhasználhatóságát, beépítési lehetőségét, szabályozási előírásait. A másik oldalon pedig mint területek, telkek tulajdonosa, az ingatlanpiac normális szereplője. Ez sok esetben összeférhetlenséget eredményez. Hozzátehetnénk, hogy harmadik szerepben jogalkalmazóként a saját maga által hozott szabályokat érvényesíti is. A helyzetet még külön nehezíti, hogy olyan építési törvény szerint dolgozunk, amit 1964-ben fogalmaztak meg, és a rendszerváltozást követően még a miniszteri szinten szabályozható ügyeinket sem sikerült újraszabályozni. Ilyen helyzetben muszáj, hogy legyen olyan független szakmai szervezet, aki megkísérli legalább a szakmaiság legfontosabb kérdéseit felszínre hozni a folyamatokban. Ezt egyedül nyilván nem teheti, csak a települési főépítészekkel, meg a térségben lévő építész kollégákkal együtt. Az a baj, hogy a települési főépítészek általában csak a nagyvárosokban vannak, vidéken nagyon kevés önkormányzati főépítész dolgozik, és itt hiányosabb az építésügyi igazgatás felkészültsége is.

Az, hogy a területi főépítészek közül ki milyen módszerekkel él, az személyiség kérdése, meg a helyi társadalmi viszonyok függvénye is. Az biztos, hogy mivel hatósági jogosítványaink nincsenek, csak úgy tudunk eredményt elérni, ha kölcsönösségi alapokat teremtünk. Ez tulajdonképpen nagyon jól illik egy olyan rendszerbe, ami továbbfejleszhető, és nemcsak egy átmeneti periódus sajátja lehet, hanem egy későbbi helyzet normális intézményeinek is részévé válhat. A minisztérium, akinek feladatává tették a területrendezést, az építésügyi igazgatást, az építészet szakmai irányítását, ellenőrzését, működtet egy független hálózatot, amit mindenki igénybe vehet.

Sok olyan tervvel jönnek hozzánk építetők is, de inkább kollégák és önkormányzatok, melyekkel kapcsolatban bennünket nem kellene megkeresni, tehát nem kötelező a véleményünket kikérni, mégis megteszik, mert felismerik, hogy érdekében áll az adott körülmények közötti legjobb megoldás megtalálása. Régen itt voltak a nagy tervezővállalatok, melyek infrastruktúrájukkal, működési rendjükkel szakmai fórumok is voltak. Mára szétestek ezek a struktúrák, mindenki egyedül dolgozik, mindenki a másik piaci partnere, majdhogynem ellenfele, mert a munkát meg kell szerezni, a megbízót ki kell szolgálni. Ilyen helyzetben feltétlenül meg kell próbálni legalább részben pótolni a hiányzó funkciókat.

Olyan szituációban, amikor minden mozog, amikor a szakmának is folyamatosan át kell állnia a piaci viszonyok kezelésére, ezek igen nehéz dolgok, mert senki sem tudja pontosan, hogyan kell csinálni. Mi sem tudjuk, ezért közö-

sen keressük a legjobb megoldásokat. Mikor a tervtanácsokat működtetjük, amikor folyamatosan próbáljuk a térségben dolgozó építészeket, területrendezőket konkrét ügyek megoldásában közös gondolkodásra bírni, a saját véleményünket az ő véleményük kontrolljának kiteve formálni. Ezek nagyon fontos elemei egy szükséges szakmai konszenzusnak, egy kiforrott, nyugalmi szakmai helyzet megteremtésének, ami csak lépésről lépésre, a tapasztalatok folyamatában alakulhat ki.

Hogy milyen jövőjük lesz a területi főépítési irodának, az azon múlik, hogy az építésügy egészének az intézményrendszere hogyan áll fel. Ez a minisztériumi irányítástól a települési önkormányzatig, az I. fokú építésügyi hatóságokig az egész struktúrát jelenti. Hogyha egy más struktúra alakul ki, akkor nyilván a mi helyzetünk is más lesz. De hogy a térségben valahol a *középszinten* működtetnünk kell a piactól és az önkormányzattól független véleményező, tanácsadó és ellenőrző szervezeteket, abban egészen biztos vagyok.

Kiss Lajos:

Hivatalosan megfogalmazott feladatunk kiolvasható az Építésügyi Közlönyből. Ahogy Tóth Zoltán fogalmazott, viszonylag erőtlen a funkciónk ahhoz képest, ahogy a közigazgatásunknak kellene működnie. Én is úgy látom, hogy a munkánk kisebbik részét képezi a hivatalosan deklarált, és a miniszter törvényből eredő jogainak gyakorlása. E jogosítvánnyal kapcsolatban megjegyzem, hogy ebben a zavaros világban valakinek észre kell vennie és ki kell mondania, hogy valahol egy marhaság készül, akár az önkormányzati szférában, akár a szabadpiaci verseny területén. Zoli szerint nincs ilyen hatósági jogkörünk. Én úgy értelmezem, hogy vannak olyan esetek, amikor kifejezetten hatósági *modorban* lehet, sőt kell fellépni a szakszerűtlenség és a szabálytalanság ellen. Ha nincs lehetőség az ellenőrzésre, a számonkérésre, akkor ez anarchikus állapotot eredményezhet. Ilyenkor pedig már sem a ráolvasás, sem a könyörgés vagy a háromszoros ejnye-ejnye nem szokott segíteni.

Értelmezésem szerint egyik fő feladatunk az állami, illetve területi-térségi érdekek képviselése és tolmácsolása. Ehhez mindenféle hivatalos és informális eszközt fel kell használnunk. Véleményem szerint működésünk során az informális módszereknek talán még nagyobb jelentősége van, mint a szó szerint vett hivatalosnak. A munka hatékonyságát egy komplex ágazati érdekképviselet szolgálja elsősorban. E tevékenységet lehet menedzselésnek nevezni, minősíthető akadályelhárításnak, de jelentheti a szakma illetve a gyakorló kollégák „helyzetbe hozását” is. (Bizonyos értelemben akár misszionáriusi jellege is lehet.)

Fontosnak tartom továbbá a munkánkban a közvetítésre, az érdekek egyeztetésére és a szakmai koordinációra vonatkozó elemeket. Előfordul, hogy közreműködésünkkel könnyebben szót értenek egymással a szemben álló, ellentétes érdekek által motivált önkormányzati, tervező vagy beruházó kollégák. Ugyanez érvényesül a települések és térségek közötti konfliktushelyzetekben. Úgy tűnik, a kökemény közigazgatási határok „áttöréséhez” még szükség van külső közvetítőkre, animátorokra. Ha szerencséje és hitele van a területi főépítésznek, akkor e területen is eredményes lehet.

Ami a települési főépítésekkel való kapcsolatunkat illeti: lehet, hogy szakmai közhelynek tűnik, de őket természetes szövetségeseinknek tartom. Azok a városi főépítész kollégák – és most természetesen a többségről beszélek – akik profikként művelik szakmájukat, világosan értik a „szereposztást”. Nem féltékenyek, korrekten együttműködnek, igénylik szakmai és egyéb segítségünket. Az együttműködés egyik példája a Bács-Kiskun megyében bevezetett „Főépítési Klub”, amelynek égisze alatt rendszeresen találkozunk, és egyenrangú partnerekként vigadunk vagy szomorkodunk. (Tagja a Klubnak minden települési, a megyei valamint a területi főépítész.) Természetesen nem állítom, hogy a helyzet idillikus és konfliktusmentes. Kínos szakmai, eljárási, metodikai vagy etikai esetek sajnos előfordulnak. A józan és bölcs partnereink azonban mindig fölül tudnak emelkedni a személyes vagy önző szempontjaikon, és az „ügy” érdekében többnyire létrejön a közmegegyezés. Azt látom, hogy túlságosan egyedül és védtelenül vívják hétköznapi csatáikat a települési főépítészek. Sem az önkormányzati törvény, illetve az önkormányzati hivatalok, sem pedig az ágazati jogszabályok nem nyújtanak elegendő garanciát tisztességes működésükhöz. Ha nem működünk szorosán együtt, és folyamatosan nem igyekszünk biztonságos szakmai hátteret és segítséget nyújtani részükre, úgy még többször maradnak alul józan szakmai érdekek a napi, gyakran marginális érdekekkel szemben. (Korábban elsősorban a politika túlkapasaitól kellett félnünk, mostanában a tőke arroganciájának kell ellenállni.) Harci eszközök, muníció és szövetségesek nélkül nem remélhetünk tisztes győzelmet.

Országépítő: A megyei főépítészek tevékenysége hogyan kapcsolódik ebbe a láncolatba?

Kiss Lajos:

Történelmi visszpillantással kezdem. Magyarországon előbb voltak területi főépítészek, mint megyei főépítészek. A hatvanas évek táján, amikor a megyei tanácsok politikai értelemben is megerősödtek, és az építésügyi ágazat egyre inkább visszaszorult, a területi főépítési funkciók egy részét fokozatosan a megyei főépítészek vették át. Nem sokkal később hivatalosan is megszűnt a területi főépítési rendszer, amelyet egyébként – eltérően a mai szisztémától – Budapesten élő és dolgozó kollégák „ingázással”, vidéki vendégzereplésként gyakoroltak. Mint közismert, a négy évvel ezelőtt bekövetkezett politikai és társadalmi változások hatására a megyei közigazgatás meggyengült, és ennek részeként a megyei főépítési hatáskör és funkció is visszafejlődött. Annak ellenére, hogy a hatásköri törvény néven nevezzi a *megyei főépítést*, jónéhány helyen nem igazán testreszabott feladatot kénytelenek végezni. Másként fogalmazva: legtöbb helyen a személyes rátermettség és ambíció, a korábban begyakorolt profil, és kapcsolatrendszer tartja életben és lendületben ezt az intézményt. Kár, mert sok kitűnő és megszállott megyei főépítész jobb sorsot érdemelne, arról nem is beszélve, hogy mennyit nyerne okosabb foglalkoztatásuk esetén a megye településhálózata. Ezt a kissé abnormalis helyzetet azzal igyekszünk javítani, hogy állandó jellegű külső munkatársként foglalkoztatjuk őket. Elsősorban a területi tervtanácsok titkárait.

Országépítő:

Milyen apparátussal dolgoztok, neked mondjuk, hány embered van, és milyen munkamegosztással dolgoznak?

Kiss Lajos:

Egységesen négy vagy öt fős irodákat szervezhettünk, attól függően, hogy két vagy három megye tartozik egy főépítéshez. A Dél-alföldi Területi Főépítési Irodában Szegeден négy munkatársam van, közülük két építészmérnök, egy középiskolai végzettségű kolléga és egy ügyviteli munkatárs. Természetesen nálam is *státuszban* van két megyei főépítész, valamint az egyik megyéből egy kvázi-főépítész, tekintettel arra, hogy ott a megyei közgyűlés nem tartotta indokoltnak megyei főépítész kinevezését illetve alkalmazását! Megjegyzem még, hogy eseti megbízásokkal szakvélemények készítésére építész, illetve urbanista kollégákat rendszeresen felkérünk.

Országépítő:

A Te területeden milyen a települések ellátottsága főépítéssel, és van-e bármilyen lehetőség, hogy ahol hiány van, ott megpróbálj ösztökélni akár önkormányzatot, akár építészeket, hogy jöjjön létre egy ilyen kapcsolat?

Kiss Lajos:

Jelenleg sajnos a régió városainak nagyobbik felében nem alkalmaznak főépítést. Akad olyan megyei jogú város is – nem tudom, a nevét reklámozom-e – ahol évek óta nem akarnak, legújabbán pedig nem *tudnak* alkalmas kollégát beiktatni. (Előbb deklarálták, hogy nincs rá szükség, később pedig szerencsétlenül akartak a helyzeten változtatni.) Hivatalosan semmiféle eszközünk nincs arra, hogy e státuszt mindenütt elismertessük vagy betöltsük. Csak a józan felismerésre és bölcsességre – valamint a jó példákra hagyatkozhatunk. Én személy szerint állandóan provokálom az érintett polgármestereket, és igyekszem jó értelemben befolyásolni őket – eddig nem túl sok sikerrel.

Arató András:

Annyit még hozzátennék, hogy a bizonyos értelemben rossz hírbe keveredett szakmánkat belső nehézségek is sújtják. Rendezetlen a főépítési munkakör betöltésének, illetve az alkalmazásnak szinte minden feltétele. Némi túlzással azt mondhatjuk, hogy ma gyakorlatilag az lehet városi főépítész, aki csak akar. Hozzáértését, speciális szakképesítését és gyakorlatát, valamint affinitását nem mindig igénylik, és alig-alig követelik meg. Olvasni pályázatokat, amelyek *kivitelezési és beruházási* (sic!) gyakorlattal rendelkező főépítész jelölteket invitálnak. Üzemmérnök, általános mérnök, de talán még egyéb végzettség is fellelhető a pályán.

Országépítő:

Akkor ez még inkább jogossá teszi a kérdést, hogy milyen a települési főépítész szakmai háttere. Van a klub, amely – ha valaki igénybe veszi – jelent valami keveset. De jelentkezett-e például a Kamara, vagy a Kamara területi szervezete? Mert az, amit mondtál, hogy milyen feltételeknek kellene megfelelnie a főépítésznek, ezt meghatározni; és odafigyelni arra, hogy valaki mit csinál a településével, ezek sajátosan kamarai feladatok.

Kiss Lajos:

Azzal kezdem, hogy a hányatott sorsú kamarai törvény legfrissebb változatát nem ismerem. Bármit is tartalmazzon azonban, nem lehet kamarai feladat a főépítész tevékenységének ellenőrzése. Az viszont fontos lenne, hogy az építészmérnökök urbanisztikát gyakorló része – köztük a települési főépítész is – teljesen természetes módon kapjanak helyet, saját képviselőik által hitelesített érdekvédelmet az Építész Kamarában. Ismereteim szerint ezideig ez a szakterület nem tudott integrálódni a Kamarába, ebből eredően a települési és a megyei főépítész pályáztatásával illetve alkalmasságának megítélésével összefüggő érdemi kamarai közreműködés sem valósult meg. Kiegészítőül megjegyzem, hogy természetesen a Kamara által delegált szakértőket a Területi Tervtanácsokban rendszeresen és remélem, hogy közmegelegedésre „dolgoztatom”.

Arató András:

Az Építész Kamarának jelenleg is van településrendezési tagozata.

Pap Klára:

De csak a tervezőket fogadja be, és ez óriási különbség. Az a probléma, hogy aki az építésigazgatásban dolgozik, és a településrendezéshez ért, azt már nem fogadja be a Kamara.

Arató András:

Ahogy én a már kész törvénytervezetet ismerem, benne van a lehetőség a nyitásra. Nem véletlenül, mert a kamarai tag főépítészek ezt szorgalmazták. Ugyanúgy tag lehet majd egy főépítész, mint ahogy az oktató vagy az államigazgatásban dolgozó építészek.

Kiss Lajos:

Eddig egyetlen próbálkozásom sem vezetett eredményre, hogy olyan ügyet, amit nem lehet államigazgatási székől megítélni, a Kamara arra hivatott, hozzáértő tagjaival rendezzen.

Arató András:

Hozzá tartozik az igazsághoz, hogy nemrég volt az Urbanisztikai Társaság közgyűlése, ahol ez a probléma nagyon élesen vetődött föl újra: szükség van-e egy ún. *urbanisták kamarájára*, vagy nincs, s ha igen, milyen legyen ez a kamara? Egy szakmai kamara csak a saját szakmai területén tevékenykedő szakemberek kamarája lehet. Elég nehéz elképzelni egy konkrét szakma kompetenciáját más szakmák szakemberei körében. Az urbanisztika esetében mégis valami ilyenről van szó, ha elfogadjuk, hogy urbanista lehet egy pszichológus, egy mérnök, egy közigazdász, stb. Az ügyet semmiképpen nem lehet lezártak tekinteni.

Pap Klára:

Felmerült, hogy az Urbanisztikai Társaság Önkormányzati Főépítész Tagozata ajánlási szinten minősíthetné a főépítészeket, véleményt adva róluk a kinevezésük előtt. Ugyanakkor veszélyes dolog is ez, de legalább tanácsot lehetne kérni valakitől. Egy minisztérium ezt semmiképpen nem teheti meg, mert ezzel beleavatkozna az önkormányza-

tok jogaiba. Viszont egy egyesületi alapon működő, független önkormányzati szervezet véleményét az önkormányzatok is elfogadnák, és segítő szándéknak vennék.

Országépítő:

Nemcsak arról van szó, hogy a főépítéssel urbanisztika jön be a településre, hiszen a főépítész nem egyszerűen csak urbanista, hanem jóval több ennél.

Arató András:

A többször módosított, az építésügyről szóló 1964. évi III. törvény (Ét.) megfelelő részeit sajnos nem alkalmazzák. Ugyanis a helyi önkormányzatokról szóló törvény 8. §-a, (amely a településfejlesztést és -rendezést a települési önkormányzat elidegeníthetetlen jogává és kötelességévé teszi) összhangban az Ét. 6. §-ával, mely a rendezési tervek készítését az önkormányzatok kötelességévé teszi, és az Ét. 25. § (1) és (2) bekezdésével. Ez utóbbi a fejlesztéssel-rendezéssel kapcsolatos döntések előkészítését az önkormányzati hivatalokban működő főépítész feladatává teszi. Nos, én úgy gondolom, ezzel törvényben deklaráltuk, hogy ez egy szakembert igénylő munka, így tehát erre a feladatra szakembert kell alkalmazni. Nélküle nem végezhető el szakszerűen.

Ebből az következik, hogy településrendezési és -fejlesztési kérdéseket csak olyan településeken lehet intézni, ahol a hivatalban főépítész működik. A jogalkotók arra gondoltak, amit mi is szeretnénk, ha megvalósulna, hogy azok a települések, amelyek nem rendelkeznek olyan szakemberrel, amilyen feladatot el kell látniuk, azok társulás formájában közösen alkalmazzanak erre a feladatra személyeket. Ez tudomásom szerint a BM-ben is támogatott elv.

Országépítő:

Itt nemcsak arról van szó, hogy vannak olyan feladatok, amikhez jog szerint szükséges a főépítész, hanem hogy olyan látszólagos apróságokkal is foglalkoznia kell egy főépítésznek, amikről nem jut a polgármester, jegyző, stb. eszébe, hogy ehhez szakember kellene. Azt mondják, hogy ezt mi is megcsináljuk, holott ha van ott főépítész megfelelő koncepcióval, akkor az esetlegességek, a nem valós érdekek érvényesítése a közösséggel szemben elkerülhetők. Ez persze nem jogi kérdés, de ha egy településen képviseli valaki a fejlesztés szempontjait, az nyilvánvalóan más színvonalat jelent.

Arató András:

El kell oszlatni egy tévhitet a *főépítész* elnevezést és funkciót illetően. A főépítész nem korlátlan ura szakterületének; csak addig terjed a hatásköre, ameddig ezt az országos előírások és a helyi rendeletek meghatározzák, pl. rendezési tervben, helyi szabályozási előírásokban, stb. Ettől – külön felhatalmazás nélkül – a főépítész nem térhet el, nem intézkedhet. Tehát önhatalmúlág nem dönthet pl. épületek elhelyezéséről, színezéséről, ahogyan ezt sokan gondolják, és próbálják a főépítészeket is számon kérni.

A másik eloszlatandó tévhit a *hierarchia* kérdése. Még élnek a régi beidegződések a szakemberek, kollégák körében is. Azt hiszik, hogy a települési főépítésznek felettese a megyei, és neki pedig a területi főépítész. A jelenlegi törvények szerint ez messze nem így van; ez három önálló, kü-

lön funkció, más-más feladatkörrel. Az önkormányzati főépítészek – mint már korábban a törvénynél utaltam erre – az önkormányzatoktól kapják a megbízásukat, minden főhatósági vélemény nélkül, a területi főépítészek pedig a minisztertől. A települési főépítész tehát az önkormányzat szakembere, és neki nem felettese sem a megyei, sem a területi főépítész.

A főépítészi munka, legyen szó bármelyik változatról, nagy teherbírású embert, rettentő nagy energiákat igényel; hallatlan egyeztetőkészséggel és rugalmassággal rendelkező, koordinációra alkalmas személyiséget. Az egyeztetés a fejlesztési-rendezési tevékenység egyik legfontosabb területe. Erre az angoloknál találunk példákat, akik azt mondják, hogy a kisebbségnek is lehet igaza, tehát az a döntés jó, amelyik azon a megoldáson alapul, amellyel minden résztvevő egyetért – valószínűleg kompromisszumok megkötésével. Például azt is megvizsgálják, hogy ha tízből nyolcan helyeselnék valamit, vajon a tiltakozó kettő miért mondja, hogy az nem helyes. Igyekeznek – főleg területfejlesztési kérdésekben – eljutni oda, hogy minden érdekeltnek igaza legyen. De idáig eljutni nagyon rögzös, és türelmet igénylő út! Itt kell beszélni a területi főépítész egyik lehetséges funkciójáról, pont az angol példa alapján. Ahol döntéseket hoznak – például rendezési terveknel – ott szükség van társadalmi kontrollra. Mi most nagyon nehéz, átmeneti társadalomban élünk. Nem az a megoldás, hogy mindent hivatalnokoknak kell ellenőrizniük, csak ebben a társadalomban még nem alakultak ki az ellenőrzés önálló szervezetei; azok a hatékony társadalmi szervezetek, amelyek élvezik a társadalom – vagy egy részének – bizalmát. Abban a pillanatban válik egészen komollyá a fejlesztési és rendezési terveknek az egyeztetési illetve jóváhagyási kérdése, amikor ez az egészséges folyamat beindul. Jelenleg a területi főépítész az, akinek törvényadta lehetősége van a rendezési terv hiányosságaira, egyeztetési problémáira felhívni az önkormányzat figyelmét – vétőjoga azonban neki sincs.

Pap Klára:

A velünk szomszédos Ausztriában egy igen erős szakmai, hivatali kontroll van, s ők a középszintet megtartották. Pedig ott is vannak egyesületek, meg zöldek, s van demokrácia. De a szakmai ellenőrzést fontosnak és szükségesnek tartják.

Arató András:

Nagy kérdés, hogy ez az ország melyik szisztémát veszi át. Jelenleg a világon – nagyjából – két rendszer fut. Az angolszász, amelyik alapvetően a kompromisszumot és az állandó tárgyalások módszerét tartja célravezetőnek – és végülis a területi főépítészek egyik mai feladata pontosan az volna, hogy az ilyen koordinációkat segítse, esetleg ezeket szervezze. A másik a német-porosz rendszer, amelyik szerint kell egy középszint, amely egy bizonyos államhatalmi szervezetet, kontrollt képvisel. Jelenleg ilyen funkciónk is van, ha gyengécske is. Tehát nem tiszta az ügy, a végső megoldás az önkormányzati törvény jövőjétől függ.

Egyre inkább az a meglátásom, hogy a rendezési tervek feladata alapvetően nem a konkrét funkciók (iskolák, lakótelepek) elhelyezése, hanem hogy megmondja; egyes területek hogyan és milyen mértékben terhelhetők (építés,

zaj, forgalom, por, fűtés, stb.) az is terhelés, hogy beépítünk egy területet, de ezt a terhelhetőséget rettenetesen nehéz mérni, és elég nehéz kimutatni, hogy egy terület meddig terhelhető még. Kevés a gyakorlatunk abban, hogyan lehetne ezt a rendezési tervben előírni, és önkormányzati rendeletben úgy megfogalmazni, hogy a szerencsétlen építési előadó végre is tudja hajtani. Eddig egyszerű volt a feladat, mert azt mondtuk: öt méter magas házat lehet ide tenni, az építési vonal itt van, stb. Ha azonban nem (csak) ez lesz a rendezési tervben, hanem inkább olyan adatok, követelményrendszer, amelyek a környezet terhelhetőségére fognak vonatkozni, akkor a tervezett létesítmény tervezőjének kell majd elsősorban bebizonyítania, hogy a fejlesztés megfelel ezeknek a kritériumoknak; az abban folytatott technológia – legyen az akár lakás, akár ipar, mezőgazdaság – nem fogja túllépni ezeket a meghatározott kereteket. Tehát egy főépítésznek elsősorban nem az lesz a feladata, hogy milyen legyen a ház, hanem hogy egyáltalán megvalósítható-e ott az a fejlesztés, vagy sem. Itt már urbanisztikai, urbanista szemlélet kell. Ezért a főépítészt én főleg urbanistának tekintem.

Pap Klára:

A területi főépítések nagy része urbanista is; alig van közöttük, aki csak építész képzettséggel rendelkezik – mindenestre szemléletben urbanisták. A települési főépítések között is egyre több az urbanista.

Arató András:

A főépítések közötti kapcsolatról még egy gondolat. Nem tudom elképzelni, hogy ne működjünk együtt, például a megyei önkormányzatokkal, megyei főépítésekkel. Jönnek a települések rendezési tervei az irodánkhoz. Mi 3-4 fős irodák vagyunk, építész végzettségűek. A rendezési tervek alátámasztó munkarészei pedig infrastruktúrával foglalkoznak. Nem értünk hozzá. Bár a tervekhez már csatolják a hatósági állásfoglalásokat, de az száraz hatósági vélemény egy konkrét megoldásra. A koncepcióról nem mondanak véleményt, s ez nem is feladatuk. Megnézik, hogy a szabványnak megfelel-e, de őket az például már nem érdekli, hogy a szomszéd település érdekével összhangban van-e. Az ilyen kérdésekben általában megkeresem a megyei szakembere-

ket, és néhány soros, rövid szakvéleményt kérek tőlük. Sohasem kaptam olyan választ, hogy „nem foglalkozom vele”. Örülnek, ha megkérjük őket, és megadják azt a szakmai támogatást, amire tudok hivatkozni. Ezeknek a szakembereknek a java része korábban is a megyei önkormányzatnál dolgozott. A településeket jól ismerik, felvállalták a koordinációt, fejlesztést megyei szinten, s ezért továbbra is vannak információik. Szóval nem igaz, hogy a megyei önkormányzatokra a területfejlesztésben nincs szükség, vagy nem alkalmasak a feladat ellátására. Úgy látom, hogy a legtöbb nagyon rajta van azon, hogy s településekkel igenis tartani kell a kapcsolatot. Nem hatalmi szóval, hanem felajánlani nekik a szükséges szakmai segítséget. Egyébként – ahogy Kiss Lajos is említette már – a tervtanácsok, szakmai konzultációk ügyeinek intézésében is rájuk támaszkodunk elsősorban.

Pap Klára:

Most volt egy urbanisztikai konferencia Siófokon, *Átmenet és urbanisztika* címmel. Dr. Szabó Lajos, a BM Önkormányzati Főosztály vezetője is tartott előadást. Sok főépítész is jelen volt, és kifogásolta, hogy miért nincs valamilyen munkaköri leírás, vagy tevékenységi lista az önkormányzati főépítések számára. A törvények szerint szakmai minisztérium nem adhat önkormányzati dolgozóknak kötelező előírásokat. Van viszont egy áthidaló megoldás, és ezen próbálunk munkálkodni, nevezetesen hogy az Önkormányzati Tájékoztatóban, amelyet a BM minden önkormányzathoz eljuttat, mi is elhelyezünk írásokat. Szabó Lajos felajánlotta; ha ajánlást teszünk, hogy a megyei és a települési főépítéseknek mivel lenne célszerű foglalkozniuk, akkor ezt ott le lehet közölni. A Főépítési Kollégiumnak vannak az önkormányzati főépítésekre vonatkozó, 2-3 éves állásfoglalásaik, amiket saját maguk a főépítések dolgoztak ki. Ezt most át kell nézni, és kissé kiegészíteni a mai helyzetnek megfelelően. (Például akkor nem voltak ott területi főépítések.) Ez egy ajánlat volna az önkormányzatok részére; talán nem késünk el vele. Mert ha az új választások után új emberek kerülnek az önkormányzatokba, akkor nekünk ezt a jó értelemben vett *erjesztő* munkát újra előről kell kezdenünk.

FIGYELEM! NEM MINDENNAPI ÁLLÁSLEHETŐSÉGEK!

1. Kultúrtörténeti **expedíciós kutatócsoport** főállású illetve részfoglalkozású **munkatársakat keres itthoni és/vagy utazó munkára**. Az expedíciók célja Belső-Ázsia. Orosz tárgyalóképes és lehetőleg török (esetleg angol vagy német) fordítói szintű nyelvtudás szükséges!
2. Ugyanez a kutatócsoport főállású illetve részfoglalkozású, itthon dolgozó, általános rendszerszemlélettel, számítástechnikai ismeretekkel rendelkező **munkatársakat keres szervezői feladatok ellátására**. Olyan emberre van szükségünk, aki figyelemmel kíséri a számítástechnikai élet történéseit, újdonságait, önállóan dolgozik, kreatív, nagy teherbírású és képes átlátni a csoport munkáját.

A szerves műveltség és az egészséges életmód iránti érdeklődés mindkét állás esetében előnyt jelent.

Az önéletrajzokat „Sziklarajzok” jellegre a következő címre kérjük: **1399 Bp. PF.: 701/456**

ŽIVÁ ARCHITEKTÚRA KOŠICE '94

CSEH ÉS SZLOVÁK SZERVES ÉS REGIONÁLIS ÉPÍTÉSZETI KIÁLLÍTÁS A KASSAI ÉPÍTÉSSHÁZBAN

A megnyitó napjának eseményei sajtótájékoztatóval kezdődtek. Szokatlanul nagy érdeklődés – 22 újságíró volt jelen – nyilvánult meg a két; a magyar, illetve a cseh és szlovák építészeti bemutató kiállítás iránt. Kora délután a kiállítók és érdeklődők, összesen 70 résztvevő jelenlétében került sor a szimpóziumra, amelyet **Pásztor Péter**, a rendezvénysorozat egyik fő szervezője vezetett be:

– A visegrádi elhatározást követően – hogy közös szerves építészeti kiállítási anyagot hozunk létre az egész Kárpát-medencéből – mindjárt elhatároztuk, hogy Kassán megszervezzünk egyelőre egy párhuzamos magyar-szlovák építészeti bemutatót. Tavaly karácsonykor üzenetet küldtünk szét a lehetséges résztvevőkhöz, és meglepően sok válasz érkezett. Az üzenet így hangzott:

„1993 végén nagyon fontos kulturális eseménynek lehattunk tanúi. Pozsonyban megnyílt Dušan Jurkovic (1868-1947), a modern szlovák építészet megteremtőjének életműkiállítása, kétnyelvű tanulmánykötet és katalógus kíséretében. Nagyon régóta várunk erre a kiállításra, mert Jurkovic munkásságában találhatjuk meg a számunkra fontos kezdeményezést: a modern építészeti összekapcsolását a nemzeti kultúra hagyományaival.

Egyre pontosabban körvonalazódik egy fiatal építészcsoport, akiknek számára fontos ez az üzenet, és Jurkovic munkái nagy hatással vannak rájuk. Baráti találkozóinkon csehországi, morvaországi és magyarországi építészek is részt vettek, s legutóbbi visegrádi utazásunk során vetődött fel egy közös kiállítás ötlete. Makovecz Imrének Zsolnán és Pozsonyban volt kiállítása a közelmúltban; Kassán tervezett kamarakiállítását az ő javaslatára felhasználhatnánk, hogy mi is összegezzük eddigi eredményeinket.

Fontos, hogy ebben az Európa-szerte súlyosbodó nemzeti viszályokat hordozó légkörben, mely a személyiségre egyre nyomasztóbban hat, olyan körülmények között, melyek igazolják, hogy a Nyugat segítőkészsége formális és saját gondjainkat nem oldja meg; mutassuk meg, hogy különböző nemzetiségű emberek találkozni tudnak egymással, új alkotásokat tudnak létrehozni, melyek a saját történelmük

megismerésén alapulnak. Össze kívánják kötni a múltat és a jelent, az eget és a földet; le akarják rombolni az etnikai, vallási, földrajzi, és az építésben résztvevők közti ellentéteket. Ez az út tele van akadályokkal, melyeken a barátok és partnerek segítenek át, de tovább kell építenünk ezt a kapcsolattrendszert, hogy tevékenységünk a hely, a nemzet, a régió szerves részévé tudjon válni. Közös és pozitív programot kell bemutatnunk szkepticizmus, pesszimizmus, intolerancia általános hangulatában.

A nemzetközileg már elismert magyar kollégákkal együtt fogunk kiállítani, és nincs okunk sem szerénynek, sem beképzeltnek lenni. Ha egész Szlovákiából, Morvaországból bemutatkoznak a magyar kollégáinkhoz hasonló irányzatokat követő építészek, akkor ez a bemutatkozás ha nem is rendíti meg a világot, de betölti azt a szerepet, hogy létezésünkre felhívja a figyelmet, és megmutatja, hogy a hagyományt vállaló építészek folytatják Santini, Lechner, Jurkovic, és mások hagyományait.

Kassa fontos európai utak kereszteződésében fekszik, mindig találkozópontja volt a különféle nemzeteknek, nyelveknek, hatásoknak. Jó hely erre a tervezett találkozóra is. Reméljük, hogy mindenki, aki felhívásunk által megszólítva érzi magát, részt vesz a '94 februári Élő építészeti kiállításban, ami ezáltal építészeti fontos mérföldkövévé válhat.

Tisztelegésül Jurkovic munkássága előtt **Martin Drahovský** rövid, diavetítéses beszámolóban ismertette az építés legfőbb, legjellegzetesebb munkáit. A jelenévi **Štefan Šlachta** professzor, a pozsonyi Művészeti Akadémia új rektora, a magyar építészet jó ismerője (a Pavilon 2-3. Száma közölte részletes beszámolóját *Magyar építészek munkássága Szlovákiában* címmel) egészítette ki a beszámolót megjegyzéseivel.

A beszélgetés **Pásztor Péter** hosszabb hozzászólásával kezdődött; ezt, és a beszélgetés többi részét csupán a rögzített fordítás alapján összefoglalva közölhetjük.

– Az építészet nem közvetlenül tükrözi a körülményeket, amelyek közt létrejön; az építész személye a döntő, aki átszűri a környezeti hatásokat önmagán, és ugyanakkor kapcsolódik a külső feltételekhez. A Földön csak rövid vendégségben vagyunk, de ezalatt úgy alakítjuk át környezetünket, mint házigazdák.

Sinkó Pál: családi ház, Rábapaty, 1990.



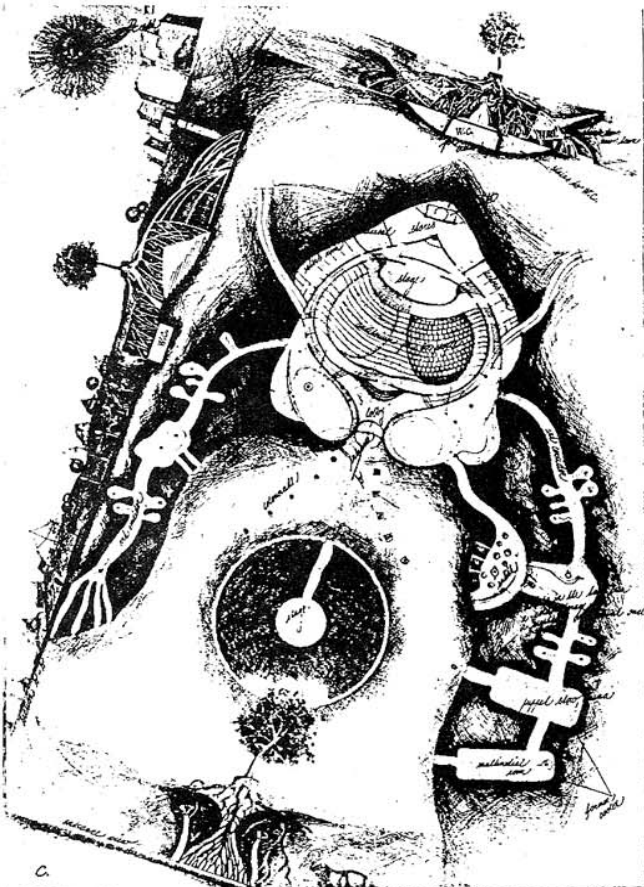
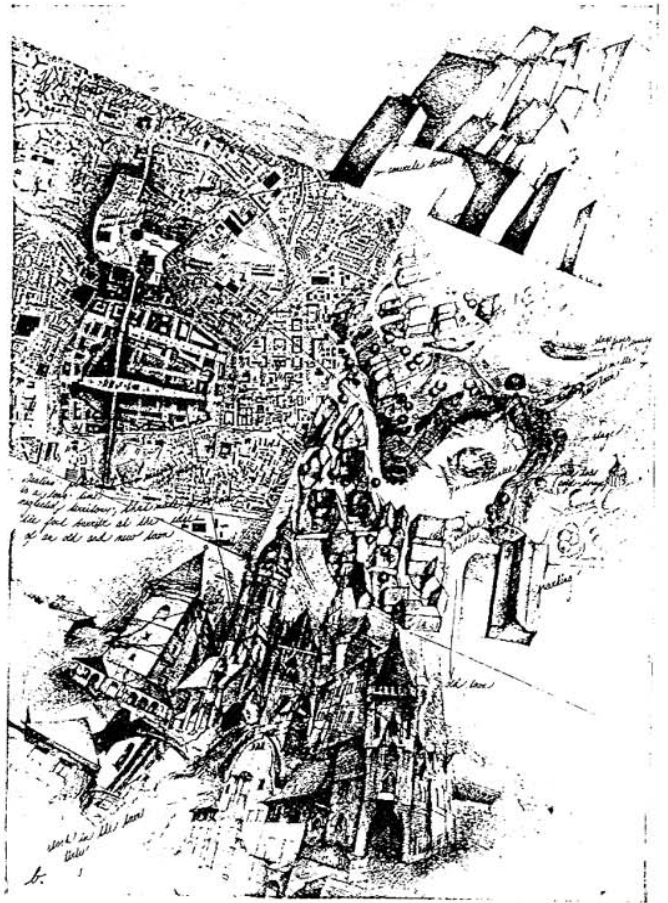

Makona-Slovakia (Ambrus Csaba, Hencze Attila, Marczell Zoltán,
Ravasz Marián) – Dunaszerdahely, Vámbéry-tér rendezése, 1993.

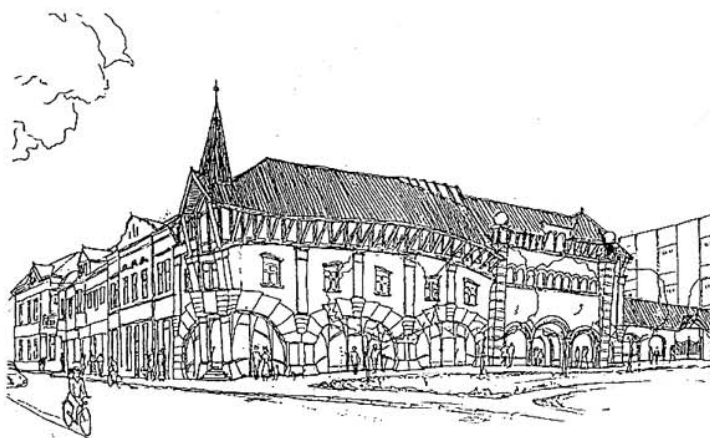
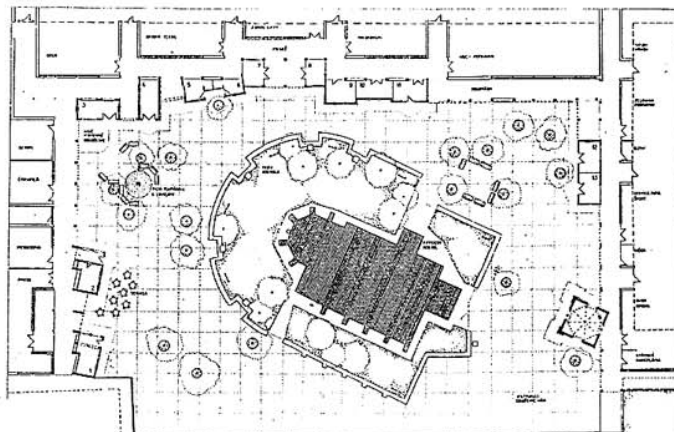
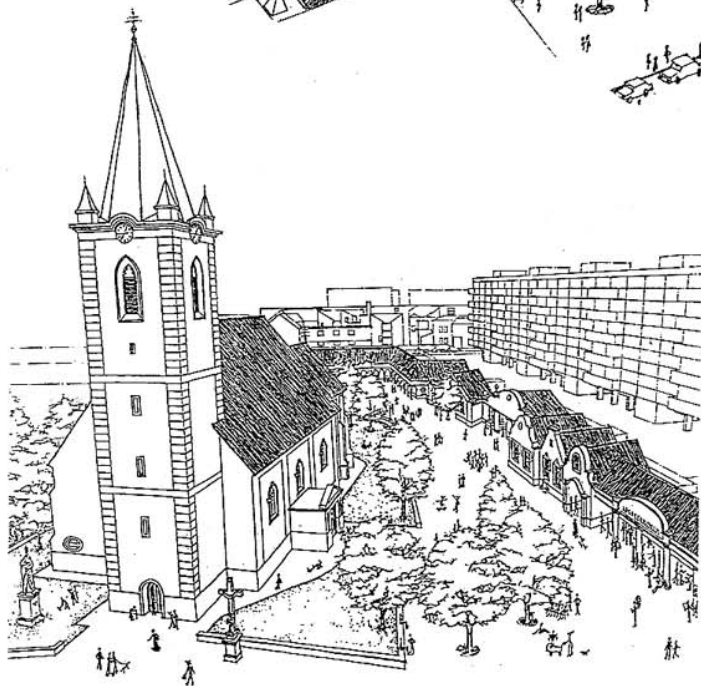
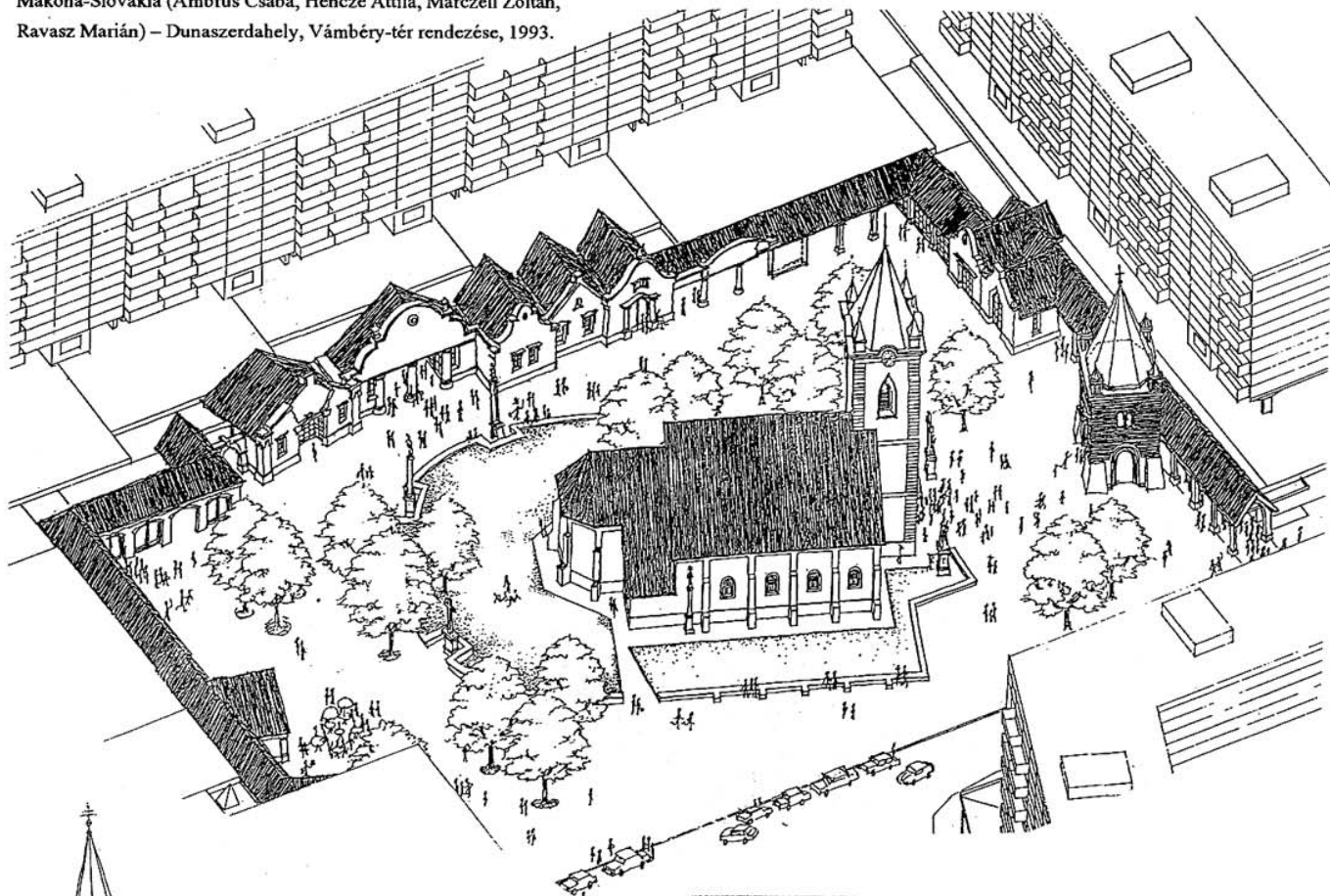

Makona-Slovakia, Dunaszerdahely, Fő téri sarokház, 1993.

- Én a Szepességben születtem, amelynek történelmét kelták, hunok, szlávok, magyarok, németek, zsidók, stb. formálták; az ő történelmük az én múltam. Ez nyomot kell hogy hagyjon az építészetben is. Mit jelent akkor az építészet nemzeti dimenziója? És fontosabb-e számunkra a nemzeti dimenzió, mint a történelem mélyén fekvő ősi, elemi igazságok, melyek összekötnek más nyelvet beszélő, és mégis rokonnak érzett népekkel?

- Hol van a határ regionalizmus és kozmopolitizmus között? Hajdan az építészet például úgy gazdagodott új ha-

tásokkal, hogy a lipitói kőművesek nemzedékeken át jártak Budapestre dolgozni, és hozták haza a tapasztalatokat. Mai napig látni azokat a példákat Rózsashegyen vagy Liptószentmiklóson, amelyek egy-egy kőműves távrolról hozott inspirációja nyomán születtek. Ma, amikor felgyorsult az információáramlás, nem természetes-e a kölcsönhatás terjedése? Csakhogy jó-e, ha a Tatra alján felépül egy kis Chicago? A tájat, a környezetet mégsem cserélhetjük le; valahol mégis meg kell találnunk a határvonalat!

- Olyanfajta kijózanodás szükséges, mint amit akkor éltem át, amikor ráébredtem, hogy amit LeCorbusier-ről tanultam – hogy az igazi építészet vele kezdődött – nem fedti a valóságot. Ronchampnak nagy tisztelője vagyok, de Corbu elveszítette előttem a dicsfényét, amikor megértettem, hogy például Gaudí alkotásai hogyan gyökereznek a katalán kultúrában.

- Mi köt engem a szerves és a regionalista építészethez? Elsősorban az, hogy a saját nyelvén tud beszélni, és ez az én saját belső erőmnek a megnyilvánulása. Nem hiszem, hogy bármi értelme lenne egy majomkodó ál-nyugati kultúrát létrehozni, amit inspirálója minden veszteség nélkül elrúghat magától, ha már terhére van. Abban hiszek, hogy létezik itt, Európa szívében egy értelmes, a hagyományokra építő, de másoktól nem elzárkózó alternatíva, ami maga hordoz inspirációkat a világ számára. Ezt a hitemet Gaudí, Santini, Lechner, Jurkovic, Kós Károly – vagy ha ma körülnézünk: Asmussen, Alberts, Baller, Makovecz munkássága támasztja alá.

A többórás beszélgetésből néhány további gondolatot idézünk itt fel:

- Sokáig éltünk elszigetelten, és ezért néha túl messzire megyünk vissza a saját történelmünkben. Európa gyanakvóan nézi a tevékenységünket, mert a neorealizmusból Nyugaton már kijózanodtak. Meg kell tanulnunk egyszerre lokálpatriótáknak és világpolgároknak lennünk. (Repka)

- Nemcsak mi voltunk elszigetelve a Nyugattól, hanem ők is a mi értékeinktől. Sőt, Nyugaton sokkal kevesebbet tudtak rólunk, mint fordítva. A centrum és a periféria viszonyáról alkotott korábbi nézetek érvényüket veszítették. A regionalizmus nem azonos a periféria fogalmával. (Šlachta)

- Az embereknek módjuk van a centrum és a periféria kérdését önmagukban átélni. Gondoljunk arra a megfoghatatlan valamire, amit én-ként élünk át; ez az igazi centrális élmény. Aki magát nemzeti hovatartozása miatt éli meg a centrumban lévőnek – erre van Nyugaton is éppen elég példa – egy teljes félreértés bűvkörében él. A perifériát az ember a másik lényben érzékeli, *ő rajtam kívül van, azaz a centrumon kívül*. De tudatában kell lennünk annak, hogy a másik ugyanígy van ezzel. Sok felesleges dologról mondhatok le, ha az építészetet, mint tevékenységet a centrum és a periféria ilyen viszonyából közelítem meg. Konkrét példakkal: a probléma az, hogyha egy telken nem tudok fogalmat alkotni a hely szelleméről. Mi kell ahhoz, hogy beinduljon a képzelet, hogy képes legyek látni és érezni a helyet? Vagy: el kell kezdeni a tervezést, de nem jut eszembe semmi. Mitől válok képessé a benti káosz kivetítésére? Talán csak rajzolni kell megtanulni. Talán csak el kell kezdeni rajzolni a helyszínen, és akkor megjelenik valami, amit látni szeret-

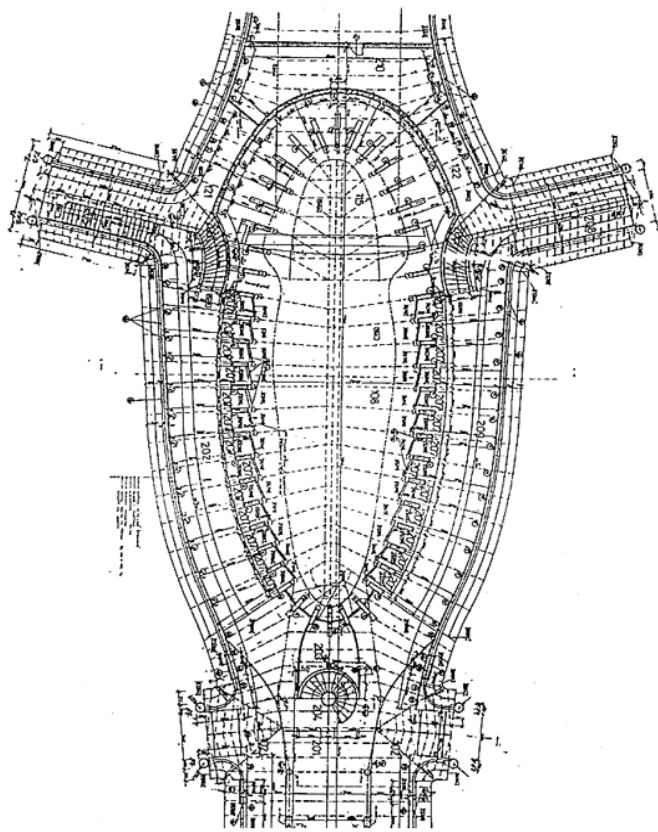

Zdenek Fránek: kultúrház a Velké Opatovice-i kastélyban, 1989-94.

tem volna. Ez mind a centrum és a periféria viszonya. Hogy *önmagamhoz képest* hol vagyok, ez a kérdés! Hogy Szlovákia periféria-e vagy sem, ez a kérdés önmagában hülyeség. Nincs mihez viszonyítanom. (Makovecz)

- Sokat keresgéltem, hogy milyen irányban akarok elindulni. Amikor magamban kialakítom, hogy mi az, ami nekem fontos és mi az, ami nem, akkor a problémákat meg tudom oldani, és érzem, hogy a centrum bennem van. De ehhez komolyan kell vennem, amit csinállok, komolyan kell vegyem magamat, egyébként más se becsüli a munkámat,

és ezzel valóban a perifériára ítélem magam. (Friedmann)

- Nem volna szerencsés, ha az organikus stílus, Makovecz stílusa nemzetközivé válna. Nagyon nagyok a lehetőségeink most, egészen tiszta lappal indulhatunk egy nullpontról. Azt a Nyugat nem tudja átélni. Mi megismertük a szocializmust, ismerjük a kapitalizmus csapdáit, és most teljesen szabadon választhatunk utat. Hogy Makovecz stílusa nagy mértékben elterjedjen, annak gazdasági okok miatt sem áll fenn a veszélye. (Zajícek)

- Mint utódállamok gyermekei, hajlamosak vagyunk problémáinkat megideologizálni. Az építészetről is ideológiai fogalmaink vannak. Az elmúlt negyven évben éppen az volt nehezen elviselhető, hogy az életből kiölték a poézist. Hajlamosak vagyunk letagadni elemi érzéseinket. Fontos, hogy valaki szeresse a szakmáját, például az építészetet, ismerni kell például az ábrázoló geometriát, statikát (mert az organikus az *nem* esztétikai kérdés, semmi közöm a művészethez). Hogy ősszel hullanak a levelek, hogy ugyanúgy esik lefelé az eső a Föld közepe felé, az a fontos, és hogy hogy viszi le a szerkezet az erőt a földbe. Ez poézis, ez szeretet kérdése. Hogy ferde támaszok vannak, attól még nem lesz organikus egy épület, ez lehet *Makovecz-stílus*. De ha azt a poézist érezzük, hogy hogy szállnak lefelé az erők egy szerkezetben, ott keletkezik valami fontos.

Ez a poézis jogosult Lvovban, Hamburgban, Kassán, bárhol. Nem centrum kérdése. Én manuális problémákról beszélek és poézisról. A szakmám, hogy a manuális kérdéseket össze tudjam hozni a poézissel. (Makovecz)

A beszélgetést követően került sor a kiállítás hivatalos megnyitójára, amit Štefan Šlachta professzor tartott. Makovecz Imre is köszöntötte a kiállítást azzal a gondolattal, hogy a mintegy három év elképesztően gazdag eredményeit felsorakoztató bemutató igazolja a poézis visszatértét az építészetbe.

A résztvevők, akik Kassán kívül Pozsonyból, Brnóból, Budapestről, stb. érkeztek, másnap reggel városi sétán látogetták meg Sinkó Pál 1992-ben elkészült főtéri könyvesboltját, valamint Pásztor és Drahovský épülő belvárosi panzióját. Kassáról autókaráván indult el a távolabbi színhelyek felé, előbb a város melletti Hotel Bankov felújítási-bővítési munkáit néztük meg, majd az 1993-ban elkészült kisidai templombővítést (Ladislav Friedmann). Innen a jászói kolostoregyüttes érintésével mentünk Lónyabányára, ahol Pásztor Péter előző számunkban bemutatott templomát láttuk.

(Összeállította: Gerle János)

Ladislav Friedmann, Kisida, római katolikus templom bővítése, 1990-93.

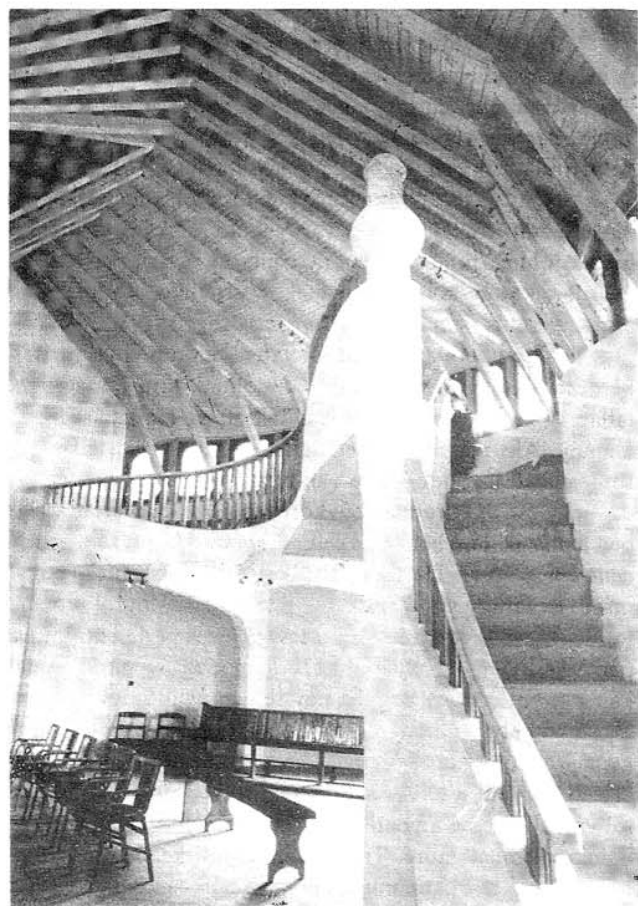

Makovecz Imre '94 ÁPRILIS

A magamfajta, aki különbséget tesz Gond, Démon, Emberdarab (emberizink) és Lélek között, nagyon magányosnak érzi magát itt a XX. század végén. Minél inkább csak hadtáp-utak és gyarak, minél inkább csak a pénz az úr, annál inkább szabadulnak el a teremtés tervéből lemaradt, kihagyott élet és sorselemek gazdátlanul; egyre több olyan emberrel találkozom, akik csak előlről látszanak – ahogy Benjamin mondja – egyre több kétségbeesett és ijesztően torz arc kerül elé, ha lehunom a szemem. A zsúfolt utcák nemcsak emberekkel, hanem elvesztett, megszemélyesedett, elmulasztott eseményekkel vannak tele, az utcák este hiába néptelenednek el, hiába jön a tiszta esti szél, a megvilágított járdák és úttestek nem tudnak kiürülni. Kísértetek, nyomasztó gondok, arculat folyamatosan változtató démonok, és emlékezetüket vesztett, újra és újra előtűnő izinkek népesítik be; nem hoz enyhületet és megváltást az éj, az álmatlan embernek úgy tűnik, a város végleg elveszett.

Úgy gondolom, az én szemeimen át a Föld látja ön magát és a világot; úgy is mondhatnám: *Isten látja, ahogy kimeredek a földből.* De mit kezd a Teremtő a lehullott érzélem-, esemény- és emberhulladékkal, a néptelen éjszakai utakon terpeszkedő veszéllyel; a sebességgel, mely ma már az élet eleme, mint a levegő, vagy a víz? Mit kezd az előregyártott gondolatokkal és érzésekkel, melyek emberi testeiket mozgatnak; mit kezd az Isten azzal, hogy *a pepsi egy érzés?* Számot kell vetnem azzal, hogy az előbb leírtakat hasonlatoknak, irodalmi fordulatnak, poétikus-érzelmes lírai

leírásnak tekinti az olvasó, mert nem hiszi, hogy emberizink, démon, sebesség valóságosak, mint bármely tárgy. De ha mindezek nem valóságosak, hogy lenne a lét eleme a lelkiismeret, a jó meg a rossz. Ahogy a sclerosis multiplex kialakul; ahogy az immunsejtek felületességük miatt nemcsak az idegen sejteket, hanem a sajátot is elpusztítják, s minden külső ingert, minden peremet és határt felőrölnek, s magába zárják az embert, úgy meszesedik el az ember is Fogyasztóvá, és a hadtáp-világ (Virilio) szolgáivá, s szabadulnak el a meg nem élt pillanatok, szerelmek. Emberdarabokkal népesül be a lég, az utca, az üresen csattogó vonatok és a pusztuló erdők.

Jöjjön hát a magányos teljes emberek félelemmel és undorral telt kora; nézzünk szánakozva a gyermekekre, s tegyünk meg mindent rejtve és névtelenül a Megváltó kedvére, aki itt bolyong közöttünk, és talán felragyog, ha a teljességgel találkozhat, ha itt jár – ha van.

Az ember ötvennyolc éves korára már tudja, hogy életvitelére, mulasztásaira, eredményeire hiába kap ítéletet. Meg kell értenie, hogy az *érték* a látszatokhoz tartozik, hogy semmire sem lehet büszke, és semmit nem szégyellhet csak azért, mert egy isteni normát állított maga elé.

Az utolsó pillanatról beszélek. Az utolsó pillanat az öregkor minden napjában benne él, és könyörtelenül átértékel, vagy ha úgy tetszik, értékétől mindent megfoszt. Ez a kifosztás azonban új világot fed fel. Egy önmagában felragyogó valóságot mutat, melyben a *teremtett világ* elveszti a hozzá fűzött magyarázatokat; *magánvalóját* mutatja, melyből halandó voltát az ember többé nem vonhatja ki, de talán éppen emiatt kitetszik az egyszeri, megismételhetetlen *én*, melynek létre, természetére nincs indok, nincs szó, csak az elképedés és a csönd. Előleghben érkezik a nemlét.

Sáros László: MEGNYITÓ BESZÉD

Elhangzott május 15-én a Tokaji Galériában, Geleta László fotóművésznek a sevillai Magyar Pavilont bemutató kiállításán

Egyes változat

Májkrém / Fűtülős barack / Herendi porcelán / Pick szalámi / Kalocsai paprika / Borok: tokaji, egri, badacsonyi, villányi, somlói / Ajka kristály / Libamáj / Rubik-kocka

Kettes változat

Négymillió afrikai lepke, majd tetemük egy ketrecszerű házban

Hármas változat

Amit a falakon látnak, Geleta László fotóművész pontos, értő, hűséges képein. Meg persze az, amit nem látnak, mert nem láthatnak. Az ugyanis lefényképezhetetlen. Ez a bizonyosság – mint már annyiszor – Sevillában is megerősített. Így történt ez a Parthenonnal, New York felhőkarcolóival, meg a kölni dómmal is.

Nyilván sokan vannak itt, akik majdnem mindent tudnak Makovecz Imre sevillai magyar pavilonjáról. A hét toronyról, ahol a szám mágikus erejű és irracionális. A harangokról és Makovecz azon szerelmes szándékáról, hogy időgyenértéket vonjon a nándorfehérvári győzelem és napjaink között. A fáról, mely – lehet hogy életünkben először – döbbenetesen plasztikussá teszi a lábunk alatti világot, és lépteink hártáját, ami bennünket a sötétség és világosság, a mélység és magasság között tart.

A falról, ami maga Magyarország. Zárt, és mégis átjárható. Kelet és Nyugat között feszül, határ és határhelyzet. A hangokról, amelyek körülvesznek és nem hagynak nyugtot, mint az álmodás hangjai. A fényekről, amelyek az üvegpadról járva megfosztanak biztonságunktól majd saját magunktól is, mert rádöbbennek, hogy nem tükörképet látunk – bár hittük – de kiderül, hogy saját magunk tükörképe hiányzik. Kiderül, hogy a mellkas bordái, a hajó ívei nem tükörképek a lábunk alatt. Valóban ott vannak. Mint a sötétség birodalma.

A filmről, amiről tudjuk, hogy kettő készült, s csak az első volt méltó ahhoz, amiről beszélek. A második turistacsalogatónak készült, mert voltak, akik nem állhatták a magyar történelem képeit.

Hál' Istennek, megadatott, hogy láthattam a magyar pavilont. Többször is. Az 35 fokos melegben két órát sorban állók fokozódó izalmát, a hangoktól rebbenőket, az üvegpadról alatt felrobbanó fény döbbenetét, a megnyíló kapuk alatt a harangzúgásra átsétálók. A filmet – az elsőt – ami persze, hogy nem vidám. S az arckat. A kijövőket, a visszanézőket, a katarzist megélték. A döbbenet némaságra váltó hatást. És láttam a megrendülést, láttam az elismerést. Pontosan tudom, hogy az, amit Makovecz Imre Sevillában csinált, már régen nem építészet. Megépítette – amiről mindig beszél – magát az építés drámáját.

Az élet drámáját, a magyarság drámáját.

Jó volt magyarnak lenni Sevillában, és ide kell tennem Magyarországon.

HÍREK

AZ ORSZÁGÉPÍTŐ ALAPÍTVÁNY, mely folyóiratunkat hosszabb ideje támogatja, ötéves jubileumát ünnepelte április 29-én. A találkozózt, melyre hivatalos volt mindenki, aki az Alapítványtól annak fennállása óta segítséget kapott (260 személy illetve intézmény részesült összesen 13 millió forint támogatásban), jelenlétével megtisztelte **Boross Péter** miniszterelnök úr, aki az Alapítvány létrehozásának egyik kezdeményezője és legjelentősebb támogatója volt. Mint **Makovecz Imre**, a kuratórium elnöke bevezető beszédében emlékeztetett rá, Kós Károly Wekerle-telepi szobrának felállítása (1987) volt az egyik legjelentősebb, kulturális irányt kijelölő akció, melyet a Boross Péter igazgatta Dél-Pesti Vendéglátóipari Vállalat szponzorált, és amelynek előkészítése során megfogant a későbbi Alapítvány gondolata. (a Dél-Pesti Vendéglátóipari Vállalat anyagi támogatásával jelent meg a Bercsényi 28-30 centenárium Kós-kötetének második, bővített kiadása is.)

Az évfordulós rendezvényen néhányan beszámoltak tevékenységükről, melyet az Alapítvány támogatott.

Balipap Ferenc a Dombóvári Polgári Kör képviselőjében mondta el, hogy a háború utáni változás legsúlyosabb közéleti csapásának a társadalmi szervezetek erőszakos felszámolását tartja. A rendszerváltozással lehetőség nyílt az újrakezdeésre; ennek új útjait próbálja megnyitni a Polgári Kör. A helyi politikában nem közvetlen részvételt, hanem a társadalmi beleszólás lehetőségének megteremtését tartják elsődlegesnek.

Barabás László Marosvásárhelyről a Mezőség, Sárvidék és környéke hagyományos „kezeségi” intézményének felélesztéséről beszélt. A „kezesek” valamikor az ifjúsági szervezetek irányítói voltak; a mai kezdeményezés a még élő néphagyományokra támaszkodva szervezi újjá a hálózatot. Célja, hogy minden magyarultárs községben legyen legalább egy értelmiségi, aki alkalmas arra az egyházi és világi közösségi szolgálatra, ami a kulturális megmaradás bázisa. Egyik formája, hogy a református kántortanító főiskola hallgatói részére „kezeségi” szakkör keretén belül oktatják a szükséges népismereti, közösségfejlesztői ismereteket.

Péterfy Ferenc, a Civil Rádiózásért Alapítvány nevében szólt. A létező nemzeti közszolgálati illetve kereskedelmi adók mellett – a külföldi gyakorlathoz hasonlóan – szükség van közösségi műsorokra is. Ezeket önkéntesek készítik, a helyi közösségi problémákkal foglalkoznak és lehetőséget adnak minden érintett véleménynyilvánítására a közösség nyilvánossága előtt. A kívülről (felülről) irányított helyett ez a típusú adó az aktív részvételt segíti elő. A közösségi adók hálózata sajnálatos módon nem jutott országos frekvenciához, helyette a kereskedelmi adók részesültek kedvező elbírálásban.

Tóth Lajos igazgató úr, a galántai magyar tannyelvű magángimnázium működését ismertette. A kisebbségi helyzet következménye, hogy a *haza* fogalmát előszörban a felnővekvő nemzedékkel lehet azonosítani. E fogalom jövője az anyanyelvű képzésben jelenik meg. A magániskola, a kulturális autonómiát teremti meg, ha súlyos áldozatok árán is. A követelmények olyanok, hogy a tanulók a magyar felsőoktatásban a magyar diákokkal is felvehessék a versenyt – viszont a felvételen el is várják az azonos elbírálást. A nyolcosztályos gimnázium, három éve működik, s jelenleg 118 tanulója van, akik 56 községből járnak Galántára. A Győri Tanítóképző Főiskola szakmai felügyelete segíti a tanítást. A jelenlegi együttműködés akkor értékelhető igazán, ha felidézük, hogy néhány éve az anyanyelvi konferenciákat még a szomszéd államok rendőrségi együttműködése tartotta ellenőrzés alatt.

Lékáné Lehoczky Aliz, a siójudi összevont iskola tanítónője az osztatlan tanulócsoportokban tanítók egyesülete képviselőjében beszélt saját munkájáról. Az egyesület a Községfejlesztők Egyesületének kezdeményezésére jött létre 1993-ban; addig nem foglalkozott senki sajátos problémáikkal, holott az országban 440 iskola működik összevont osztályokkal, és a kérdés 10.300 tanulóval, s az őket rendkívül nehéz körülmények közt oktató 1300 tanítót érint. (Ha később mód nyílik rá, szívesen közreadjuk szó szerint is a tanítónő előadását.)

Molnár Erzsébet, a Zala megyei Túrje polgármester-asszonya a helyi gyermekönkormányzat munkájáról szólt. Az országban már tizenegy településen jött létre és működik hasonló szervezet, amely pontosan a felnőttönkormányzat mintájára létrehozott gyermek-testület révén beleszólást enged az iskolásoknak a helyi ügyekbe, és a közösségi tevékenységhez szükséges képességekre, a kiválasztottak felelősségére neveli őket. A felnőttek nem irányítják a gyermekönkormányzatokat, csupán támogató, segítő szerepet vállalnak.

A Hajdú-Bihar megyei Nagyrábai Baráti Kör képviselője beszámolt munkájáról, aminek keretében a falu hagyományairól, múltjáról, történetéről már a második kötetet jelentetik meg. A köteteket személyes adatközlések, összegyűjtött dokumentumok anyagából szerkesztik.

Krenner Róbert, a 280 lakosú Csempeszkopács polgármestere arról a folyamatról beszélt, amely a leépítésre, elhalásra ítélt falu sorsát megfordította. Az Országépítő Alapítvány erkölcsi és anyagi támogatása tette lehetővé, hogy 1989-ben nekifogjanak az elköltöztetett iskola újjáépítésének. A falu jövőjébe vetett hit felélése vezetett az iskolaépítés mellett egy új óvoda és egy kultúrház megépítéséhez is.

Vaskó Irén, az endrődi Honismereti Egyesület gyűjtőmunkáját ismertette. A település múltjáról, lakóiról, 320 magnószalagnyi interjút készítettek, és ezek anyagából évente egy-egy könyvet jelentetnek meg.

A SZABAD OKTATÁSI FÓRUM ^{első}

ciklusának befejeztével lezajlottak az évről-évre vizsgák. Az első tanév június 17-18-án pályázat alapján történő kétnapos közös építéssel és megbeszéléssel zárul. A Kós Károly Egyesülés szeptemberi konferenciáját előreláthatóan a Szabad Oktatási Fórum résztvevői szervezik.

A MAKONÁSOK a nyolcvanas évek közepén több éven át az Orosháza melletti Árpádhalmos határában a falunak nevet adó kunhalom tetején hatalmas bálványfa felállításával és fellobogozásával ünnepelték március 15-ét. Ezt a hagyományt felelevenítve idén új nemzetiszín szalagokkal díszítették fel az oszlopot.



BLAZSEK GYÖNGYVÉR, EKLER DEZSŐ és JANKOVICS TIBOR magas művészeti díjaihoz őszinte örömmel gratulál a Szerkesztőség.

Blazsek Gyöngyvér: bútorok öcsém rendelőjébe

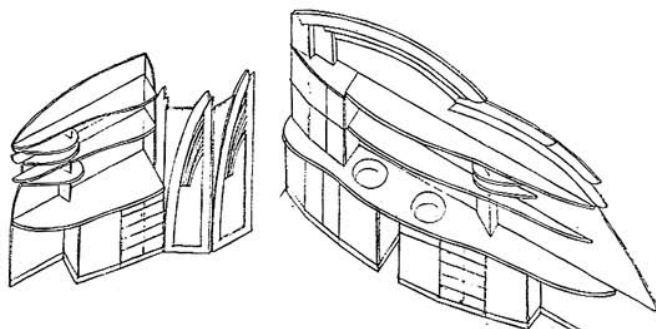

A MŰVELŐDÉS című kolozsvári folyóirat (megvásárolható a Püski-könyvesboltban) márciusi száma közli a Kelemen Lajos Műemlékvédő Társaság Kós Károly, Debreczeni László és Veress Ferenc emlékéremmel kitüntetett művészeinek laudációját és díjazásuk indoklását. Ugyanebben a számban Szekernyés János számol be részletesen Kós Károly temesvári szülőházának általa történt azonosításáról. A ház (Str. Gen. Ioan Dragalina 16.) a tavalyi évforduló alkalmával az Ormós Zsigmond Társaság és az Erdélyi Magyar Közművelődési Egyesület bronz domborművet helyezett el.

BODOR FERENC 1941. május 12. - 1994. április 26.

ÖKOTÁJ

A ZÖLD HÁLÓZAT LAPJA

MEGJELENIK NEGYEDÉVENKÉNT.

KAPHATÓ: az Írók Boltjában
a Katalizátor Iroda boltjaiban
a Fókusz Könyvárúháznál
a Századvég Könyvklubban
a Student Szakkönyvüzletben (Budapesti Közgazdaságtudományi Egyetem)
a Balassi, a Pont
és a Gondolat Könyvesboltban

ELŐFIZETHETŐ (éves előfizetési díj 360,- Ft) illetve korábbi lapszámok (2-6.)

MEGVÁSÁROLHATÓK a Selyemgombolyító Könyvtárban, Budapest, III., Miklós tér 1.
(Nyitva: hétfő-csütörtök: 8.30-16.30, péntek: 8.30-15.30).
Egy szám ára 92,- Ft.

A 7. SZÁM TARTALMÁBÓL:

Hóm, szívt hóm?...
Tárgyaink emlékezete – egy szoba topográfija
A típusbútor fejlődésének története Magyarországon
Határesetek
Az otthontalanság kényszere
„A város: perzsa-vásár. Az benne a jó.” Beszélgetés
Bartos Tibor (városlakó) Íróval
Kiút vagy diiktatúra? Ökofalu születik
Zöld házak
Háztartásgazdaság: 0-24 óráig



Debreczeni László EMLÉKIRAT

Főtiszteltű és méltóságos dr. Makkai Sándor úrhoz,
Erdély református püspökéhez

Magyar kultúránk emlékekben napról napra szegényedik. Ha az ébren őrködő figyelmével tekintünk szét, szomorú képek tárulnak elénk. Ma itt, holnap ott romlik le vagy kerül illetéktelen kezekbe egy-egy templom, kastély vagy udvarház. Itt is, ott is apró görgöttegek indulnak meg a tetőn. Eleinte csak néhány, de aztán mind több és több. Sodródnak, sodornak, nőnek, növekednek, elébb lassan, aztán gyorsan és mind gyorsabban, s végül pusztító lavinaként, vészes robogással, feltartóztatlanul rohannak alá. Istennem, mi lesz, ha az aljba érnek! Sivár pusztulás, halotti csönd. A hegyoldal letarolva, elpusztítva, kopáran. A rajta lévő életnek vége mindörökre, elmúlt visszahozhatatlanul, s ha jön is utána más, nem lesz ugyanaz, soha, soha. Talán még a gyökere sem.

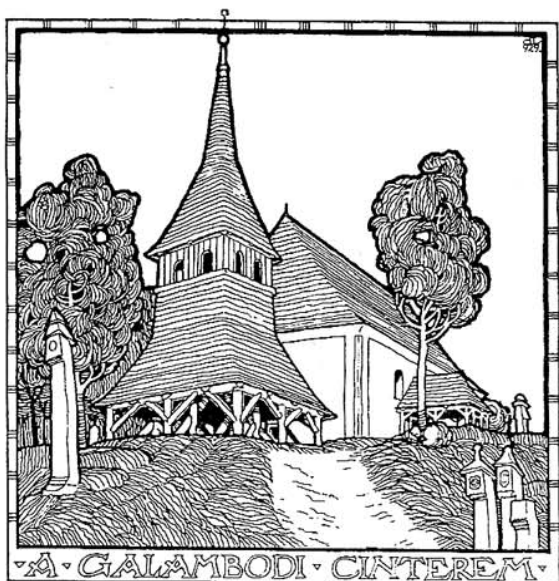

Nálunk is megindult valami; egy-két lavinamag a pusztulás jeleit mutatja. Nézhetjük tétlenül a kezdetet, várhatjuk egykedvűen a véget? Már így sok mindenünk veszett el! Nem, nem szabad megvárunk, míg az itt-ott megindult pusztulás lavinaként rohan le a végenyészet örök csendjébe! Ősi műveltségünk dokumentumait, apáink alkotásait meg kell óvnunk az elsodortatástól. Nekük itt, Erdélyben nem lehet közömbös, hogy mink pusztul el, ha kultúránk régiségét és eredetiségét bizonyítani akarjuk. Műemlékeinket konzerválnunk kell, mert tartozunk ennyivel múltnak és jövőnek egyaránt. Ami pedig nem maradandó vagy már nem tartható meg, azt felvételekben kell megörökíteni. Sok, nagyon sok munka vár itt elvégzésre...

Íme, ezek a gondolatok adták kezembe a tollat, ezek adnak létjogot írásomnak, hogy felszínre vessen és kultúrügyeink homlokterébe állítson egy nagyon égető kérdést – hátha megértő testvérgondolatokra talál, s ha pedig nem, ak-

kor is – úgy érzem – kötelességemet teljesítem. Itt vannak ősi templomaink. Hány pusztult már el, hánynak még a helyét sem tudjuk ma. Még tiszta magyar őslakosságú vidéken is vannak ilyen esetek, s a késő korok múltkereső fia úgy kell rekonstruálja magának az elsodort szent hajlékot, régi memoriálékból és a még ma is meglévő építészeti formákból. Eddig igen keveset törődtek mindezzel. Romtemplomaink, mint amilyenek a magyarsárdi, a bokaji, a marossolymosi és még sok más, bizonyítékai ennek és egyúttal intő példák is a jövőre nézve. E romokat mind fel kellene mérni, le kéne rajzolni, amíg teljesen el nem enyésznek, hisz alaprajzilag a legérdekesebb típusok közé tartoznak. De nemcsak maga a templomépület fontos, hanem minden, ami körülveszi, mert minden az itteni speciális viszonyokon épül fel. Az öles falú, körüljáró tornácos vastag öregtorony a vigyázást és a védelmet biztosítja. Védelemre szolgál a bástya bejáratú, lőréses kerítés is; háború esetén a nép megerősített templomába menekült. Ahol elpusztult vagy nem épült torony, ott karcsú haranglábakból hív imára a harang. Valamennyi egy-egy remeke a népművészetnek; a legeredtibb formakincsét őrzik népünk szerkezeti gondolkodásának. Hány veszett el ezekből is! Nemrégiben egy igen szép példányt, a magyarbikalit kellett lebontani a gondozatlan-

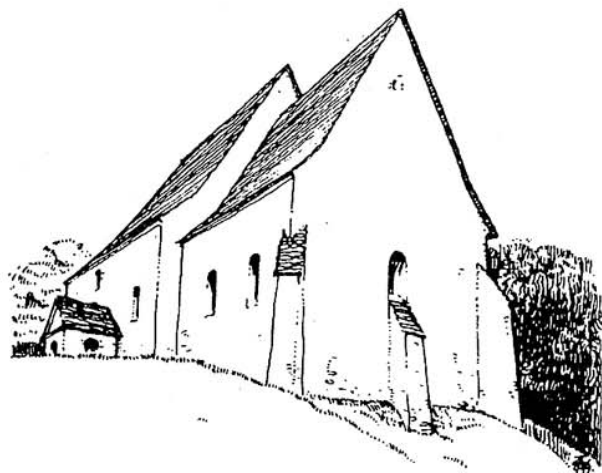

• A MAROSVÁRPATAKI RÉGI REFORMÁTUS TEMPLOM •

ságból származó rozogás miatt. Még jó, hogy volt egy Szinte Gábor, aki a háború előtt felmérte és modelljét elkészítette a Magyar Néprajzi Múzeum számára. Nekünk nincs lelkes munkásokkal dolgozó néprajzi múzeumunk, de a munkát mégis meg kell csinálni. Már a nagy világégés előtt mondták művészeink, hogy a tizenkettedik órában vagyunk, tehát haladéktalanul neki kell fogni emlékeink összegyűjtésének. Mennyire az utolsó órában vagyunk hát mostan? Ha nézzük kálvinista temetőink gyönyörű díszeit, a hímes faragású fejfákat, szinte szörnyű veszteségeket kell elkönyvelnünk. Míg – például – a köpeci temetőből 1910-ben „sok ősi mustrás kopjafá”-ról tesznek említést, addig 1920-ban már mutatóban is alig lehet találni belőlük ott. Íme tíz esztendő mérlege. És sok helyen van ez így, és sok másegyéb-
bel is! Veszendő értékeink közé tartoznak festett templomennyezeteink és festett bútoraink is. Renoválásoknál egyre-másra dobódnak ki, és igazi szerencse, ha egyikét-mási-

kát csűrben hányódva, vagy az udvaron esőverten, véletlenségből észreveszi az érdeklődő szem és megfelelő helyről gondoskodva, megmenti a pusztulástól, mint történt a kispetri és barátosi mennyezettel és papi bútorzattal. Ezekben is sok veszteségünket sirathatjuk. Egy-egy mennyezet valószínű gyűjteménye a szebbnél szebb mintáknak, s kincsháza a legkülönbözőbb díszítőelemeknek. Tanultak belőle paraszt asztalosaink ornamentikát festeni, viszont egyes mesterek maguk is vettek fel népi elemeket mennyezeteik megalkotásánál.

Ezen dolgok mellett nem lehet többé nemtörődomséggel elmenni. Az idő komor szava parancsolja, hogy emeljük fel kezünket, feszítsük neki akaratomat és vessünk gátat a rohamos pusztulásnak, ha csak egy kicsit is fáj a jövődönk, s ha csak egy kevés önérzet is van bennünk. Működő tudományos intézményeink, sem egyesületeink nincsenek, amelyek programszerűen gondoskodnának a veszendő emlékek megmentéséről és öröködnének az ép dolgok jókarban tartása és fennmaradhatása felett. Eme kötelességek tehát a tulajdonosokra hárulnak, jelen esetben az egyházakra. De vajon egyházaink, műveltségünknek ezek a pillérei gondoltak-e valaha is erre? Vajon az erdélyi sajátlagosságokból született, magyar jellegben gazdag templomokban ma is bővelke-

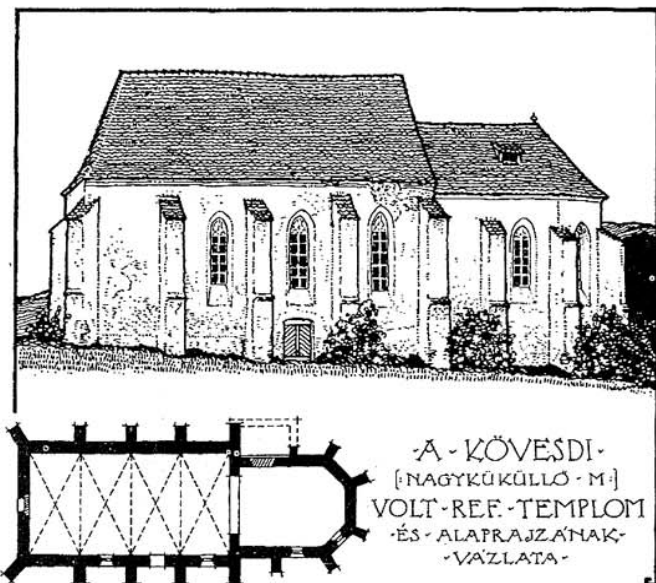

dő legnagyobb magyar egyház, a kálvinista, rendelkezik-e valamilyen kataszterrel vagy lajstrommal, amelyben a leg híresebb műemlékjellegű templom is fel volna véve? Van-e erről térképe? Vajon van-e nyilvántartása mennyezeteiről, bútorokról, fatornyokról, műbeccsel bíró klenódiумokról, harangokról, terítőkről, s más holmikról? Alig hiszem. Vagy legalább az egyes egyházközségek becsben tartják-e azt, amijük van? Sajnos – kevés kivétellel – nem, mert sajnos, teológiánkon műtörténetet ma sem tanítanak! Papjaink nincsenek erre nevelve, sok dolog éppen általuk vész el. Mit várjunk hát másoktól? Az újításvágyból származó meg gondolatlanságokat nem gátolja, nem ellensúlyozza semmi sem. Ezért fog elpusztulni lavínas gyorsasággal minden, ha továbbra is ez az állapot marad meg. Felelősséget azonban nem visel senki. Pedig: mindnyájan, akik tudjuk ezeket, óriási felelősséget viselünk; a jövődönk számon fogja kérni tőlünk kultúrjaink elpredálását, s megvető ítéletét meg fog-

juk érdemelni! Jogunk van hát más gazdálkodást követelni! E felelősség teljes érzetében és – úgyszólván gyermekkorom óta – égve a vágytól, hogy népem kultúráját ilyen irányban szívvel lélekkel szolgálhassam, bátor vagyok munkaerőmet e célból egyházamnak felajánlani és kérni a főtisztelendő és méltóságos püspök urat, hogy műemléktemplomaink ügyét a kezébe venni méltóztassék, és ezzel kapcsolatosan ajánlatomat támogatni szíveskedjék. Bár a lértet való küzdelemben másfelé is terelődtem, tudatos célkitűzéssel mindig is erre készültem, bízva egy eljövendő alkalomban. Megismertem a rendelkezésemre álló irodalmat, művészeti és tudományos szempontból feldolgozott anyagot. Láttam az eredményeket, láttam a hibákat, a hiányokat. Láttam: csak kísérletek, egyéni akciók vannak, de egységes, átfogó, komoly munka nincs. Amit feldolgoztak, az is csak Kálotaszegre és a Székelyföldre, sőt itt is csak a könnyebben hozzáférhető helyekre szorítkozik. Mezőség, Szilágyság, Maros- és Aranyosszék, s más, gyéribb magyar lakosságú vidékek úgyszólván teljesen érintetlenek, s ha akadt olyan, aki itt is szétnézett volna, annak a lehetőséget nem adták meg. Tudom, hogy a vázoltak elvégzése minő óriási munka, tudom azt is, hogy ez költségbe is kerül, mert aki ebben dolgozik, anyagi gondoktól mentesítve kell legyen. Erre pedig

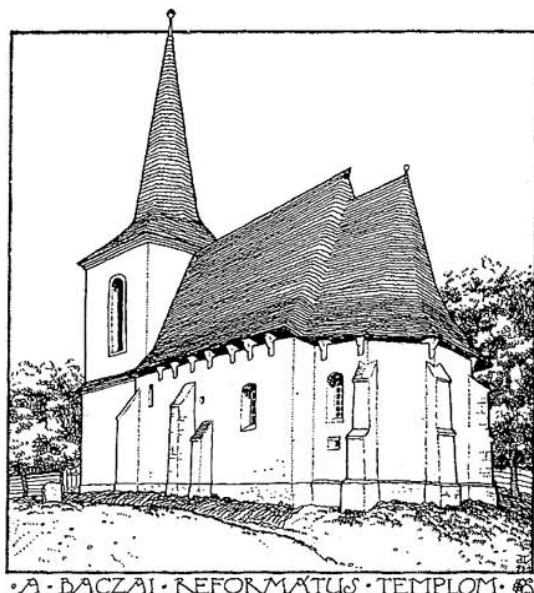

alapja nincsen az egyháznak, de meg kell szervezni. Addig is azonban legveszendőbb emlékeink – mennyezet- és bútorfestések, fatornyok – összegyűjtését haladéktalanul meg kell kezdeni. Mindenképpen azon kell lenni, hogy e munka beinduljon, mert ezzel várni nem lehet; maholnap semmink nem marad ezekből. Utalok itt a tavasszal lebontandó pókai templom igen régi mennyezetfestményeire. Ez kisebb munka, melyre fedezetet hiszem, hogy lehetséges találni. Végül még megjegyzem, hogy mindezeket nem lehet úgynevezett *festői* beállítású és *meglátásos* rajzokban megcsinálni, fénykép sem megfelelő, mert mindenütt a stílus- és szerkezetbeli jellegzetességet és magyar sajátosságot kell elsősorban szem előtt tartani.

Egy másik igen fontos és elfelejtethetetlen kérdés az elpusztult és már a meg nem tartható értékeknek hasonértékűvel való utánpótlása. Itt is nagyon sok mulasztását kell látunk a múltnak. Ha valahol új templomra volt szükség vagy

renoválni kellett, a munkát egyszerűen egy falusi pallérra bízta, aki aztán minden további nélkül fel is húzta, ahogy tudta. A felettes egyházhatóság – aki pedig irányadó kellett volna hogy legyen – már csak készen látta a „szép új templomot”. Régebben nem ez volt a baj, mert volt stílusérzék, s a régi formákat nem szorították ki még a városon sem az idegen elemek. Azonban a múlt században változtak a viszonyok, a folytonosságot elvágta az egyszerre nagy erővel betörő idegen hatás. Így épült aztán egész garmadéja a legsivárabb, a legborzasztóbb prózájú, legművészietlenebb templomoknak. Közvetlen a háború előtt aztán művészkörök belátták, hogy ez nincsen jól. Könyveket, tanulmányokat írnak, tradíciókat kutatnak, stílust alkotnak; de hiába. Az állapotok ma is ugyanazok. Így vesztett el egy olyan templom, a szépkényerűszentmártoni, amely a maga nemében egyetlen volt – hogy helyébe egy lélek nélküli, stílustalan hombár épüljön, amittől sír a művészet és a magyar lélek. Csak ez magyarázza meg, hogy olyan ősi és magyar karakterisztikusan gyönyörű szép épületekre is, mint a vistai és a magyarbikali templomok, kimondták a halálos ítéletet, amit a legfelső fórum rendeletileg még meg is erősített. Szomorú példái ezek az értékek semmibe vevésének, s a művészeti tudatlanságnak. Istennek hála, akadtak emberek,

kozunk – mert laikusok csinálták – ha meggondoljuk, hogy hivatalosan sem csinálták jobban. Példá rá az ákosi román kori templom, melyet a Magyar Műemlékek Országos Bizottsága úgy renovált, hogy az évszázadokon át – javítással, bővítéssel, – rárakódott magyar jelleg és patina teljesen lemosódott. Még jó, hogy ez az intézmény a kisebb emlékekkel egyáltalán nem törődött, – éppen ezek őrizvén a legtöbb magyar sajátosságot – nem rontotta el őket.

Hiszem, mert hinni akarom, hogy e néhány sor írás nem íródott hiába, különösen ami emlékeink utánpótlását illeti. Csak körül kell nézni... Németországban különböző porosz, bajor és birodalmi törvények több, mint negyedszázada gondoskodnak még a parasztházak építésmódjáról is. Nálunk a századoknak egyleteik vannak emlékeik megvédésére és azok szellemének fenntartására. Tudok esetet, hogy a háború előtt színmagyar vidék szélén lévő községben építendő görög-katolikus templom terveit a balászfalvi püspökség maga készítette el bizánci stílusban. A konzerválás, a gyűjtés, feldolgozás a pénztelenségen zátonyra juthat, de az utánpótlás nem, mert amiből fel lehet építeni a rosszat, az izléstelent, abból meg lehet csinálni a művészi szépet, a magyart is. Központilag megtiltandó: bárminek lebontása, amíg az hozzáértőkkel megvizsgálatva, felvételre nincs,



A NYÁRAD-ÉT-ANNAI-FATORONY :



A DÉSFALVI-HARANGLÁB :



AZ EGRETÓI-REF-FATORONY :

akik meg tudták menteni e két utóbbi templomot a pusztulástól, de mennyit kellett harcolni a stílszerű kibővítésért és renoválásért! Nem a néppel, hanem – sajnos – a felső fórummal, amely még mindig a teljes lebontást akarta. A nép józanul megértette, hogy miről van szó, megérezte a kérdés horderejét; belátta, hogy így negyedannyi költséggel is éppen olyan jó templomuk lesz, mint az új, de szebb és nem kell apáik alkotásának lerombolásával azoknak szellemét is elveszíteni, nem törődtek a rendelettel, hanem gondoskodtak a bővítésről. Bikal egyenes szembehelyezkedéssel meg is csinálta, de Vista még nem juthatott tovább a tervnél az elébe gördített akadályok miatt. A gyönyörűszép, s a tiszta magyar levegőjű bővítési terv ma sem valósult meg, új templom sincs, de a felekezeti iskola sincs meg, ami miatt a templomügy megbukott. Nem akarok vádolni e sorokkal, csak olyan hibákra mutatok rá, amelyeknek okozó politikáját a jövőben nem szabad követnünk. Mindezen nem csodál-

bárminek az építése, renoválása előzetes jóváhagyás nélkül, mely garantálja a tiszta magyar művészi tradíciók folytonosságát. Létkérdésünk ez is, akárcsak nyelvünk ápolása. És nekünk van már formanyelvünk erre. Bizonyítékul ott van a kolozsvári, Monostor úti ref. templom. És van művészünk is, aki érti e csodás nyelvet: Kós Károly. Hálát adok az Istennek, hogy mindezeket megírhattam. Lesz-e értelme, vagy sem? Nem tudom. Súlyosnak érzett erkölcsi kötelességemet teljesítettem ezzel, és szeretném, ha mégsem volna hiába. Az úr akarata mirajtunk.

Isten segedelmével írtam e kis írást az Úr 1927-28 esztendeinek telén.

A kiáltoan időszerű írás a kolozsvári Művelődés című folyóirat Debreczeni László (1903-1986) munkásságának szentelt, születése kilencvenedik évfordulójára emlékező, '93/11. számában jelent meg. A szöveg közt a szerző rajzai.

PERMELLÉTÁROLÓ
ALAPRAJZA
ÉS METSZEI

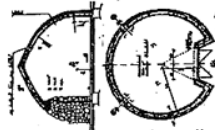

PERMELLÉTÁROLÓ

TRAKTORGARÁZS
ÉS BORÁSZOK
ÉPÜLETE

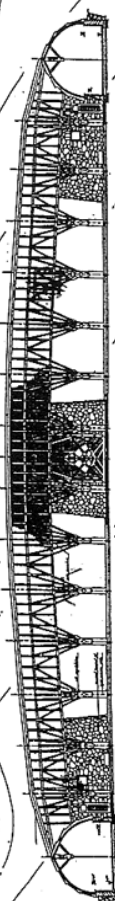

TRAKTORGARÁZS METSZEI

BORFELDOLGOZÓ
HOMLOKZATA
AZ ORSZÁGÚT FELŐL

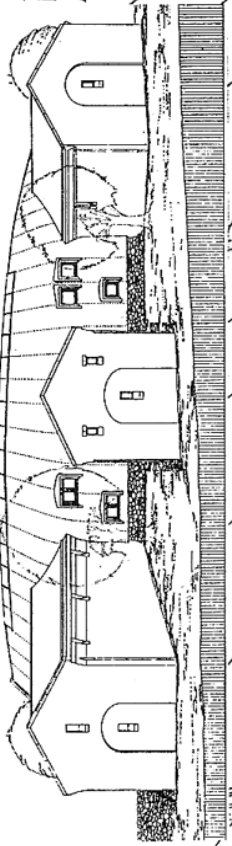

EMLÉKMŰ

BORFELDOLGOZÓ

BORFELDOLGOZÓ
HOMLOKZATA AZ
ASZÚFOGADÓ UDVAR FELŐL

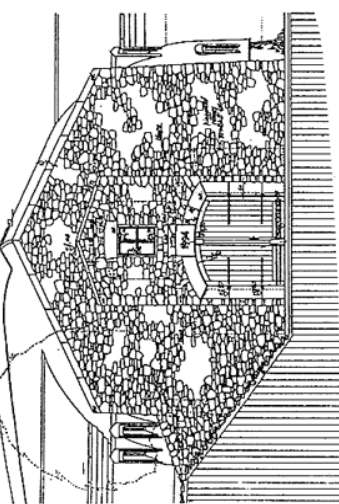

SÁRGA BORHÁZ-
/FELÚJÍTÁS/

Mezőzombor, szőlészeti-borászati együttes terv, 1993.

SÁRGA BORHÁZ MÖGÖTTI TÁMFAL-ÉPÜLET

SÁROSPATAK >

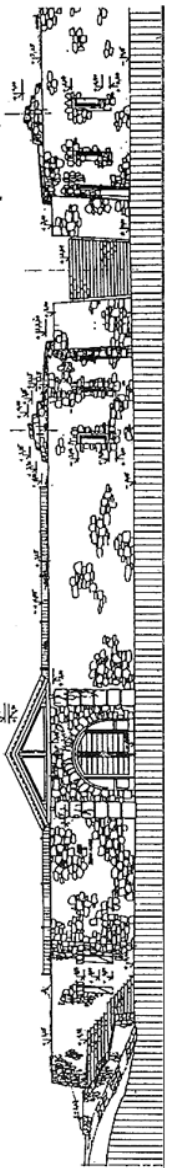

BUDAPEST

Ekler Dezső épülettervei 1982-1994 és írása
Makovecz Imre tereiről és az Erzsébetvárosról
Síklaky István ökoszociális gazdasági modellje
Kálmán István az ipar rehabilitációjáról
Beszélgetés területi főépítészekkel
Kassai „élő építészeti” kiállítás és szimposium
Debreczeni László (1903-1986) 1928-as emlékirata

