

ORSZÁGÉPÍTŐ

Építészet Környezet Társadalom
A Kós Károly Egyesülés
negyedéves folyóirata

94/4

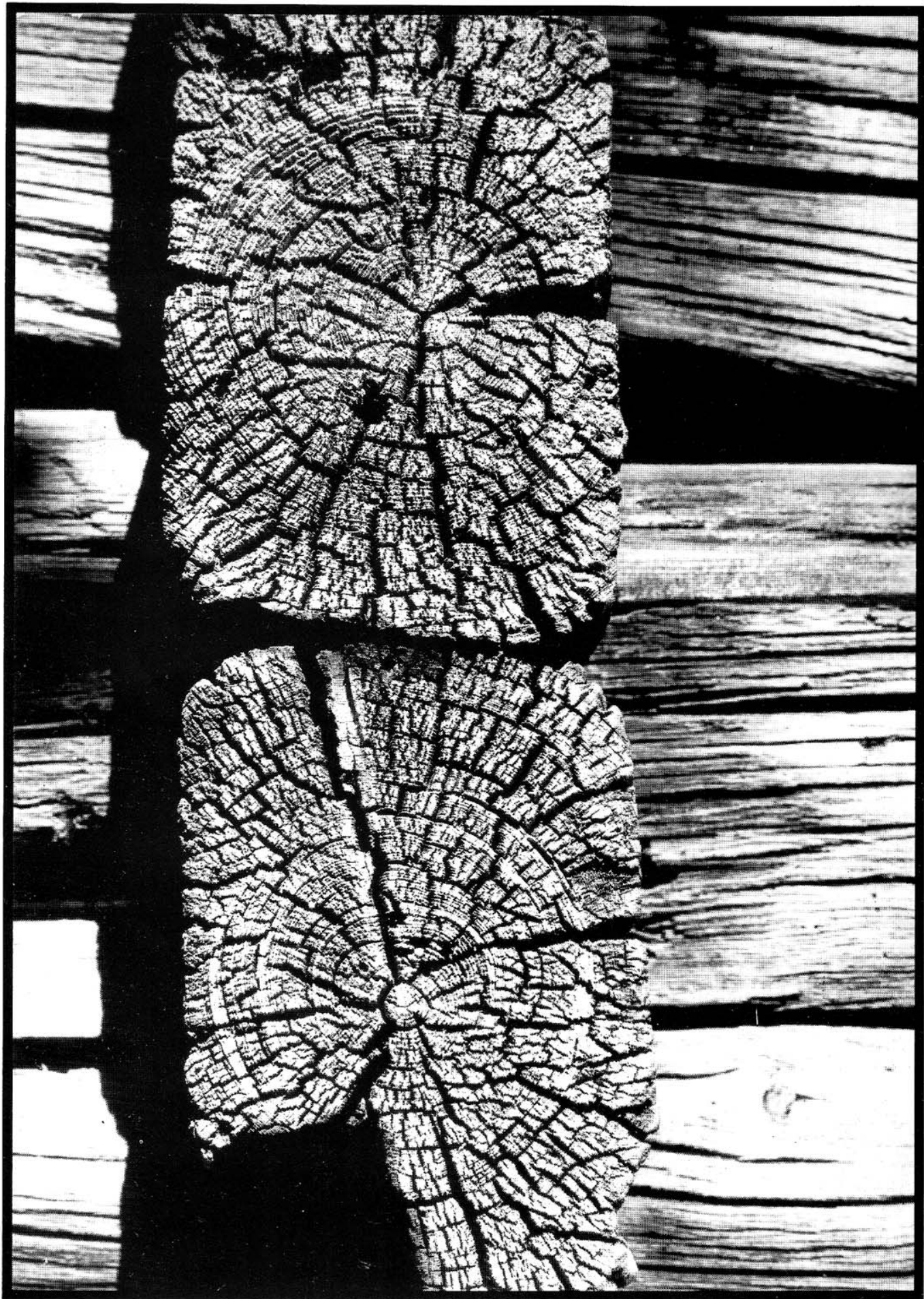



ORSZÁGÉPÍTŐ

ÖTÖDIK ÉVFOLYAM

NEGYEDIK SZÁM

2

ERDEI ANDRÁS 1946-1986

Tervek, épületek, íráások, fényképek – *Entwürfe, Bauten, Schriften, Photos*

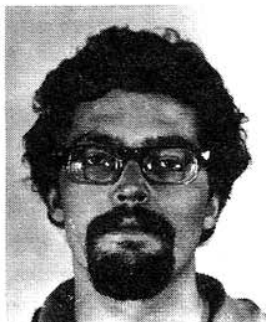

24

SZENTESI ANIKÓ

Tervek, épületek – *Entwürfe, Bauten*



33	Kovács József	Fatemplomok Kárpátalján I. rész – Holzkirchen in der Karpaten-Ukraine (<i>Eine Typologie und die wichtigsten Beispiele</i>)
42	Székely György	A kisgyerek spontán vallásossága – Spontane Gläubigkeit des Kleinkindes
44	Johannes Kiersch	Disszidensképzés – Übersetzung aus INFO3 94/1; Lasst uns lernen, Dissidenten zu werden
46	Tóth Csaba	Mons Philosophorum – A Bölcsek Hegye – Der Berg der Weisen, der rosenkreuzerisch-alchimistische Einweihungsweg
50	Rudolf Steiner	Christian Rosenkreutz (előadásrészlet) – <i>Fragmente aus dem Vortragszyklus, Neuchâtel, 1911</i>
53	Kőszeghy Attila	Hermes titkai nyomában – Auf der Spur der Geheimnisse Hermes'
58		Hírek – Nachrichten
62	Kós Károly	Öreg templomok (Anthony Gall összeállítása) – <i>Alte Kirchen (1923)</i> ,
64		Vándoriskolás felvételi – Neue Mitglieder der Wanderschule

A borítón Erdi András felvételei

A folyóirat rendszeres támogatói az ORSZÁGÉPÍTŐ Alapítvány és a KÓS KÁROLY EGYESÜLÉS tagszervezetei: AXIS Építésziroda Kft., B+D Belsőépítészeti és Design Kft., BOKOR Kft., DÉVÉNYI és TÁRSA Kft., EKLER Építésziroda Kft., É-11 Építész Kft., FARKAS és GUHA Építész Kft., FELÜLETKÉMIA Kft., FORMA Rt., KAPOSTERV, KÖR Építész Stúdió Kft., KŐSZEGHY Építész Bt., KUPOLA Kft., KVADRUM Kft., MAKONA Tervező KFT., PAGONY Táj- és Kertépítész Kft., PARALEL Kft., SÁROS és TÁRSA Építésziroda Bt., TRISKELL Kft.,

ORSZÁGÉPÍTŐ – A Kós Károly Egyesülés folyóirata. Megjelenik negyedévenként. Kiadja az Egyesülés nevében a Kós Károly Alapítvány, 1074 Budapest, Barát utca 11. Felelős kiadó Kampis Miklós, szerkesztőség: a Kós Károly Alapítvány címén. Üzenetrögzítő: 1417-823. Felelős szerkesztő: Gerle János. E szám elkészítéséhez Szentesi Anikó nyújtott segítséget. Nyomás: VEL Kft., Budakeszi. Szedés: SZOBA Kiadó.

Számaink előfizethetők az Alapítványtól igényelt csekken, illetve az Alapítványnál. Egy szám ára hírlapárusoknál és könyvesboltokban 250 Forint, előfizetőinknek 220 Forint.

ISSN 0966-0069

ERDEI ANDRÁS 1946 – 1986

Budapesten született 1946. május 11-én. "Édesanyám köztisztviselő hatodik gyermeke, délvidéki szász eredetű. Édesapám makói paraszt, szülei szintén az ország délkeleti végein nőtték fel, gazdák és parasztok voltak. Úgy szól a családi krónika, hogy Édesapám ereiben tatár vér is folyik – a dolog vagy igaz, vagy sem. Magam keveréke vagyok a közép- és dél-kelet-európai típusnak, ami az előzőkből talán világosan kiderül. Születésem helye és ideje tovább erősíti ezt a keveredést, melyet számomra rendkívül fontosnak tartok, sőt enne. tudatában élek."

Szokásos módon elvégezte az általános és a középiskolát. A kötelező tanulmányok mellett nyelvekkel (angol, német, olasz), irodalommal és fényképezéssel foglalkozott. A szünidőkben gyakran végzett mezőgazdasági munkát. Mindig büszke volt arra, hogy tudott kaszálni, kaszát kalapálni. Ezekre az időkre így emlékszik vissza:

"Csak a lényegét megragadva, és most elszabadulva minden kötöttségtől, megpróbálva nem gondolni semmilyen figyelő szemre, sem nyelvörre, mindent elfelejtve leírni próbálok a gondolatokat, ahogy jönnek, olyan komplikáltan, ahogy észbe kerülnek.

Tehát voltam vagy tíz éves, amikor a felhőtlen gyermekorból átkerülve végre ésszel kezdtem szólni társakhoz, és barátokra tettem szert. Az előtte lévő kort, már amire emlékszem, jellemezte valamiféle esztelen viháncolás, homokból készült várak, füstbombák és homokvárak építése, homokból készült pályákat csináltunk az acélgolyóknak, aszfalton rollereztünk, mozdonyt loptam hűgommak igaz és meggondolatlan szeretetből, szánkóztunk csonka platánok alatt, és a csúszó lejtőket hegynek hittük, pedig csak pár méter magasak voltak. Még régebbi emlékek voltak, Édesapám autóbalesete, amiből egy erős eperfa és egy "V" alakban összetört kocsi emléke maradt, meg az aggodalom, Édesanyám szobákon átsugárzó telefonvárása: mi van a Papával? Közben népdalokat énekeltünk, olyan régieket, amik Édesapám és Édesanyám ifjúkorából szár-

maztak, tejes-édes zsemle, kisbárány a bölcsőnél és... megrakják a tüzet. Még későbbi elbeszélésekből emlékezniem kellett ebben a koromban Nagyapám kemencesütte cipójára és a tanyasi diófákra, a tölcséres gramofonra, tejre a zöld üvegben – és erre emlékszem is. Még arra is, hogy Annus nénémmel meg Sándor bácsival együtt sok-sok idegen-ismerőssel a késő déli napfényben mindenféle mesebeli dolgok történtek: diótörés, gereblyezés, voltak tyúkok és malacok, és mindennek finoman hinaras szaga volt. Ebédre vasárnap mindig húsleves és paprikáscsirke volt a szépen megterített asztalon...

... Az iskolában jó volt, de először nagyon rossz, az uzsonnának, amit otthon elkészítettek, olyan egyforma börtáska szaga volt, és rossz volt, hogy nem mehettem oda, ahova akartam... Itthon, ha lehetett, mindig a kertben bújócskáztunk a Feriékkal meg a Ricsivel, és nagy ünnep volt, ha a bodza között megengedte Édesanyám, hogy még este 8-kor is kint maradjunk. Arra nem emlékszem, hogy ezalatt a hűgommal hogy voltunk. De tudom, hogy a kertben nagyon piros volt az út salakja és szép fű volt.

A másik iskolában, amelyiknek nagyon poros, kopott téglafalú udvara volt és egy nagyon szép gesztenyefa volt benne, sok minden történt. Át kellett jönni a régi iskolából, amelyikből szintén csak az udvarra és egy elkerített "Micsurin kertre" emlékszem. Az új iskola nem volt más szagú. Volt egy tanítónéni, akit szerettem is, meg nem is. De nagyon emlékszem, hogy a Pusztai ikrek sokkal jobban rajzoltak, mint én, és 56-ban is jobb töltöttcsokoládét kaptak az amerikai csomagból, mint én. Közben sok kirándulást meg sétát csináltunk, az egyikén hógolyóztunk és elvesztett az én szép báránybőr kucsmám. Minderről fogalmazásokat is írtunk, és az enyém mindig jó lett, de tele volt helyesírási hibával. Közben megismerkedtem és jóba lettem Feketével, a Pulayval, a Szendrővel meg a Politisszal, aki mindig nagyon jól rajzolt. Később éppen ő lett egyik legjobb barátom. Ötödikes korunkban jött egy nagyon jó osztályfőnök, az Imrecze – így hívtuk – akit nagyon megszerettünk, matematikát és geometriát meg fizikát tanított nagy-nagy szeretettel, s akkor kezdett tetszeni a geometria, azért mert elvont



fogalmak konkrétan megszerkeszthetővé váltak általa. A másik tanár, Jákváry, bámultuk és tiszteltük, különösen érdekes és ránk mélyen ható volt, mert felfogta, amit mi akkor éreztünk és értettünk először, a leirtakban feloldódó és érző-értő embert. Amit mi egymásnak titkos vagy felfedett könyvet ajánlottunk, azt ő mind érezte, rákérdezett, tudta, hogy kik s mi – miért vagyunk.

Közben magunk közt így öten, sok-sok szót ejtettünk irodalomról, bár nem úgy, mint fogalom, inkább az ábrázolásokról. Dosztojevszkij, Maupassant, Thomas Mann, József Attila, Martin du Gard, Gorkij, Flaubert, Rilke, Turgenyev, szóval ami örökérvényű, annak egy részét magunkévá tettük. Persze nagy-nagy vita volt főleg Alekosz és köztem, a kozmopolita (akkor még öntudatlanul nem így fogalmazott), tehát könnyed, hontalan szemlélet és a magyar között, amit én képviseltem.

Ugyanakkor persze más szálak is futottak. Betegségeim alatt Duci nénem Nils Holgerson kalandjait olvastam, Akka lúd történetét, a távoli meséket. Édesanyáék népdalokat, édeszengetű hangokat csöppentettek belénk, Sanyi bátyámék örök testvérré váltak, kicsit ezek előtt mi megpróbáltuk az utcagyerekek grundéletét is a lógással, snúrozással és kártyázással együtt, és közben nagyon féltünk a Hunyadi téri

srácoktól, akik túlkorosak és ráadásul verekedősek voltak.

De Maupassant világa meghatározó volt, egy álom, ami átvezetett Jorge Amado-ba, és így az érzékenység világába. Innentől kezdve, 12-14 évesen voltam a legérzékenyebb. Kimentem céltalanul a Ligetbe feloldódni, és Amado-t olvastam, míg a többiek játszottak, s éppen a különállás, a barátaitól való különválás tette mélylő az egyedüllétemet, így tudtam először és legmélyebben elmerülni – tehát a barátok inspirációja erősebb volt, elsőbb, mint a szülők által belémültetett vére, s csak később vált ez utóbbi dominálóvá, s kezdtem el vitázni, kérdezni, de hisz – és ezt akkor önkéntelenül – mi magyarok vagyunk, miért nem Móricz, Tömörkény, Móra vagy Tóth Árpád amit mi szeretünk, s miért először a francia romantikus impresszionisták? Ebből persze nagy vita kerekedett, de nyoma örökérvényűvé vált, Amado és Flaubert nyomán vájtam magam Tóth Árpád, Juhász Gyula és Tömörkény világába."

A Budapesti Műszaki Egyetem Építészmérnöki karát 1964-69. között végezte el. Ezen évek alatt továbbra is folytatta a fényképezést, (fotópályázatokon vett részt sikeresen), részt vett nyelvi versenyeken. Az egyetemi tankörének, sőt évfolyamának egyik meghatározó alakja volt. A diploma meg-

szerezése után egy évre Finnországba ment dolgozni. Ez az egy év – a finn építészet, a finn emberek, a finn táj, a környezet és az ember harmóniája döntő jelentőségű volt számára. Rövidebb tanulmányutakra többször visszatért, részben, hogy hazahozza az ott látottakat és tapasztaltakat, részben, hogy megismertesse a magyar szerves építészetet a finnkel. Miután nyelvi nehézségei nem voltak, baráti kapcsolatot fűzte Reima Pietilä-hez, Arvi Ilo-nen-hez, Matti K. Mäkinen-hez, Juhani Pallasmaa-hoz, Markku Komunen-hez, a fényképezésen keresztül pedig a Helsinkiben élő Rác Istvánhoz. Mégis úgy érezte, még nem tud annyit erről az országról, népről, építészetéről, hogy könyvet merjen írni róla.

Hazatérte után a Szövetkezeti Tervező Vállalatnál próbálta a saját magával szemben felállított követelményeket megvalósítani a "szocializmus építésének folyamatában". Az itt készült munkái: Fehérgyarmati szálloda és étterem, 1970-73, ("...az első megvalósult munkám, mely alapvető építészeti és gyakorlati tapasztalatokkal szolgált. Hibáinak tanulsága nélkülözhetetlen volt további munkámban.") Tolna, ABC-áruház, Iparcikk-áruház, 1972. (csak programterv). Makó, ABC-áruház, Iparcikk-áruház, 1972. ("...igyekeztem megvalósítani a funkció és esztétikai követelmények összhangját. A belső tér építészeti képzése az értékesítő funkció szolgálatában áll, az épület külseje igyekszik rokonságot tartani a vidék fehér, monolitikus építési hagyományával.") Kecskemét, Műkertváros, 463 lakásos lakótelep, 1973. ("...kiindulásom, egy olyan együttes létrehozása volt, mely az adott blokkos technológiai kötöttségek mellett leginkább változatos tér- és tömegalakítást tesz lehetővé. Az egyes épületek egymásnak rokonai, de különböző kívánságoknak tesznek eleget. A végső cél egy olyan lakókörzet kialakítása lenne, mely egy adott alappegység akárhányszori fölhasználásával minden kívánságnak eleget tenne, s éppen ezáltal térben is az ember és család valódi környezetéül szolgálhatna. Az elkészült tervek a blokkos technológia megismerését tették lehetővé számomra, és első betekintést a szövetkezeti lakásépítés rejtelmeibe...") Mór, 24 lakásos lakóépület, 1973. ("...szándékom az volt, hogy alaprajzi-

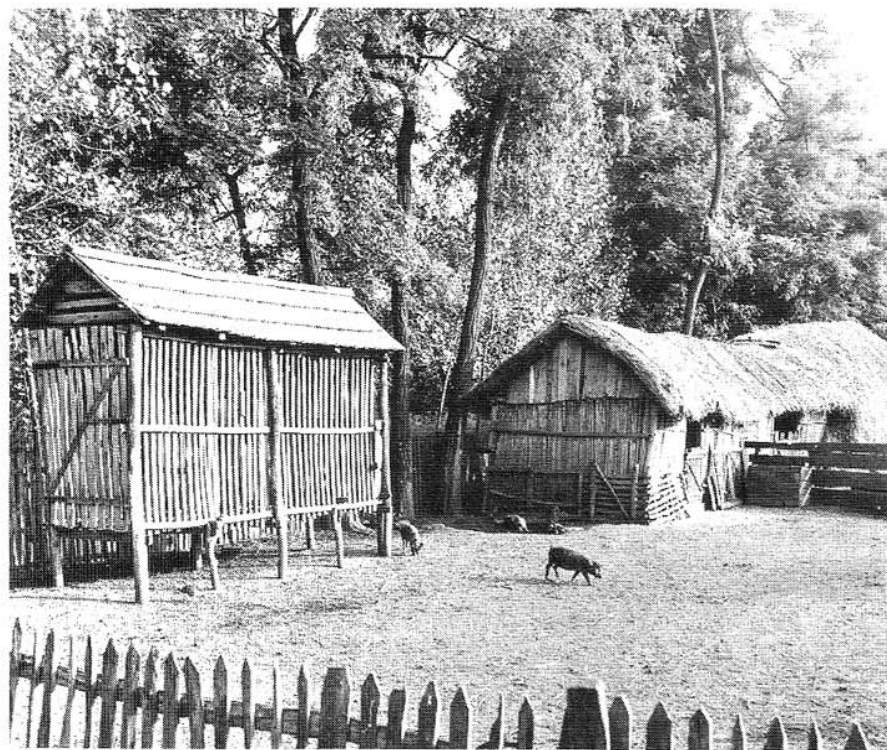

FINNORSZÁG

A mindenütt jelenlévő sík víztükr, tenger vagy tó, az egyenes, karcosú fák függőleges vonalai és a vaskos, töredezett szürke vagy vörös sziklatömbök színe és formája adták alaphangját a Finnföldön kialakult építészetnek. A legősibb eszközök, a majd ezer éves kőtemplomok és több száz éves fatemplomok, s a fából rótt parasztházak egységes harmóniája, szerkezethűsége a XX. században is jelen van. A kövek keménysége, a fa saját törvénye, világos szerkeszthetősége az embert is alakította, nyíltta tette. A formáló természet mai megtartott formájában is él és hat, s a finn építészet és a lakás ennek hú tükre: tiszta maradt.

(Részlet a Lakáskultúra 1971/3 számában megjelent tanulmányból)

Az előző oldalakon: Erdei András magyarországi felvételei – Tanya az Alföldön; Nyírségi bokortanya

Erdei András finnországi felvételei: Fa; Sziklák; Templomkapu Petäjävesiben

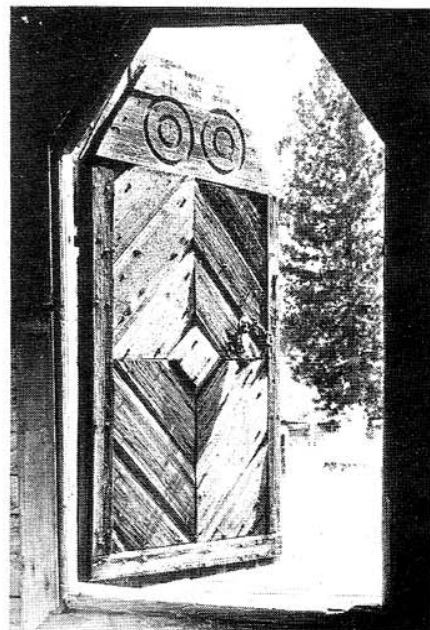

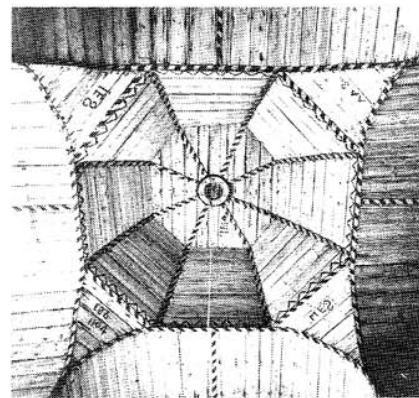
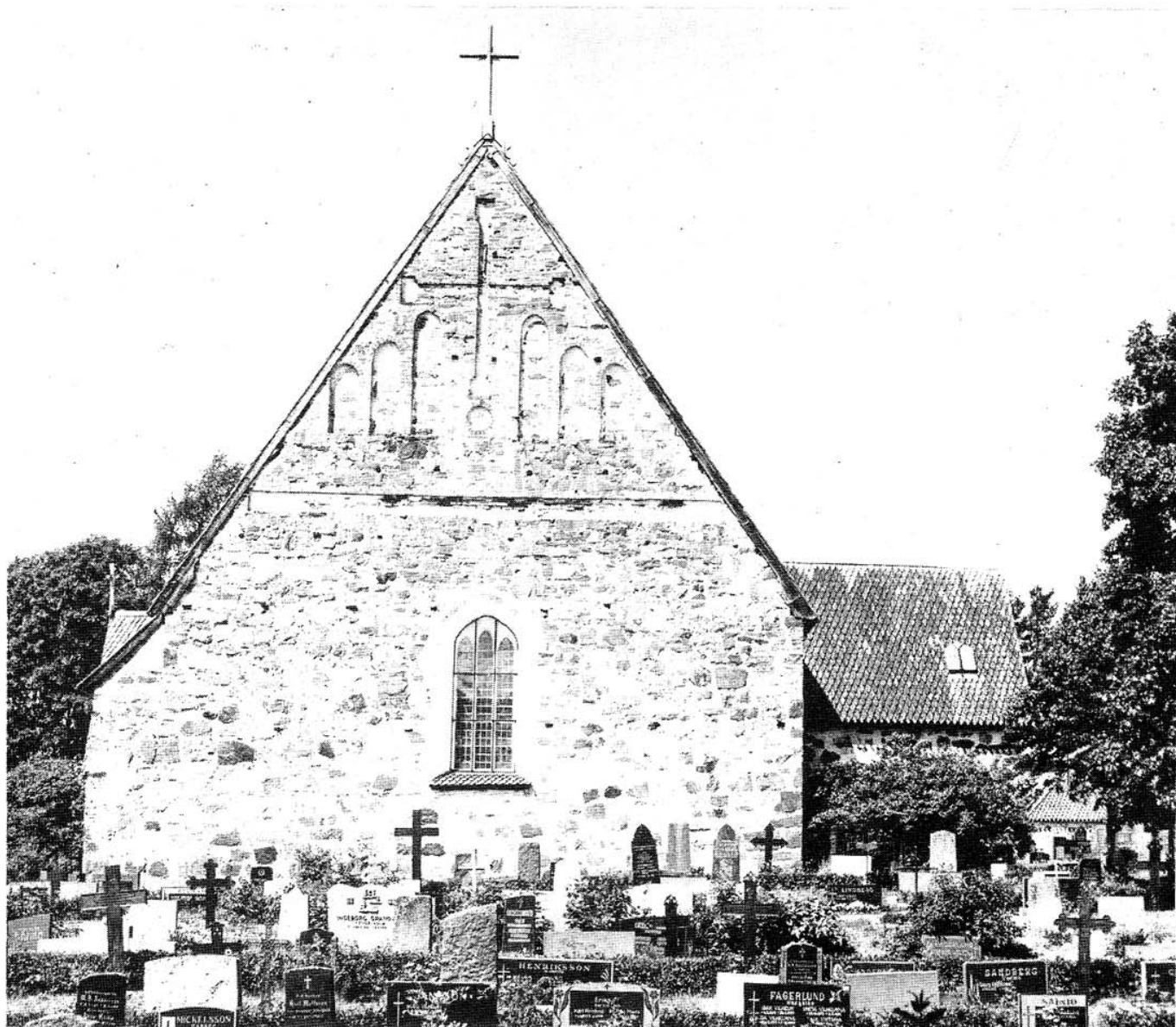

Középkori templom Nauvo-ban
A Hattula-i templom belsejének falképei
Petäjävеси, a négyzet deszkaborítása

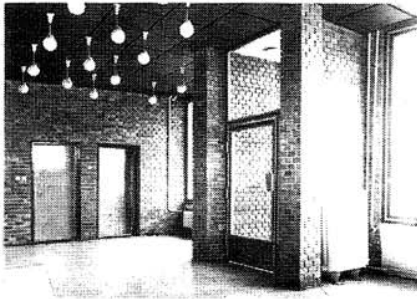

ABC-vel és piaccal (1975-78.) Ugyancsak Tatára készített javaslatot a meddőhányóval borított területek hasznosítására. Sporttelepet tervezett uszodával, jégpályával, sportsarnokkal, fedett futópályával, s különböző nyitott pályákkal (1980-81.)

Közben 1975-ben kapott megbízást, hogy egy 200 férőhelyes szállodával és 400 főt befogadó nagyteremmel bővítse Hévizen, a Bányász Üdülő meglévő szállóépületét.

"... A feladat megoldásánál az adott forgalmi és működési elvek mellett a következők szolgáltattak kiindulási alapul: 1.) sejtyszerű konstrukciót kell a lágy, völgybe ereszkedő keleti lejtőre építeni úgy, hogy az – ellentétben a Hévizen eddig épült szállodákkal – sem tömegének nagyságával,

sem annak merevségével ne üssön sebet környezetén. 2.) A meglévő, értékes növényzetet és a domboldal, mint látvány természetességét nem szabad megbontani, ezért tömszerű hasábpépület nem tervezhető. 3.) Figyelembe véve a magyar építőipar és építőanyagipar sajátosságait, az épületen olyan anyagokat és megoldásokat kell alkalmazni, melyek kontrasztos voltak a valóságnál pontosabb, jobb benyomást keltenek." Ez az épület további megbízásokat hozott, illetve az üdülő egész területének beépítésére, fejlesztésére készített tervet. Az itt dolgozó orvosoknak lakásokat építettek, a saját növényházukat felújították. S elkészült az új fedett uszoda is, összekötve az új szállószárnyal. Ennek felépítését még végigvitte, így sikerült kiharcolnia, hogy a bútúfalakra tervezett életfa helyére kerüljön (mögötte gépészet bújik meg). Elkészítette az új gyógyászati szárny és az étterem bővítésének terveit is, ezek azonban már halála után épültek meg.

1978-ban kezdte tervezni a szahalombattai Vízélettani Laboratóriumot. A feladat, hogy egy élő világot hogyan lehet UNIVÁZ szerkezetbe és falpanelekre bezárni, elég sajátos volt. S ha minden gondolatát nem is, de néhányat sikerült elfogadtatni a kivitelezővel. Az épület megépítését már

lag olyan megoldást találjak, mely lehetővé teszi az átlagosnál nagyobb lakóterület szabad berendezését. A konyha-étkező, fürdőszoba, WC, kamra helyiségeket határozottan elkülönítettem, s a lakó-funkciók számára föntmaradó részt nem határoztam meg. A hagyományos értelemben vett három szobányi lakóterületet a lakók igényeik szerint alakíthatják mobil szekrény és falelemekkel..." Budapest, I. Logodi u. 30. lakóépület, 1974. ("...további cél annak megállapítására, hogy mit nevezünk minimális térnek, és hogy azok pontos meghatározásán kívül hogyan lehet ezek megfelelő szintézisét megalkotni...") Készített beépítési tervet a bajai Vásártérre, Emődre, Pásztóra, szövetkezeti formában épülő lakásokhoz. Hol sikerült, hol kevésbé sikerült az elgondolásait megvalósítani. Tatára bevásárlóközpontot tervezett

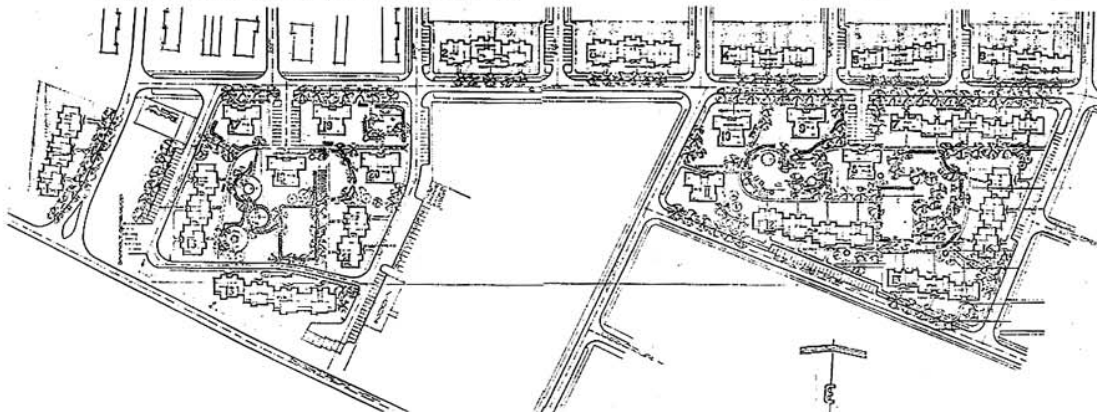
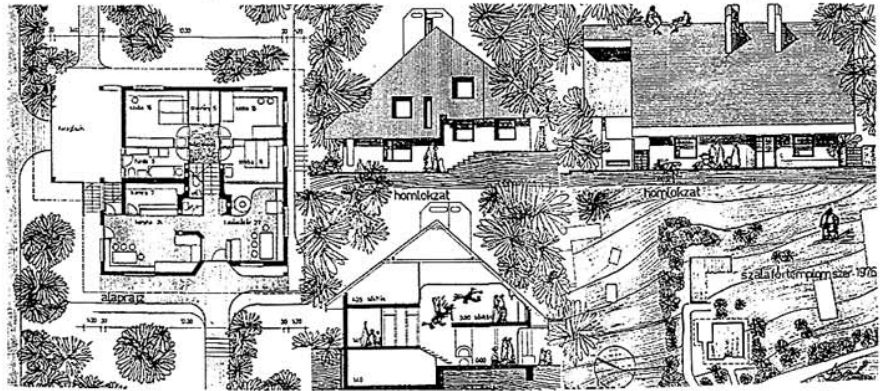

Fehérgyarmat, szálloda főhomlokzat és előcsarnok, 1970-93
Szalafő, Templomszer, családi ház terve, 1976
Kecskemét, Műkertváros, telepítési terv, 1973



SÁRKÁNY-SÍPOL

„A művész a társadalom hasznos tagja
(a Képzőművészeti Világhét mottója)

Kedves Barátaim!

Magam nem tartom művésznek, de miután társadalomban élek, annak tagja vagyok, s barátotok, hát fölhívásokatokra elkészítettem a magam tárgyát, melyet bárhogy magyaráznék is, egyszerűen egy összeeskábált kötél-és faszerkezet, mely sípolna, ha tervezője valóban művésze lett volna tárgyának, de miután nem az, így csak zúg, forog saját nehézkes levében, de tiszta hangot nem ad. Pedig a sípok föl vannak hangolva, s a forgó szerkezet várt kerületi sebessége elegendő lett volna megszólaltatásukhoz.

Valószínű tehát, hogy nem a sípok dugulása, hanem a szerkesztő elméje az egésznek az oka.

Ez a kreatív elme azonban ha másra nem, hát rendszerető gondolkodásra alkalmanként kapható, ezért a felhívások elején idézett mottótokhoz fűzök néhány fontosnak tartott gondolatot.

Megjegyzem, tiszta elmében sem bízva eléggé, azért csinállok egy új sárkányt is ám! Mely végre talán sípol is, ahogy annak sípolnia kell.

Hosszú ideig az építész művészként tartotta számon a társadalom. Olyan szintetizáló emberként, aki szellemi és tárgyi környezetét kívül

belül használható eszközzé formálta. Sajátos művész volt, mert egyedül az építészet területén volt úgy, hogy a társadalmilag elismert cél nem a *puszta* gyönyörködtetés, hanem szép használati tárgy, funkcionáló tér és forma építése volt. Eszközei a gondolat, tér, forma, anyag és idő voltak, s célja ezek sajátos harmóniája; a ház, épület, hajlék – egy új minőség létrehozása.

Koronként változó volt e harmónia formája és teljessége attól függően, hogy mily mértékben azonosult az építészet a történelem és társadalom legmélyebb törvényeivel, s így kora emberével. Ha, mint az egyiptomi, görög, román és gótikus korban ez az azonosulás teljes volt, akkor az építészet csúcspokra ért, s kristálytükre, sőt gerjesztő ereje lehetett korának, társadalmának. Ha a harmónia hiányzott, akkor legfeljebb pontos árnyék, rajzolat volt az építészet. Tehát a történelem és társadalom evolúciós sorát az építészet nem pontosan követte. A reneszánsz vagy a barokk lehetett a társadalmi fejlődés és szellemi élet tündöklő kora; építésze mégis csak részeiben volt tökéletes – olykor túl tökéletes is – de szintézissé nem vált.

A társadalom és építészet fejlődési vonalainak különbözősége sokáig, s most nem is ezt szeretném végiggondolni, csak az ebből fakadó tanulságot.

Az építészet – szemben a művészet többi ágával – olyan meghatározóktól is függ, melyek által mint elemző-összegző folyamat, a társada-

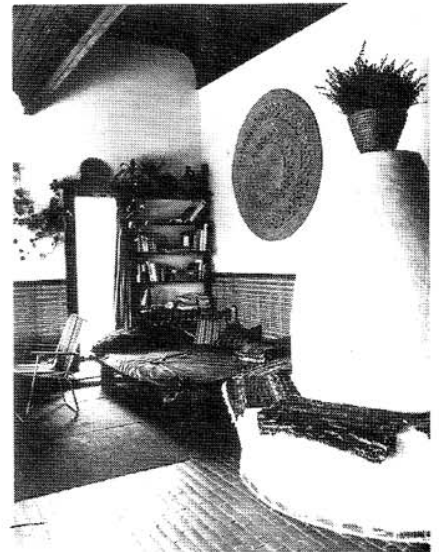
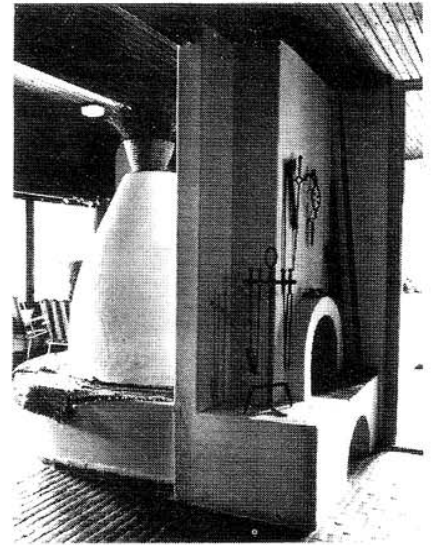

Farkasrét, saját családi ház, 1972-74

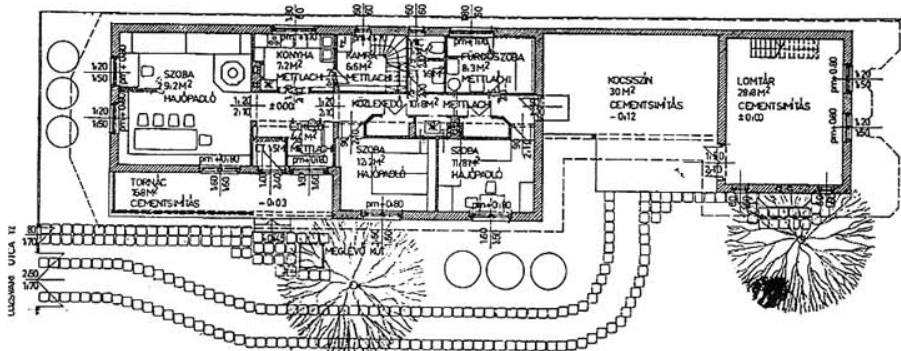
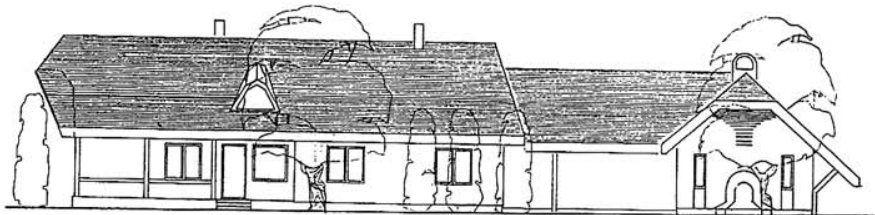

nem érte meg, úgyszintén a keszthelyi Áruházét sem. Ennek engedélyezési tervét még Ő készítette el.

A hetvenes években kezdődött egy – szintén a halála pillanatáig tartó – kapcsolat, mely igen fontos volt számára: a velemi kézművesekkel való barátsága. A szakmai és emberi kapcsolatokról így írt 1981-ben, illetve 1985-ben:

"Nehéz és gyakran kockázatos dolog ma Magyarországon építészetről és különösen az építész magatartásáról írni. Általános félreértések, személyes ellentétek, velejéig téves, hamis nézetek és jószándékú egyedüljárók útjai szabdalják mély árkukkal a mezőt. Még olyan alapkérdésben sincsenek elfogadható – és főleg a fiatal építészek számára magatartásbeli normákat mutató – elvek, mint az építész és az építészet helye társadalmunkban.

A századforduló óta gyanúsán gyors egymásutánban keletkező építészeti-művészeti áramlatok a szecessziótól a Bauhauson keresztül a mai posztmodernnek nevezett új-eklektikáig mind részeire bontották a környező világot, hogy könnyebben magyarázható legyen. Ez a módszer nélkülözhetetlen a megismeréshez, de alig alkalmas "teljes építészeti" létrehozására.

lom anyagi és szellemi egységének totális kifejezésére lehet alkalmas.

Melyik művészet az, melyet az éghajlat, a szokások, a hagyományok, a társadalom rendszere, a gazdasági élet, a termelési mód, a politikai rendszer, sőt a használó személye, de még a talaj is, melyre a ház épül, egyként meghatároz?

Ha e sokpontú gráf úgy össze tud sűrűsödni, hogy pontjai minden ember számára tapintható felületet adnak, akkor az építészet művészetté válhat, azaz ható erővé, mely egyszerre különös és általános.

A leírtakból világosan következik, hogy az építészet – akár művészet, akár nem – társadalom, mint anyagi-szellemi tartalom nélkül nem létezik. Az építészet alkotó folyamata tükröző, s tárgya nélkül – de felfogó felület nélkül sem – a kép nem születik meg. Az építészet másik nagyon fontos sajátossága ebből fakad. Nem csupán tükröz, hanem a tükrözött valósággal arra visszahat. Az építészet akkor totális, akkor jelenthet új minőséget, ha mindkét sajátosságának – sokágú meghatározottságának és aktív tükröző voltának – teljesen megfelel.

Ezek után hasznos tagja-e a társadalomnak az építész?

Eddigi fejtegetésemből kiderül, hogy az építész teljes társadalmi környezetére reagál. Ha e környezet progresszív, az igenlő reakció is az. Ha azonban az építész körülvevő közeg nem haladó, akkor a tagadás jelent progressziót. Így látszólag világosan meghatározhatnánk, – feltételezve a

hasznosság és a progresszió azonosságát – hogy mikor hasznos tagja a társadalomnak az építész. A baj azonban ott kezdődik – mint azt az építészet első sajátosságának leírásánál ismertettem – hogy a tárgyi és a szellemi környezet nem ilyen közérthető és kézzelfogható formában jelentkezik. A meghatározó tényezők sokasága inkább konfúziót, mint harmóniát sugall. S még ha közülük ki is emeljük a társadalmi, szellemi determinánsokat, azok egyértelműen haladó voltának megállapítása is igen nehéz. Ezért az építész hasznosságának megállapítása sem egyértelmű.

Elméletileg és pusztán logikailag megkíséreltem alapot adni gondolataimnak, és most a konkrét helyzet leírásával próbálkozom.

Az építész konkrét környezet me kettős.

Egyrészt tiszta lelkiismerettel elfogadhatja a társadalom szocialista és demokratikus eszméjét, mely mint eszme a magyar történelem százados vágya volt.

Másrészt reggel felszáll az autóbusszra, és könyörtelenül lelökik. Hivatalában naponta figyelmeztetik: ne gondolkodj, megteszik azt helyetted a feletteseid, kiket ezért tisztelj és becsülj! Gondolataid tiszteletreméltóak és nagyszerűek, de csinján bánj velük, mert egy vállalatnál dolgozol, mely része az oly sokszor emlegetett, de igazán még föl nem fogott népgazdaságnak, felettes hatóságnak, felügyeleti szervnek, X-nek és Y-nak, és különben is csöpp vagy a vízen, buborék.

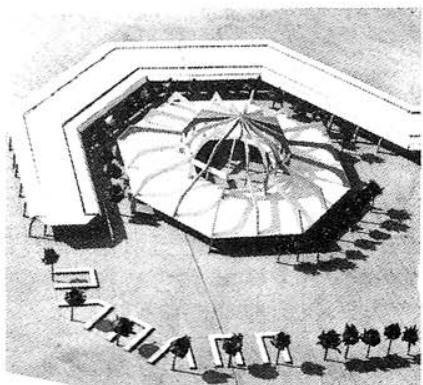

Celldömölk, fafaragó háza, 1980
Tata, bevásárlóközpont és piac, 1977

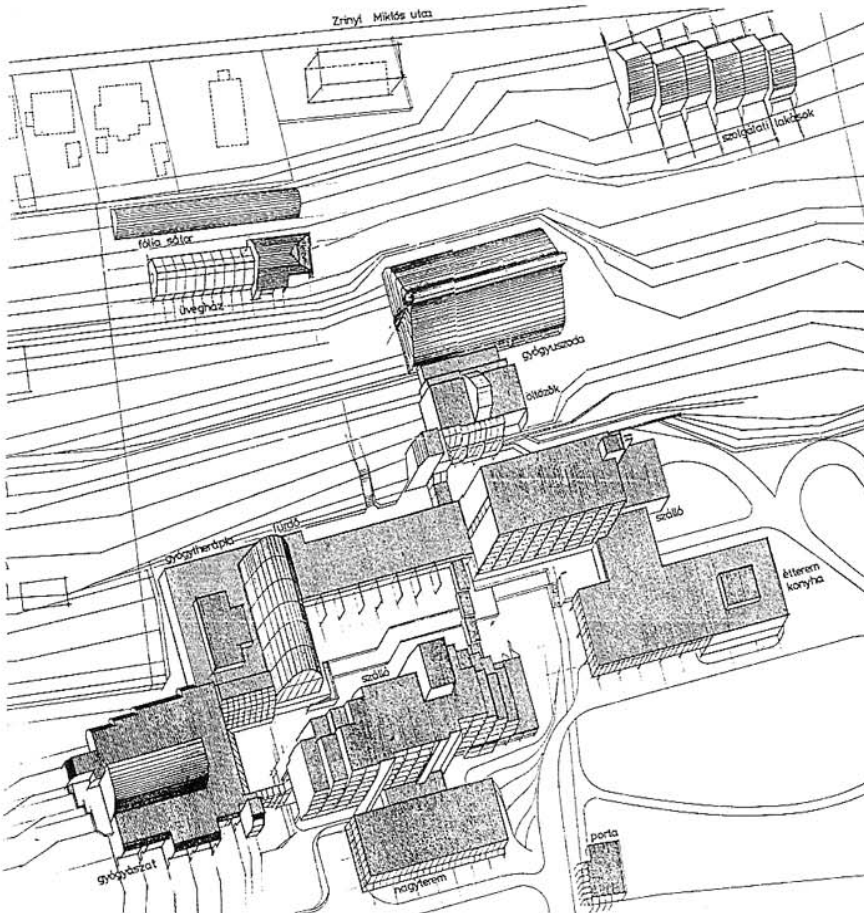
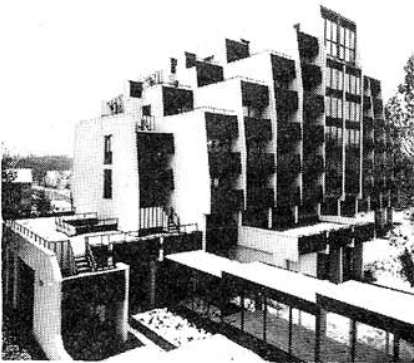
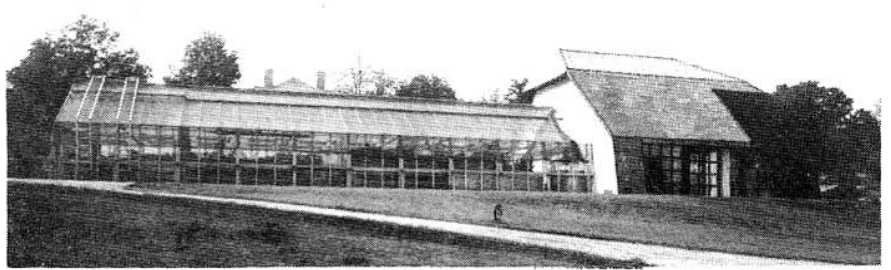
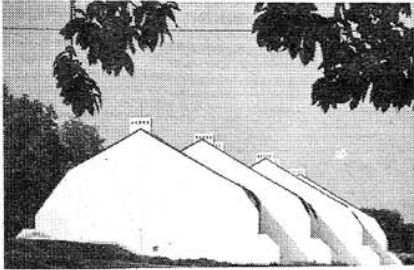
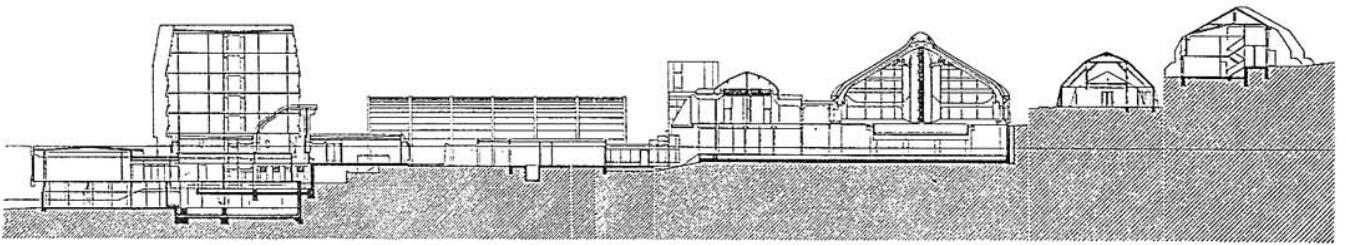

Szükségszerű volt hát, hogy saját egyoldalúságukon okulva az építészek egyre újabb és újabb kiindulási alapokat keressenek. A század 60-as, 70-es éveire eljutottunk oda, hogy az állandóan mást kereső ember elvesztette önmagát és eltévedt. Elfelejtettük, hogy az építészet is – mint művészet – társadalomformáló erő. Az építész pedig az emberi mozgásoknak – népmozgásoknak és apró rezzenéseknek egyképpen – tudója és befolyásolója kell legyen. Természetesen nem egyedül és nem legfontosabb tényezőként, de teljes mélységében egyik meghatározó eleme a társadalomnak.

Az építészet egy sajátosságáról azonban mindig megfelelkezünk: nem csak mérhető, de mérhetetlen oldala is van, csakúgy, mint tárgyának, az embernek. Az építészet tapintás, ráérezés, vajákos tudomány is, igen mély gyökerekkel, és ha státusa tisztázatlan, ha szavazati jogát is kétségbe vonják, akkor megfosztják mindenféle sajátosságot

A Hévízi Bányászuduló bővítése;
Szolgálati lakások, 1980-86
Üvegház, 1983
Szálloda, 1976-80
Uzoda, 1980-86

lehetőségétől, üressé, kifejezéstelenné, alkalmatlanná válik, mert emberhez vezető hajszályvökrei megszakadnak és akkor az építézet megfonnyadtan lehull.

Napjainkban Magyarországon ez az építézet helyzete, és ezt nagyon sokan nem tudják elfogadni, így én sem. Igenis világmegváltó szent hittel, szándékkal harcolunk egy idegen, embert nem-látó építézet ellen, amelyik nem-hogy segítene visszavezetni bennünket egységes, harmónikus világképhez, hanem még annak boldog reményétől is távol tart.

Ezek a szomorú indulatok feszültek bennem, amikor Péterfy László 1977-ben arra kért, hogy van a Dunántúl csücskében egy kis falu, Velem, ahol rendszeresen összegyűlnek fafaragó emberek már évek óta, s ha volna

kedvem látogassam meg őket, beszél-gessünk a népi építészetről és a fáról. Némi izgalommal fogadtam el a megbízást, hiszen mindig tiszteltem a mes-terembereket, a fának meg szerelmese vagyok. Akkor még nem is sejtettük, hogy mi lesz ebből a találkozásból.

Nyílt tekintetű, őszinte emberek vártak, s a rövid ideig tartó tapogató-zás után feloldódott a hangulat: bele-merültünk a néphagyományokba, a fa szerkezetébe, szépségébe, az építészeti formákba, s lelkesedésünkben úgy döntöttünk, képekből, rajzokból nehéz igazán megérteni a népi építészetet, e-zért próbáljunk meg házat építeni, hisz műhelyre amúgyis nagy szükség volna, no meg így, csinálva lehet a rejtelme-ket megérezni, megtanulni.

Már a beszélgetés során kiderült, hogy kivételes közösségbe kerültem,

Úgy döntöttek, hogy most szög-letes házat kell tervezned, mert az épi-tőipar szögletes házak csinálására ké-szült föl. (Mindegy miért, és ne is kér-dezd, mert józan magyarázatot úgyse kapsz, és az egész nem a te dolgod.) Kérünk hát, kedves kolléga, hogy ezt vedd tekintetbe, s ne tervezz gömbö-lyű házat.

(A helyzet körülbelül olyan, mintha a pékek úgy döntenének, hogy ezután nem kenyeret fognak sütni, ha-nem öröletlen gabonából sok kicsi egységcsomagot sajtolnak, ami ugyan egyáltalán nem hasonlít a kenyérre, de végső soron szintén emészthető és táp-lál is, és ugyanannyi erővel, munkával sokkal de sokkal többet lehet belőle készíteni. És ki meri kétségbe vonni a közös célt: minél több kenyeret az em-bereknek?)

Visszatérve az eredeti gondolat-hoz, az építész helyzetének tragikuma, hogy fejében meg se fordul a házakat szögletes vagy gömbölyű voltuk alap-ján osztályozni, hisz lakást tervezne, mely használható emberi környezet, és üzletet, ahonnan nem menekül az em-ber, hanem választ, „boltot csinál vagy csak egyszerűen megveszi, amit akar, és szállodát, mely nem kongó kopor-sója, hanem felelgető, védő szálláshe-lye az embernek; szóval a használóért tervezne, s nem a házért, az építő-iparért vagy még kevésbé saját neve nagyobbodásáért.

És miután a végső használó az aktív ember, ezért a benne sűrűsödő

minden mozzanat fontos: látása, hallá-sa, mozgása, hőérzete, gondolatai, ta-pintása és lelki egyensúlya egyformán.

Mindezt hiába gondolom végig!

Adott tehát számomra egy tár-sadalmi rendszer, melyet elfogadok. Adott egy megvalósulási rendszer, melyet még elveiben is nehezen, mert valóságában egyáltalán nem fogadok el. És adott az építészeti munkámat meghatározó szellemi-emberi ténye-zők sora, melyek meghatározzák épít-ész voltomat is, ezt azonban a tár-sadalmi rendszer megvalósulási me-chanizmusának közvetlen engem érin-tő része nem fogadja el.

Vajon akkor vagyok hasznos tag-ja a társadalomnak, ha konformizáló-dok és azonosulok, tehát épületeim a szervezet által meghatározott „épít-észeti elvek” alapján, s a meglévő hely-zetet tükrözve tervezem, vagy akkor hasznos a munkám, ha az el nem fo-gadott „valóságot” elvetve nem azono-sulok az „irányelvekkel” sem, hanem szembeszegülök? Így épületeim a nem látható felszínre, mint megváltoztatha-tatlan lényegre, hanem az általam mé-lyebbre, s így igazabbnak vélt tár-sadalmi-anyagi és szellemi rétegekre építem? Természetes, hogy ez utóbbi esetben lépten-nyomon összeütközés-be kerülök a társadalom önállósult és bürokratizálódott szervezetével.

Én a két lehetőség közül válasz-tottam.

Budapest, 1977 november 12.

mely sejtésem a házak fölépülte után meggyőződéssé erősödött.

Nos, nekiláttunk házat tervezni. Kiindulásunk a cáki gesztenyés kala-bukos pincéje volt, és az a remény, hogy olcsón kidöntött villanyoszlopok-hoz jutunk, amiből boronafalás épület lesz. Az első gondolat néhányszor tíz négyzetméteres műhely volt, mely a beszélgetés során pillanatok alatt két-szeresére nőtt, és már lelkünkben ké-szen is volt, már ott ültünk a tűznél és boldogan beszélgettünk, váltottuk meg a világot. De hát ezt meg kellett raj-zolni, így hazamentem, és a kedves va-si barátok szívetől-lelkétől melegítve gyorsan el is készítettem a vázlatokat.

A következő alkalommal büszkén – mint szülő a gyermekére – mutattam meg a terveket, s miután még igazán nem ismertük egymást, csak hosszú idő után bökte ki a legbátrabb jóbarát: ez így nem lesz jó. És akkor ízekre szed-tük a házat, újra fölépítettük, lebontot-tuk és ez így ment órákon át. Én raj-zoltam, a fafaragók bíráltak, javítottak. Így már a tervezés szakaszában éreztem, hogy itt nem megbízó-tervező viszonyról, hanem komoly, felelős kö-zösségről van szó, aminek vagy részé-vé válok, vagy jobb, ha leteszem a ce-ruzát.

A terv kész lett, a munkát az ala-pok ásásával el is kezdtük, majd 1978 nyarára nagy táborot szerveztünk, hogy vagy 50 ember hatalmas lendülettel és hittel fölépítse a kész pincefödémre 10 nap alatt a házat. Az izgalom a tetőfo-kára hágott, nem volt fa. Így a szükség és a Nyugatmagyarországi Fagazdasá-gi Kombinát jóvoltából egy nap alatt frissen döntött fenyő érkezett a kátrá-nyos villanyoszlopok helyett. Emberfe-letti erőfeszítés és végtelen jóleső munka árán a táborozásra a sok em-ber fáradtan és nagyon boldogan ülte körül a tüzet – akkor még a szabadban – s pislogott gyakran a házra, melynek a tetőszerkezetét is sikerült elkészíteni.

A havi találkozókon folytattuk az építést, majd a következő évben au-gusztus 20-ára a ház lakhatóvá vált, először alhattunk saját fedél alatt, és könnyezhettünk az ünnepi avatón.

Közben – ahogy Péterfy László, a faragók művészeti vezetője mondta – két ház épült: egy amelyik látható volt, s egy bennünk, a lélek háza. Az együt-tes munka, az esti beszélgetések, a cél, hogy megérezzük, mit jelent a szó:



hajlék, egybeolvadtak, igazi közösségé lettünk, ahol minden szabályozás nélkül kialakult mindenkinek a helye, becsülete. Munkánk hasznosságán, a szakmában és hagyományos építésben szerzett tapasztalatok mellett ez a természetes csoportbászerveződés volt házunk legnagyobb haszna, a "két" házé.

Mindenki megértette, s a későbbiek során igaz büszkeséggel maga is magyarázta a látogatóknak a faragóház lényegét, értelmét, mely a következőképpen hangzik:

Még a tervezés ideje alatt a patak, mely a domboldal alján általában békésen csörgedez, az Alpok hólevétől megvadulva elvitte a kis hidat, hát készítettünk egy újat, ez lett az első jel. Déli oromzatán áttört a Nap, északi oldalán, melyet a fedeles hídba belépve látunk, ugyanez a Nap, de megfordítva, mintegy negatív képben. A híd a patakon, a vizen visz át, s jelzi, hogy Ember, más világba lépsz. Elhagyva a hidat egy korábban készült, már-már szurreális "sárkányos" kapun, a második jelen keresztül vezet az út. A kapu oszlopán a következő irás áll:

"...Álmodtam egy kapuról, melyen mint csodafürdőn, aki áthalad, jött bárhonnan szívvel ide-szakad s nem élhet valóban, csak e helyen"

(Illyés Gyula: Vár a vizen 1947)

S a kapu fölött ismét a Nap vigyáz, figyelmeztet: tudd, értsd merre mész.

Innen a földszáncra látni, melyet a domhátból kivágott földből töltöttünk a hegy sebet gyógyítandó. A szánc végén "életfás" kapu, a ház ajtaja, fölötté ahogy a sárkányok őrizték a Napot, két oroszlán vigyáz.

Belépve a házba, fogad a Tűz, a megszerzett Nap, mely a kéményen is őrködik. Ők, az életfás kapu, a Tűz, a Nap a harmadik jel. Itt megállhatsz, gondolkodhatsz: megérkeztél. Ennek a gondolkodásnak a helye a ház, melynek alsó szintje műhely, felső szintje az együttléti helye közepén tűzzel, s galériáján háltni lehet.

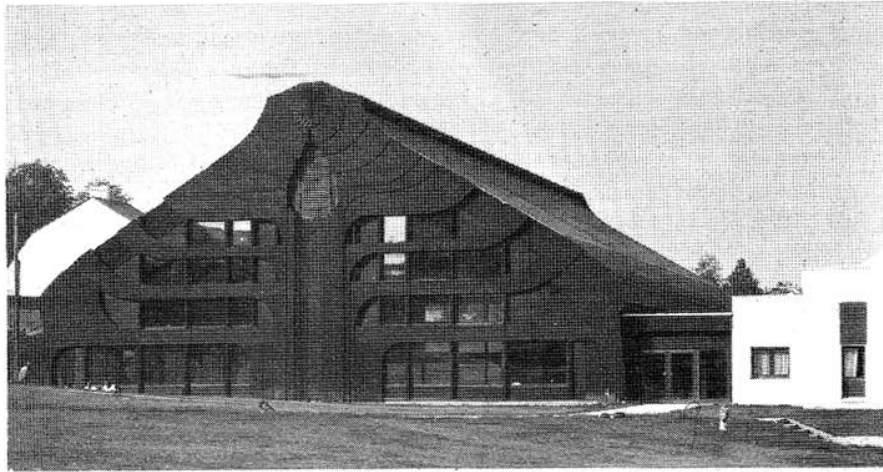

A Bányászudülő fedett uszodája

**AZ ÖMMAGA VÉLEKEDÉSE
SZERINT VALÓ VILÁG:
LEGKISEBB KÖRNYEZETEM:
VAGY HA ÚGY TETSZIK:
MAGAM (AZ EMBER) ALKOTTA
BŐRÖM.**

- A környezetem magam alkotta környezet.
- A környezetem apám, nagyapám, dédapám és anyám bogos életéből fakad, őket megtagadva-megtartva belőlük fakadó gyökér ad ételt és italt.
- A környezetem tárgyakkal teli, emberekkel teli.

- A tárgyak a bukdácsoló ember próbálkozásának (magam gyötrelmeinek) vésett nyomai.
- Az emberek magam tenyerének ráncai; számlálhatatlan sok arc, mely fintorával rámbiztat: csináld tovább, élj tovább, és hordj bennünket is hasad alatt.
- A környezetem legyen e tárgyak és emberek közös formája. Nem nosztalgia és halott emberek tárháza, de az általuk is teljessé váló emberek testére boruló, lüktető tér.

- A környezetem fogadja magába a veszett küzdelmet, az elődökét, a felszólító őszinteséget, a forradalmat. Az ember forradalmát, a harcot.
- A környezetem jelentsen fehér falat fák karcos árnyékával, jelentsen fényeshátú embert gyönyörű munkájával, jelentsen billegő emberi harmóniát, szóval legyen az emberre boruló lüktető tér.
- Tartalma legyen ez!
- Formáját pedig vájd ki magad magadból, és valósítsd meg társaddal.

(Minináltér-pályázat, részlet, 1972)

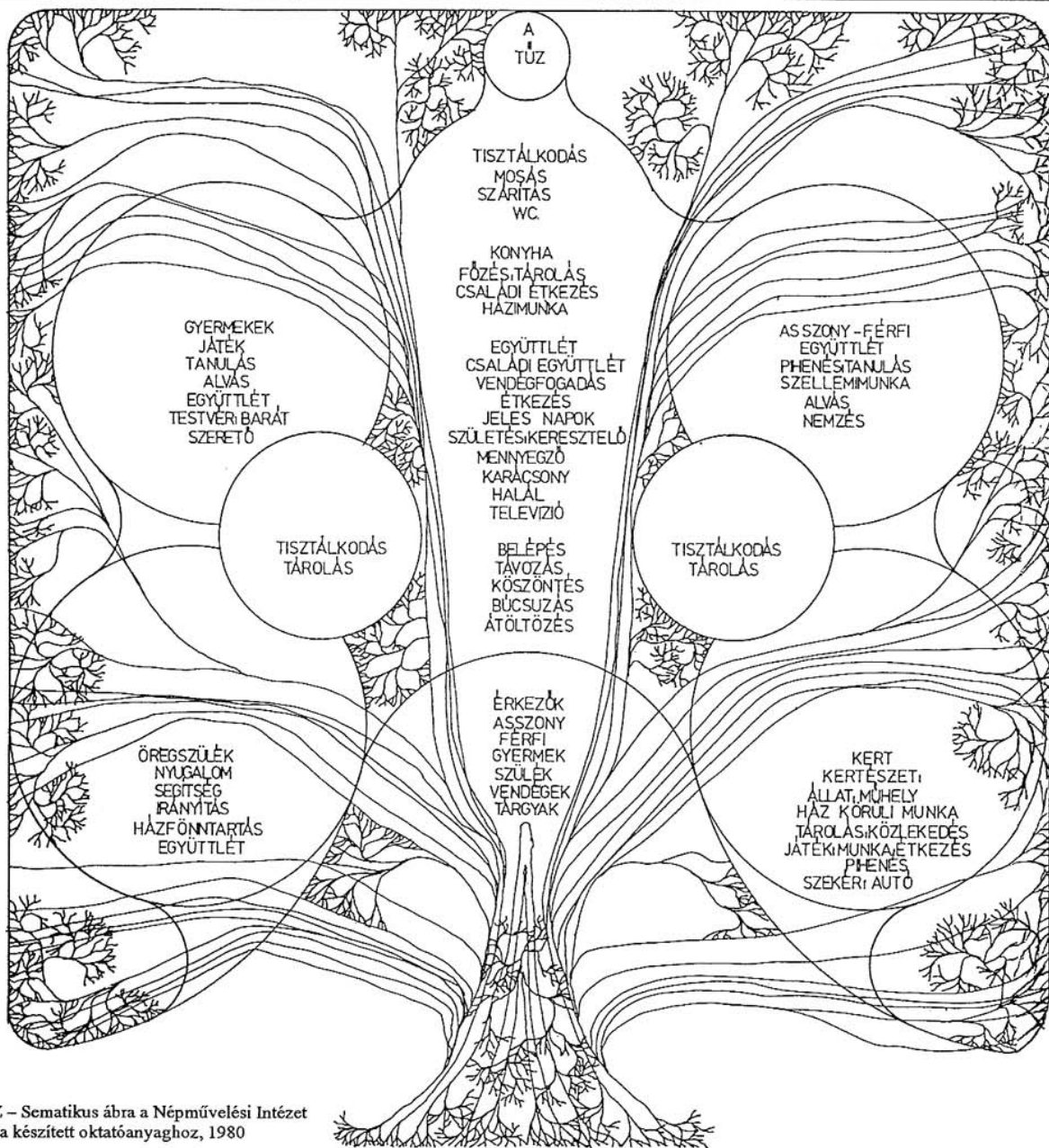

A HÁZ – Sematikus ábra a Népművelési Intézet számára készített oktatóanyaghoz, 1980

ÉPÍTENI?!

Építeni?

De mivégre?

És főképpen hogyan?

Gondban vagyok, mert gyakorló építésként a mindennapok emberi és technikai zúgóján rendszeresen áteresztetve kimerítő tanulságokkal sőt receptekkel kéne szolgálnom, de ezzel – sajnos – szolgálni nem tudok.

Lehet, hogy nincs recept?

Lehet, hogy a tapasztalatok és gondolatok bugyrában válogatva a kedves olvasónak, az építő embernek magának kell választania?

Íme mégis némely segítség a válaszadáshoz:

Lakótelep, vagy (és) közösség?

Az emberek keresik a helyüket. Helyüket önmagukban, helyüket a maguk köré épített saját burkukban, s helyüket a számukra mások által épített burokokban. A tájékozódás ösztöne velünk született. Az anyaméhben – még tudat nélkül – mindenki megéli a helyét, és szeretnénk ha ez a természetes állapot élt életünkben is tartana, de úgy látszik, a dolog ilyen egyszerűen nem megy.

Világrajöttünkör bőrünk lúdbőrös lesz, és az alkalmazkodás ilyen vagy olyan bélyegét egész életünkön át viseljük. Ordítunk, ha bölcsődébe kell mennünk, vacogunk az első osztályban. Torkunkban dobog a szívünk, mikor érettségizünk, és hideg verejtek lep el munkábaálláskor az első munkahelyen.

Nekünk ugrik a kérdés: hol fogunk élni? A falak körbezárnak vagy segítve terelnek? Felületük simogat, vagy véresre horzsolja bőrünket?

Az ember, a közösség és az azt körülvevő környezet hártáinak tapintható és szemmel látható tartóit az építésznek kell felállítania. Azazhogy kellene!

Ma Magyarországon az építészeti a használó embertől nagyrészt független tevékenységet jelent. Elsősorban gazdasági, ipari tényezők határozzák meg, és eredménye az emberek számára nehezen emészthető. Ez magyarázatra szorul.

A helyzet groteszk és fordított! A társadalom megmutatja igényeit, és

kielégítésükhöz segítségül hívja az építészeti. Az építészeti pedig megoldást nyújt, mely kénytelen függetleníteni magát az igényektől. Mivel a társadalmi igények mögött emberek vannak, a felkínált – a többnyire felkínált – megoldás mögött pedig valami egészen más rejlik, nyilvánvaló a következtetés: *a ma épített környezet embertelen.*

Ha ez a következtetés helyes, akkor az épített környezet embertelenségéért az a „valami egészen más” a felelős, ami az építészeti mögött húzódik. Ez pedig az *embertelenül értelmezett gazdaságosság.*

Valóban gazdaságos egyforma elemekből és tervekkel lakásokat építeni. Valóban gazdaságos a tíz és félmillió ember számára épülő terek és telkek méretét, lakások falának anyagát az építészeti technika mai magyar szintjéhez szabni. De kérdéses, hogy nem még gazdaságosabb-e az egész építési technikát és építőipart hosszabb távú emberi igényekhez idomítani?

Az építészeti természetes állapota volt évszázadokon keresztül, hogy hűségese szolgálóleányként a közösség segítségül hívhatta tereinek formát adni. Ha a hitnek kellett fedelet adni, azt építette, ha a fénynek vagy a csillagoknak, akkor azt. Ha az igazán közösségi társadalomnak kell fedelet adni, akkor hát tegye azt!

Magányosak és társtalanok az emberek lakó- és közösségi épületeinkben? Azok! Mentségül hát előhozzuk: lehetőségeinkhez mérjük igényeinket. De a lehetőségek nem eleve adottak, azokat tudatosan szabályoznunk kell.

A lakótelepek és falusi új településeink nem a használók, hanem egy gazdasági elv szolgálatában állnak, és a társadalomnak döntenie kell: *létezhete önállósult gazdasági elv a közösség igényeivel szemben.*

A lakótelepek építésének gazdasági okai épp eléggé ismertek. A szó: *lakótelep* rossz ízét okozó fűszerek nevei már kevésbé. A lakótelep négy- és tízeletemes betontömbök által képzett, ember nélküli alakzatot jelent. Autókat, aszfaltot, kiszáradt, szemetes gyepeket, gyerek-nyütte, levéltelen fákat. És jelent nappal egyedül bolyongó nyug-

dijasokat, unalomtelt „gyes-anyákat, este elszabadult gazdátlan suhanc-csikókat, vadlovakat...

A pontosan kiszámított helyen, pontosan kiszámított tömbökben óvodák, bölcsődék, iskolák lapulnak, körülöttük üzletek, melyek hasonlóságuknál fogva messziről, az ország bármely pontján könnyen felismerhetők. Reggel az emberek *bemennek* a városba, s este *kijönnek* a lakótelepre. Az élet, az emberek élete valahol a város fölött lebeg, vagy mélyen eltemetve a sárgára tiport egy főre eső 4 m² zöldfelület alatt „nyugszik.

A lakók vendégek. Vendégek a városi munkahelyen, és vendégek rég áhított lakásaikban, a *telepen*. Szóval egyáltalán, csak vendégként léteznek a világban, ami hogyha a gazdaságosság oldaláról nézzük, valójában igaz is. Idegeik húrja feszül, s gyermekük e feszült húrral születik már. A tanítók is, a szomszéd is, a látogató is menekülni igyekszik. De hová?

A közösségi társadalom megteremtette *önmaga ellentétét*, az embereket egymástól teljesen elszigetelő mesterséges környezetet.

Lehet-e olyan gazdaságosságú érv, mely igazolni képes ezt az állapotot? Elfogadható-e az olyan építési rendszer, mely életrehívóját, az emberi kapcsolatokat szolgáló terek igényét kizárja megoldásai közül?

Tiszta lelkiismerettel nem!

Ezért meg kell találni a technika és a gazdaság – vagy szegénység – meghatározta helyzetben pusztán szellemi befektetéssel azokat az utakat, melyek az építészeti visszaállítják eredeti, szolgálóleány létébe, s nem hagyják emberszaggató diktátorként tovább figurálni.

Mindez annál inkább megkövetelhető, mert az építészeti mai beteg állapota nem szükségszerű. Az előregyártás technológia-szabta határai nem eddig terjednek. Lehet panelekből emberek lelkét körülfogó hajlékot is teremteni, csak tudomásul kell venni, hogy a technika nem adottság, hanem eszköz, melyet az ember saját céljainak teljesebb megvalósításához hívott segítségül. Még akkor is, ha azt házgyárnak nevezik.

(Ifjúsági Szemle, 1986)

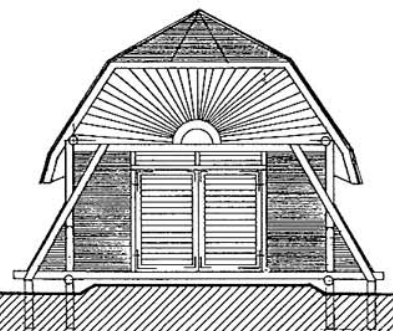
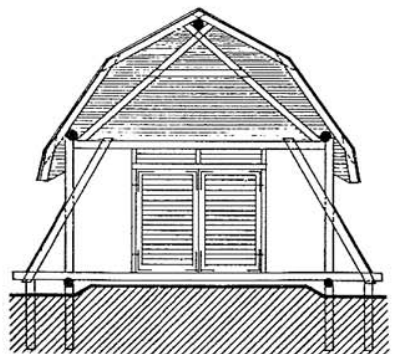
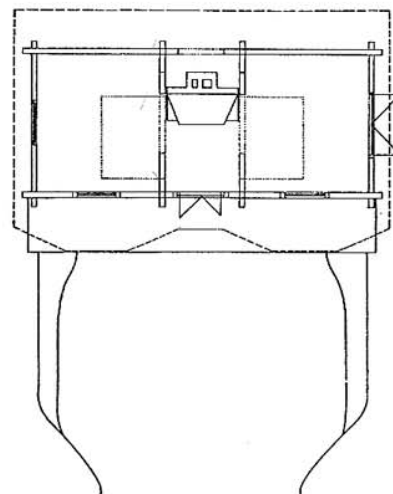
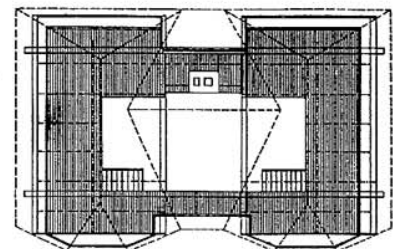
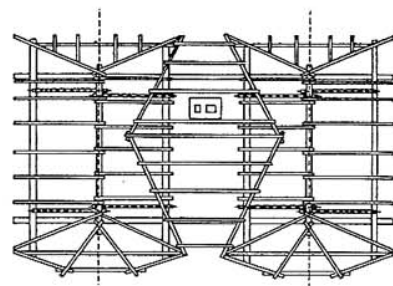

Velem, kézműves tábor
 Fedett híd és sarkányos kapu, 1978-80
 Fafaragóház és fasszín terve

Ez volt a szándékunk hét esztendővel ezelőtt, s azóta egyre boldogabban használjuk, dolgozunk, élünk a házban és érezzük illatát, mely napokig – talán évekig – benne marad ruhánkban, bőrünkben.

Ahogy a faragóház kinőtt a földből, rövidesen kiderült, hogy fatárolóra is szükség volna, így hát építettünk egyet. Szerkezetét a vasi pajtáknál kerestük, olyan konstrukcióra volt szükségünk, mely oszlopperendából egyszerűen összeépíthető. A váz szellemes egyszerűsége és bölcs erőjátéka volt az előkép, melyet azután megpróbáltunk átformálni, lényegét megértve újrafogalmazni. De szerettük volna kipróbálni az e tájon gyakori vesszőfonást is, ezért a ház oldalfalai így készültek. Míg építettük a pajtát, jöttünk rá, hogy a tető fedése is újragondolható, és második próbálkozásra sikerült is a "bogár" formájú ház tetejét a cserépnél jobban kezelhető és inkább idevaló széldesztkával befedni.

A használat persze nem csak a formákon változtatott, de a túl jól sikerült fatárolóból végül gépszín lett, hisz azok a műhelybe már nem fértek.

Az építés során egyre gyakrabban kellett a kovácsmunka, s miután a csoporthoz már kovácsok is tartoztak, nekik is kellett a hely. A dombon álló régi kőház amúgyis kicsit kilógott szépülő környezetünkből, ezért annak befejezéseképp fölépült a kovácszsin. Szerkezete hasonló a fatárolóéhoz, de fölbátorodva vesszőfonásos próbálkozásunkon ennek a fa váz között tapasztott, fonott (tapics) fala van. Nagy

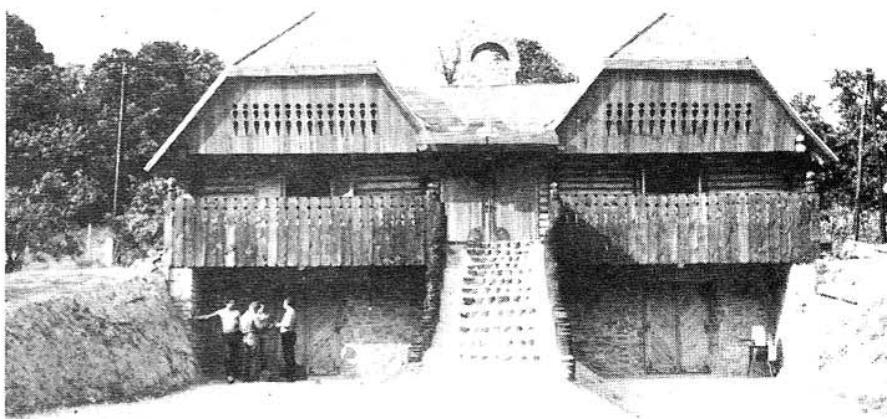

Fafaragóház, 1978-80,
és az építők egy csoportja
Fásszín – 1981, építés közben – és készen





öröm volt végiggyúrni – asszonyok, lányok, gyerekek – zeneszó mellett a törekes agyagot, és utána látni a kész műhelyen eleink bölcsességét, mert csukott ajtó mögött az agyag falban és padlóban az üllök zaja halk csilingelvéssé szelidül.

Míg mi a házainkon dolgoztunk, szorgalmas kezek múlt századi festett, babás prést kerítettek, melynek védelmére fedél kellett. A nyári tábor társasága kettéoszolvva ezt is megépítette. Olyan szerkezetre volt szükség, mely a hegy és az ég felől védi a prést, de előlről látni engedi, és esetleg a kirándulók számára esőbeálló, árnyékot adó ücsörgő lehet. A már korábban kipróbált fafedésű szerkezet két kereszt alakú oszlopból, és azokon nyugvó, törtvonalú szaruzatból áll, s célját jól betölti.

A nyári táborok során egyre duzzadó létszámot – hiszen már szövőink, fazekasaink, bőróseink, bábosunk is került – egyre kevésbé győzte a kis konyha, tehát egy hirtelen elhatározással kemencéház épült, amelyet még a faragóház építésekor a csoporthoz csatlakozó másik építész, Szentesi Anikó tervezett és épített a fiúkkal. Ennek az épületnek szerkezeti elve a présfedéléhez hasonló, de zártabb, így hideg, esős őszi napokon a fázó társaság is aláfér, s melengetheti magát a kemencénél, mely kenyér és hús illatát leheli.

A növekvő létszám és feladatok miatt a régi kis kőház másik feléhez, átellenben a kovácsműhellyel épült még egy fazekasműhely, ez a domboldallal olyan szép rejtett zugot fog közre, hogy pillanatok alatt megkapta nevét: gyönyörök kertje. A fazekas műhely nagy ívegfalával keletre néz, s padlásán a gölöncsérek alszanak.



Ezek után már csak a szövőknek nem volt végleges helyük, no meg a táncnak. Ezért a következő évben ezt az épületet szeretnénk tető alá hozni. Terve két változatban el is készült. Az első centrális, kupolás szerkezet, s második – s ez fog megépülni – a fatárolóhoz hasonló pajta szerkezet, de csupán esőtől és az északi szélről véd, oldala nyitott, és akár táncháznak, akár szövő-fonó leányoknak fedél a fejük fölé.

Bár a velemi műhely egy kis vasi faragócsoport gondolataival és elszánásával kezdődött, ma már az egész országból jönnek segíteni, ahogy azt mi is megtesszük másutt. A faragókból a kézművesség szinte minden ágát képviselő műhellyé váltunk, ezért a hagyomány teljességének őrzése kötelességünk. Szeretnénk még a domboldal-

ra visszatelepíteni az ősi, itt honos fákat, cserjéket, fűszereket kertjét, de a patak erejét használva még hiányzik egy vízfűrész (gatter) és ványoló is. Modelljét Palatkás József a faragógók vezetője évekkal ezelőtt elkészítette, de anyagból és pénzből eddig még nem futotta."

"A velemi faragóházról, mint építészeti gondolatról vagy módszerről lehet és kell is vitatkozni, bizonyos vagyok benne, hogy nem tökéletes és nem is egyetlen lehetséges megoldása annak a feladatnak, hogy újraértelmezzük és humanizáljuk a mai építészetet. Sok bátortalan, kétes értékű

Velem, kézműves tábor
Kovácsműhely, 1982, építés közben – és készen
Présvédő tető és kemence terve

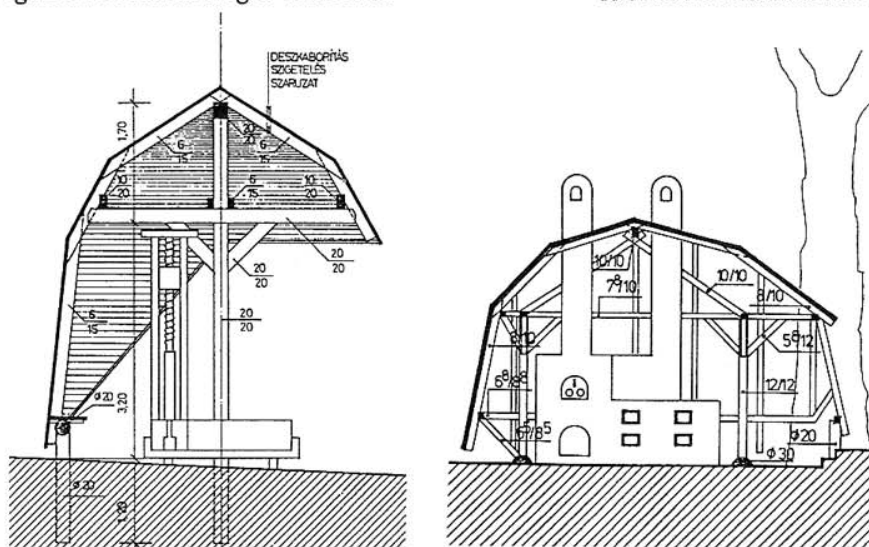

Velem, kézműves tábor
Táncsúr, első és második
tervváltozat, 1985
Velem, ABC áruház, 1982-86

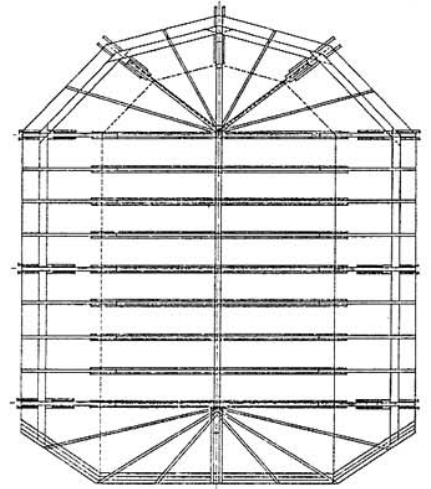
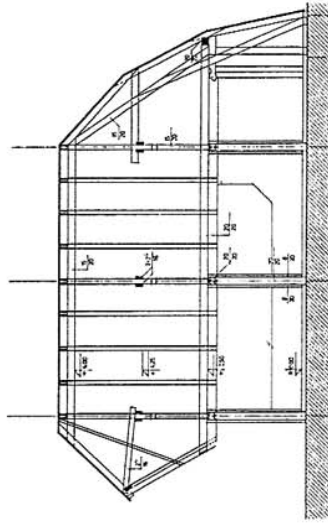
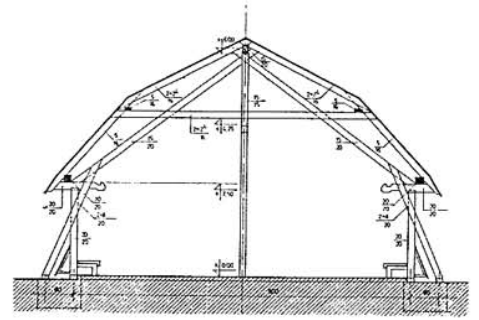
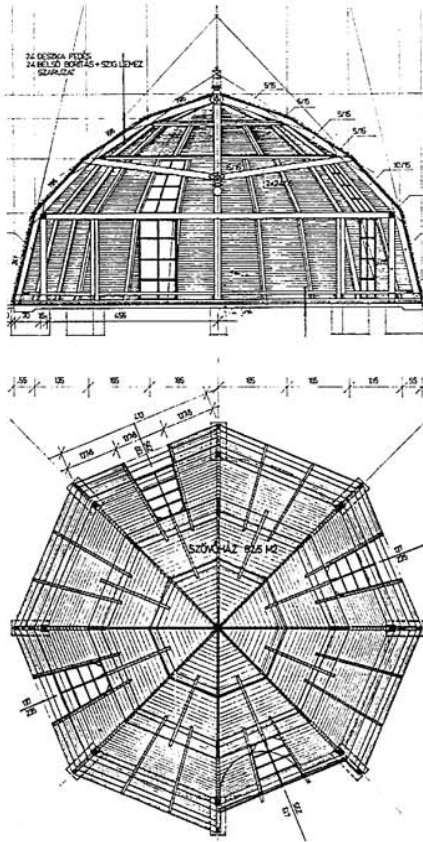

megoldást tartalmaz, annyi azonban bizonyos, hogy számomra a feladat technikai és építészeti megoldása mellett (vagy inkább előtt) a legnagyobb izgalmat és szinte földöntúli örömet az okozta – korábban efféléről álmodni sem mertem volna – hogy egy élő, lüktető közösség befogadott, és nemcsak engem, hanem a házat és a benne rej-

tező gondolatot is elismerte sajátjának. Mindannyian szenvedünk a felkavaró és mindenre képessé tevő közösségi érzés, közösségi tudat hiányától. Ahelyett, hogy e hiány okát kutathatnánk vagy kutathatnánk, miféle álformákat hozunk létre? Tudjuk-e? Mások is, én is tudom. És amikor már majdnem teljesen elveszítjük ezt a termé-

szetes emberi vágyunkat a közösség megtartóereje után, egyszer csak készül egy kapu, készül egy terv, és rá néhány hónapra egy ház. Az utolsó nap az emberek már a tetőről – a kalabukosról – estek le fáradtságukban, de tudom, hogy olyan boldogság és teljeség fogott össze bennünket egyenként és együtt, ami tán csak a szülés bol-

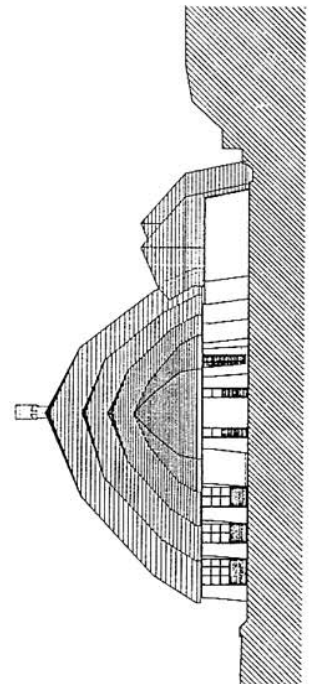
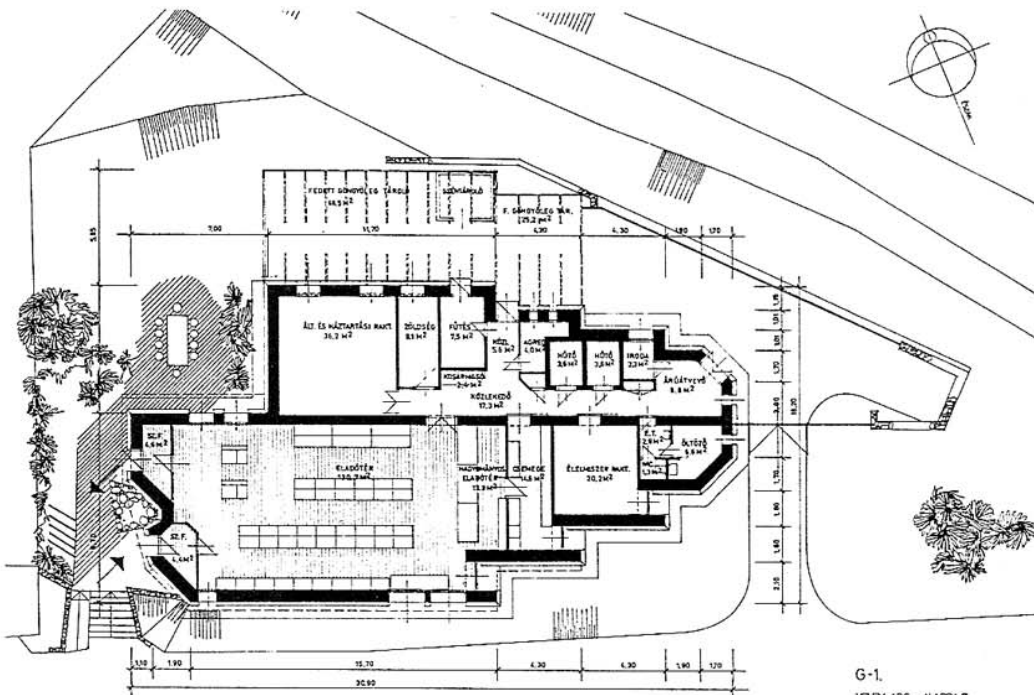

G-1.
VELEM, ABC ÁRUHÁZ

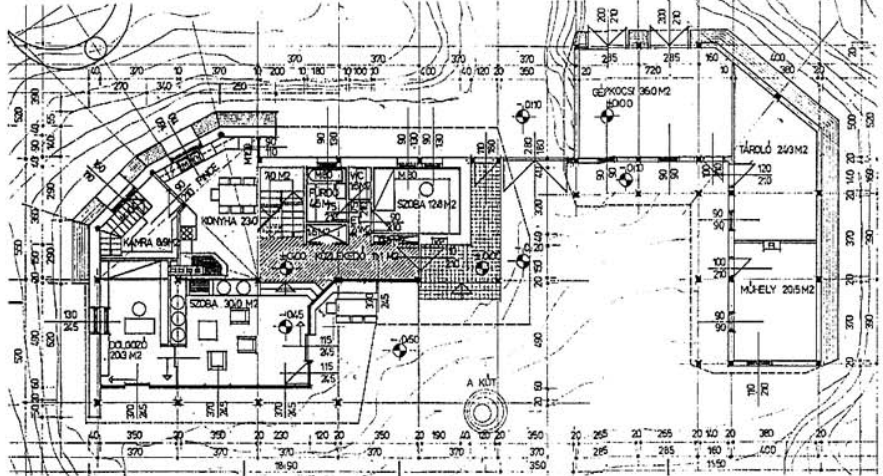
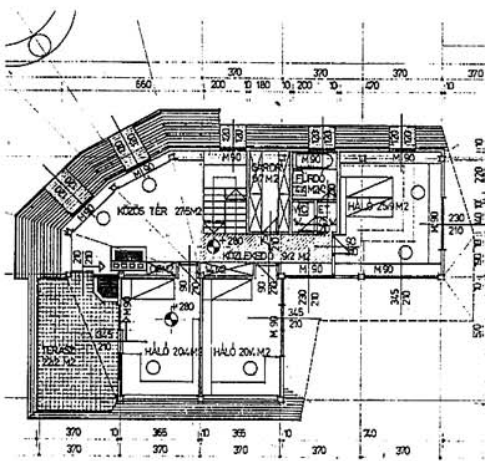
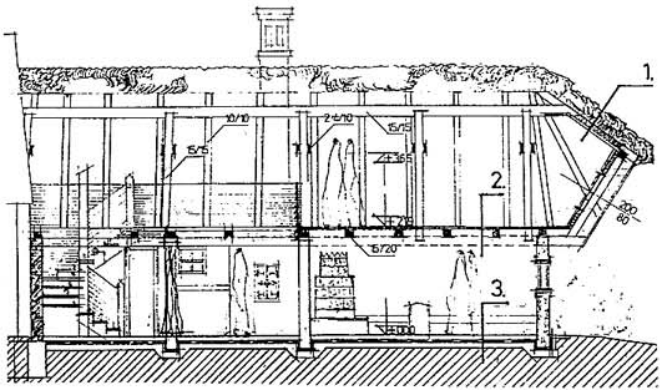

Cák, boronafalas ház felújítása, 1982-83
Fót, családi ház terve, 1984

dogságához fogható. A hegy fáiból, a közösség időtlen hagyományából gondolat született, s a gondolatból HÁZ. A házunkat kapuival, hegyoldalával és a benne megfogalmazottakkal használni fogjuk. Azt hiszem, emléket állítottunk a közös emberi munkának, hitnek és gondolatnak. Újra Hívők lettünk, az Ember Hívei."

Közben a fényképezést is folytatta. Filmjeit maga hívta elő és nagyította. A "Budapest építésze a XX. században" c. könyv (szerzői Jékely Zolt és Sódor Alajos) fényképanyagát készítette. Ugyancsak adott anyagot Dr. Gerő László egyik, a budai Várról készült könyvéhez. Fényképein nemcsak épületek jelentek meg, hanem a körülöttük lévő világ, fák, kövek, a táj, illetve az ember. Ezeket a témákat itthon és Finnországban egyaránt megörökítette, s összevetette.

"Életemnek két része van, egy, ami a környezetteremtés, és egy ami a családteremtés. Szellemi befolyással elsősorban a magyar szerves építéset, finnországi utam és saját három gyermekem voltak." Lányainak járókát

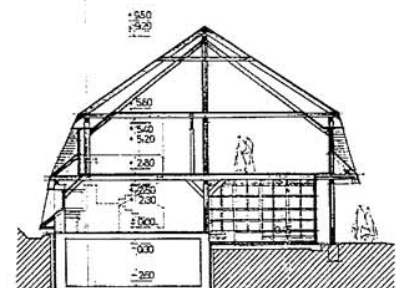
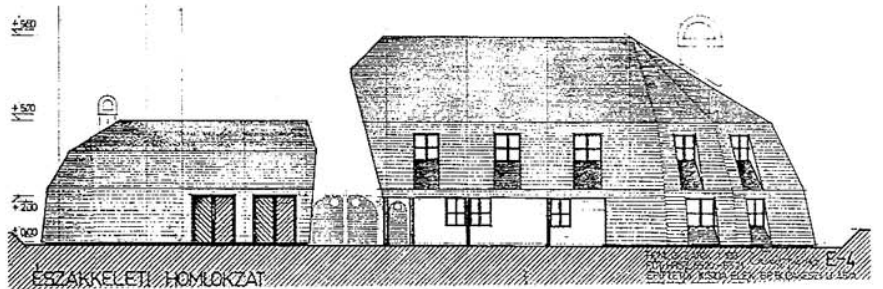
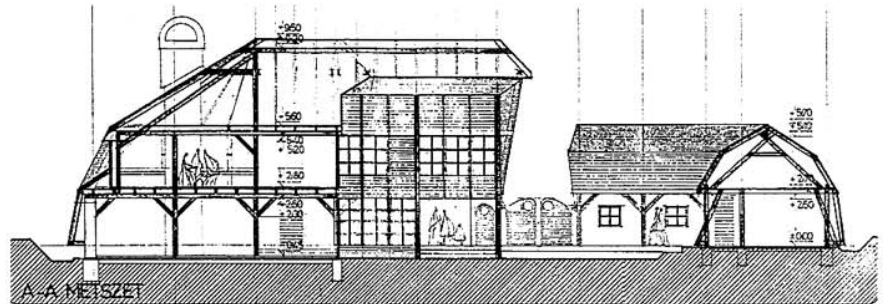

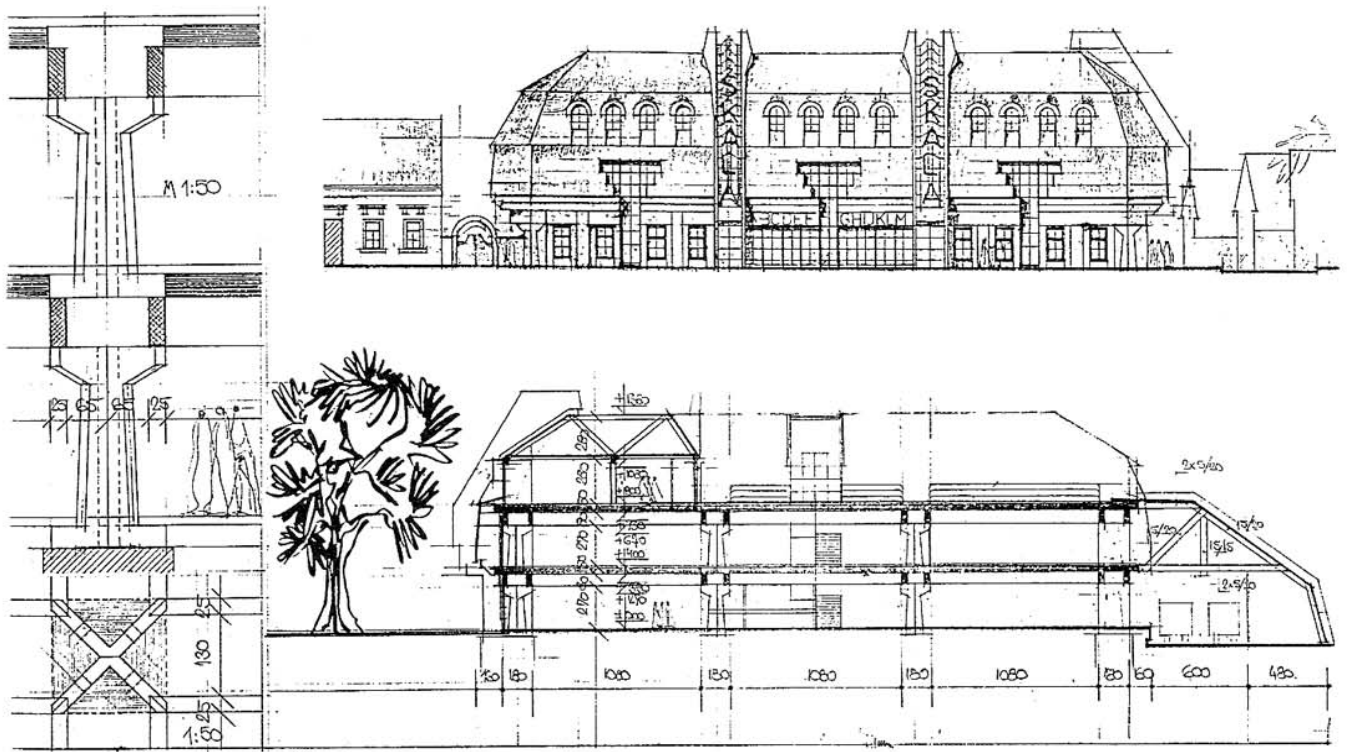

Keszthely, ABC áruház, 1985-88
Bozsok, hétfégi ház terve, 1985

tervezett, játékokat készített, meséket talált ki, s mindig magával vitte őket, amikor fontosnak tartotta.

Mozgatórugója volt egy baráti, szakmai csoportnak. Részt vett Makovecz Imre szabadiskoláján a 70-es években. Ő kezdeményezte, és szervezte meg 1981-ben először Finnországban, majd további országokban a magyarországi szerves építészet bemutatkozását. Baráti összejöveteleket szervezett lakásán, ahol sokszor hajnalig tartó viták voltak örökérvényű összeveszésekkel és kibékülésekkel.

A velemi barátainak kezdett el először családi házakat tervezni. Első házát egy celldömölki fafaragónak, Németh Gyulának tervezte. Egy másik fafaragó, Németh László Cákon vett meg egy öreg műemlék parasztházat, s annak helyreállítását, bővítését készítette el. Egy másik, általa nagy kedvvel készített felújítás volt egy textiles, viseletvarró hölgy, Orbán Zita tihanyi háza. Bozsokra is tervezett egy nyaralót, amit az akkori zsűri a környezetbe nem illőnek minősített, s nem adott rá építési engedélyt.

A miskolci fafaragóknak is készített tervet arról, hogy a Bárczi kastélyból és környékéből hogyan teremtsenek maguknak alkotótelepet. A Budapesten illetve környékén élő fiatal



népművészek Ócsán vertek tanyát, s ennek elindításában is részt vett. Általában mindenütt ott volt, ahol kézművesek, népművészek valamit kezdeményeztek.

Tagja volt a Népművészeti Egyesületnek, a Magyar Építőművész Szövetségnek és a Magyar Képzőművészeti Szövetség belsőépítészeti tagozatának.

(Összeállította : Szentesi Anikó)



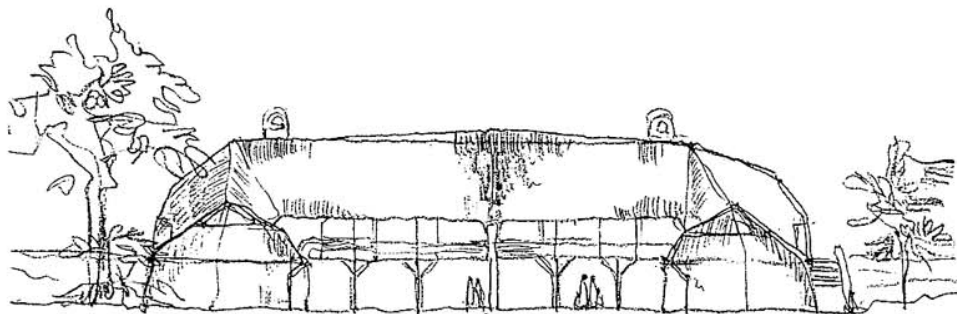

TERVEK, ÉPÜLETEK:

	1980.	Pásztó, Hasznos, beépítési terv
1969-70.	Helsinki, HAKA, finn szövetkezeti lakások	1980-81. Tatabánya, Sportliget
1970-73.	Fehérgyarmat, Étterem, Szálloda	1980-1980. Hévíz, Szolgálati lakások
1971.	Petz Ferenc utca belső átalakítás	1980-86. Hévíz, Bányász üdülő uszodája
1972.	Ond vezér úti lakótelep – (adaptálás)	1980. Tihany, halászház rekonstrukció
1972-77.	Makó, Maros Áruház	1981. Velem, fászsín
1972.	Tolna, Áruház – beruházási program	1981. Hangya utca, lakóépület
1973.	Mór, Zichy Géza utca 24 lakásos lakóépület, tetőtérbeépítés irodának	1981. Nádajla, nyaraló
1973-78.	Kecskemét, Műkertváros 463 lakás	Sárvár, családi ház
1974-76.	Budakeszi, 44 lakás	Sárvár, Ifjúsági Ház, malom átalakítás
1974.	Baja., teraszházas lakótelep	1982. Szentendre, földstadion
1974-80.	Budapest, Logodi u. lakóház	Velem, présfedél és kovácsműhely
1972-74.	Budapest, Farkasrét, családi ház	1982-86. Velem, ABC áruház
1975.	Szécsény, várbástya, műemléki rekonstrukció – terv	1982-88. Hévíz, Bányászüdülő, gyógyászati szárny
	Velencei tó területére egységes kerítéstervek	1982-83. Cák, boronafalás ház felújítása, bővítése
1976.	Ond vezér úti 150 fős óvoda – terv	1983. Hévíz, Bányászüdülő C+H épület rekonstrukció, Üvegház
	Ráckeve, szauna, tan. terv	1984. Velem, fazekasműhely
1976-80.	Hévíz, Bányászüdülő Szálloda épület	Miskolc, Bárczi Kastély hasznosítási terve
1976.	Százhalombatta, PB gázcserelelel	Fót, családi ház – terv
1977.	Tata, bevásárlóközpont, ABC, Piac	Mezőberény, családi ház átalakítása
1977-86.	Százhalombatta, Vízélettani Labor	1985-88. Keszthely, Áruház
1978-82.	Emőd, mintalakótelep	1985. Velem, szövőház
1978-80.	Velem, fafaragók háza	Újpesti Kórház, pihenőház
1978.	Hévíz Posta, Étterem, Összekötő folyosó	Ócsa, Egyesületi ház
1979.	Pannonhalmi út, hétlakásos ház	Miskolc, 2 lakásos családi ház
		Bozsok, hétvégi ház
		1985-89. Recsk, Bányász Művelődési Ház Óvodai játszóházak fából
		1986. Budapest, Állategészségügyi Állomás, (tanulmányterv)

PÁLYÁZATOK:

European Studentphoto (Uppsala, fényképpályázat 1967.) *Roofs in Florence* c. kép kiállítva

A falu építészete fényképpályázat 1 db. díjazott kép 1970.

Új egyetem pályázat, Jyväskylä, Finnország 1970.

Könnyűszerkezetes bevásárlóközpont 1971 II. díj

Építészeti kerámia pályázat 1973 (Beke Györgyi keramikussal)

Minimális környezet pályázat 1972

Építészet és környezet fényképpályázat, 1973, 2 kép kiállítva,

Vízügyi fényképpályázat 1973, 3 kép kiállítva,

Bükkfürdő, házi pályázat, 1975 II. díj

Szeged, Nagyáruház pályázat, 1975 III. díj (Mandel Tamással)

Hollókő, falurekonstrukciós pályázat, 1975

Gyermekjáték pályázat, 1976

Szalafő, parasztház, belső pályázat, 1976

Családi ház, fotópályázat, 1977 II. díj.

A pesti oldal építészeti fényképpályázat, 1980. I-II, III. díj

Bp. VII. ker. 22-es tömb rekonstrukció, III. díj

PUBLIKÁCIÓK, KIÁLLÍTÁSOK:

Finnország, Lakáskultúra, 1971/3

Építészeti tanulmány Finnországról a SZÖVTERV részére, 1970.

Szingapur, TV film, építészeti szakértés, 1976.

Csete Ildikó és Kun Éva, kiállítási katalógus, fényképek, Hajdúszoboszló, Debrecen, 1977-1978

Juhász László halálára, Művészet-évkönyv, 1973 (Nem jelent meg.).

Az építészetéről, Négy Évszak.. 1978.

Gerő László: A budai Vár. Műszaki Könyvkiadó 1978; 24 fénykép

Modern magyar építészeti; Magyar Építőművészek Szövetsége, kiállítási anyag; 92 fénykép.

Tillay Ernő: Városkép-városfotó., 1979 Lektorálás.

Beszélgetés Velemről; MTV 1979.

A HÁZ Oktatóanyag a Népművelési Intézet számára. 1980 (Szöveg, rajz, fénykép és tervek)

Jékely Zsolt – Sódor Alajos: Budapest XX. századi építészete. Műszaki Könyvkiadó, 1980, 320 fénykép.

AZ ÉLŐ ÉPÍTÉSZET

Válaszok Makovecz Imre kérdéseire

(Milyen hajlam vezetett a szerves építészethez?)

Emberi érzékenységem és a természetes világgal szembeni tisztelettem vezetett az emberből és a természetből fakadó építészeti gondolatokhoz. Iszonyodom a mesterkéltnél, technizált vagy *alkalmi* építészettől, mert gyökerétvesztett, derékba tört álsgológának tartom.

(Mi a szerves gondolkodás?)

A természetet olyan teljességnek fogom föl, amelynek egyenrangú alkotóeleme az ember, az emberi közösség, a vizek, fák, a kozmosz és ugyanígy az az emberi szellem és az az erő, mely vizeket fakaszt, fát növeszt és bolygókat irányít. A szerves gondolkodás eképpen az elemek maguk teljességében-eredetében, működésében és elhalásában való fölfogását jelenti számomra. Így gondolkodott Latino-vits, Einstein, Ady, F. L. Wright vagy Michelangelo.

(Milyen változás ösztönöz a szerves gondolkodásra?)

Ez a gondolkodásmód – az ember legmélyéről fakadó lévén – minden korban jelen volt. Századunk derekától azonban különösen nagy szerepet kapott. Birtokába jutottunk ugyanis olyan eszközöknek, melyek a szellemi és fizikai lét totális manipulációjának, illetve teljes megsemmisítésének lehetőségét adják; ha úgy fordul, emberek igen kis csoportja kezébe. Ebben az új, bármikor kitörni képes kráterben állva az emberek szív-szorongva kényszerülnek végiggondolni minden lényegeset. Így kerül előtérbe életbenmaradásunk egyetlen lehetséges módja, hogy tőlünk függetlenül működő erők helyett önmagunkat megismerve egyetlen mentsvárunkhoz, saját szülő-világunkhoz forduljunk. A már-már kormányozhatatlan erők ellen csak az őket létrehozó természetes elme küzdhet. A szerves gondolkodás nem pótszer, hanem az egyetlen lehetséges út.

Göcseji vízimalom, Erdei András felvétele

A velemi faragóház, Mozgó Világ 1980, fényképek.

Velem és az orfíui barlangház, Művészet. 1980/12, fényképek

A hévízi bányászüdülő. Magyar Építőipar, 1981/1-2. Cikk, rajz, fotók.

A finnországi magyar építészeti kiállításról. Vas Népe. 1981. június 6.

Faragóház Velemben, Magyar Építőművészet. 1981/2. Cikk, rajz, fotó.

Nomad nemzedék. Népművelési Intézet kiadványa, 1981. *Velem, faragóház*. Fotók és szöveg.

Népművészeti vándorkiállítás Kecskemét, 1981. 10 poszter.

Tradition and identity. The architecture of Imre Makovecz, Arkkitekti, 1980/5-6. Cikk és illusztráció.

Reima Pietilä cikke, interjúk. Arkkitekti, 1981; fotó és szöveg.

A magyar organikus építészetéről Byggekunst, 1984/6.

Velem, The Woodcarver's House, A+U 1984/3.

Építeni?! Ifjúsági Szemle, 1986 (és megemlékezés Erdei Andrásról.)

Előadás az építészeti tervezésről. 1977. SZÖVOSZ vezetőképző.

Budapesti Műszaki Egyetem. Fotóköri vezetése Gáborjáni Péterrel és Tímár Péterrel. 1978-80.

A fa építészete, előadás, Velem, 1978.

A velemi faragókör munkája. Előadás a Népművelési Intézetben, 1980.

A velemi faragóstúdió vezetése Péterfy László szobrászművésszel. 1978-83.

Előadás az építészetéről Fialat Műszaki Tanácsa. 1977.

Kiállítás Vajda Gyula grafikussal a *Bercsényi*-ben. 1966.

Libella presso 3,5x2,0 m fotogram Budafoki út 9., 1969.

Perinne ja vertauskuvat (Hagyomány és metafora) építészeti kiállítás Helsinkiben 1981. Április. (Csete György, Erdei András, Kovács Attila, Makovecz Imre, Mezei Gábor) 1981. Jyväskylä; 1981. Stockholm. 1980-tól a Hazafias Népfrent Közmuvelődési Bizottságának tagja.

Tatabányai Sportliget Tanulmányterve Kiadvány, 1981. terv, rajz és fotó.

Egyéni kiállítás, Sárvár, 1982

Kollektív kiállítás Graz, 1983, Innsbruck, 1983, valamint München, 1984 (résztvevők: mint fent)

Építészeti előadás Makovecz Imrével. Stockholm, Oslo, Trondheim 1984

A velemi műhely, Előadás a Szegedi Művelődési Házban. 1984.

Magyar élő építészet Csoportos kiállítás Budapest, 1985

Velem 10 éves, kiállítás. Szombathely, 1985

Előadás az építészetéről, Dombóvár, népfőiskola. 1985

Magyar Építészeti Kiállítás Japán, 1985. (a velemi műhely képei)

Csoportos építészeti kiállítás, Gödöllő, Agrártudományi Egyetem, 1985.

Építészet és hagyomány, előadás, Sárvár, 1986

Építészet és hagyomány Életünk 86/4.

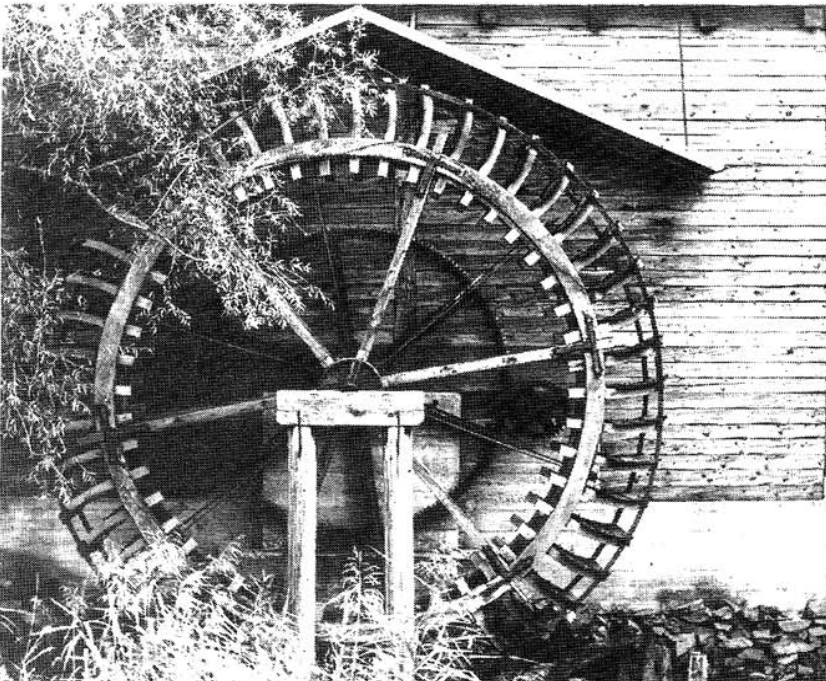

(Milyen károkat okozott a Kelet-Nyugat-alternatíva?)

Az európai világ éppen az előbb említettek során a század elejétől fogva mesterségesen kettészakadt, ami az európai gondolkodásra katasztrofálisan hatott, hiszen a szellem hadi és politikai manipulációk eszközévé vált. Ez csak európai probléma; Ázsia, Afrika, Amerika és Ausztrália nem a Kelet-Nyugat, hanem a mindig meglévő politikai, hatalmi harcok miatt kerül hasonló helyzetbe. Ezért én nem keletnyugati, hanem általában politikai-hatalmi harcról beszélek. A helyzet eredményeként mutációk láthatók, hiszen vannak megfélemlített, már a gondolat születésekor önkontrollal élő emberek, akik mégis nagyszerűt alkotnak, és vannak liberális vizeken evezők, szabadgondolkodók, akik silányak, és a manipuláció önkéntes alkalmazottai.

(Milyen választ ad erre a szerves gondolkodás?)

A szerves gondolkodás erre az alternatívára nem válaszol, mert egyik alternatíva sem illeszthető bele hézagok nélkül világképébe. Csupán módszer adhat, segítséget ahhoz, hogy függetlenül attól, hogy a *feketék* vagy a *fehérek* közé tartozunk, az elszabadult hatalom, az önmagáért való politika, az értelmetlen pusztítás helyett magunkra, a teljes természetre és saját

törvényeinkre épülő közösségi rendszert hozunk létre, de az efféle utópiák segíthetik az emberiséget ahhoz, hogy ne önmaga ellen forduljon, s a társadalmat ne az önállósult emberek, hanem az egymásért élők közösségének tekintse. A Kelet-Nyugat alternatíva véleményem szerint egy általános konfliktus európai megjelenési formája, a szerves gondolkodás pedig általános. Magyarországon élve mégis tudomásul kell venni, hogy a konkrét helyzetre konkrét válasz kell. Ez esetben: az okozott károk jelentősek – csakúgy, mint Indokínában – de létük elkerülhetetlen volt. Ma őszinte emberi közösségek létrehozásával kell a sebek gyógyításáért küzdeni.

(Mi a tárgy szerepe a természetben, és mi a környezetben?)

Ebben az önmagának is ellentmondó társadalmi és technikai helyzetben a tárgy a legelemibb eszköz. Megfosztva természetes lététől – már mint hogy része egy önmagát szabályozó rendszernek – csupán eszköznek tekintetik. A tárgy pedig nem eszköz; a fogalom hibás. Tárgy a fa és tárgy a virág; tárgy a vulkán és tárgy a rakéta. Természet van és önmagában a tárgy nem létezik.

(Van-e geometriája a szerves építészetnek?)

Ahogy önmagáért tárgy – mint leképezett fogalom – nem létezik, úgy szerves geometria sincsen. A geometria – a jelenségek grafikus ábrázolásának tudománya – eszköz. Ha a ház saját törvényeinél, esetleg konkrét természeténél fogva íves, görbe, stb., úgy ez a geometriája. De ha az valamilyen oknál fogva egyenesekkel határolt, úgy geometriája ez. (Lásd: kristályvirág, csurgó víz-felhő, fenyő-tölgy, csillagos ég-virágos mező, egyiptomi társadalom-reneszánsz társadalom.) A szerves építészet nem azonos az ívek és egyenesek geometriájával, saját geometriája nincsen, különben felszínes dogmává merevednék.

(Mi a tektonika? Van-e a választott anyagoknak kánonja?)

A tektonika gravitáció, mely súlyt ad az elemeknek, és azok egymásra épültével megszabadítja őket a nehézkedéstől – azaz a darabok földre hullásától. Ez a metamorfózis új minőség. Az épület – darabokból építve – a tektonikára épül, erre a gyönyörű metamorfózisra, mely nemcsak a gravitációt hordja magában – ez az első burok – hanem a benne felfogott szellemet is: a Föld híz és szül, az anyag bennünket alkot és halálunkkal visszaadja azt a Földnek. Ha ezt a kettősséget megérttem, akkor a Föld anyag és szellem, tárgy és tartalom, de ez a kettősség nem egyedül meghatározó, hisz a Föld és a gravitáció is csak része a sokkal egészebbnek. A tektonika és az anyag elfelejthetetlen része az idő. Az épület építésekor tudom, hogy hozzányúltam a Földhöz, ezért minél többet igyekszem visszaadni neki.

A szerves építészet véleményem szerint kánon nélküli, az élő organizmus kanonikus, nem mereven sematizált, legfeljebb jeles pillanataiban, a koncentráció kedvéért használt kánon, ami csak a lényeg, de nem a valóság. A választott anyagoknak tehát kánonjuk nem lehet.

(Mi, vagy ki a szerves gondolkodás ellensége?)

Az efféle gondolkodásnak minden hatalom, minden ma létező európai hatalom az ellensége, mert a szerves építészet tagadja azok manipuláló eszközeit, küzd ellenük. Nem fogad el mesterséges struktúrát, ipari, pénz-



ügyi, társadalmi vagy szellemi rendszert, s ezért nonkonform. A tanácsokat persze meghallgatja, de maradéktalanul elfogadni nem tudja. A szerves építészet ellensége a mai építőipar, a mai gazdasági és települési politika és Major Máté.

Az ellenség eredményei? Minden magyar községben, újságban, szaklapban és a televízióban láthatók. A kórházi statisztikák, a pszichológusok zárójelentései és a bírósági ügyek jegyzőkönyvei pedig leírják az eredményeket.

(Van-e ellenségei számára átláthatatlan sajátossága a szerves gondolkodásnak?)

Miután a szerves gondolkodás a világ egységéből, teljességéből indul ki, formállogikával nehezen követhető. Az épületek gondolatok hordozói; belső tartalommal, jelentéssel bírnak formái és terei. Miután ellenfeleink ezzel általában nem értenek egyet, ezért a formák és terek számukra átláthatatlanok. Azt pedig, hogy bennük jól érzik magukat, nem vallhatják be.

(Van-e kapcsolata a népművészettel?)

Miután a népművészet eredeti gondolkodásmódja – mint minden ősi, természetes művészeté – szerves, ezért a mai építészet nyíltan sokat tanulhat a népművészetből.

(Megfejtető-e a népművészet jelrendszere? Mit adhat a XX. század végén?)

Az írásos minták és társaik jelek; olyan jelek melyek a környezet (tárgyi és szellemi) mozgásairól mesélnek, azokból generációkon keresztül csiszolva a legfényesebbet, a lényegét határozzák meg (fekete-fehér, üres-tele, harc-nyugalom, élet-halál, állat-ember). Ez az írás egy kicsit hasonlít ahhoz a régi íráshoz, melyben csak a leglényegesebb szavakat írták le kötetlen mondatstruktúrákban, és csak a mássalhangzókat jelölték. Az olvasónak komoly erőfeszítésbe telt, és csak a szövegkörnyezet ismeretében vált megfejthetővé az írás értelmezése, de a megfejtés közben maga is a leírt részévé vált. Szerepe aktív és volt nem passzív. A mai civilizáció igen fejlett, de az ember aktív jelenléte ellen dolgozik. A népművészet, az ősi művészetek elsősorban ezt tudták ellensúlyozni, s azonkívül a jelensé-

gek teljességére, az összefüggésekre való koncentrációt segítik; a szintetizáló és nem analízáló gondolkodást.

(Mi a társadalom, mint metatermészet idegen eleme?)

A mai társadalmat a mindennapokban úgy fogjuk fel, mintha az túlünk független vagy fölöttünk álló szükségszerűség lenne, holott csak általunk és értünk létezik. Ez a felfogás azt szolgálja, hogy a különböző hatalmi erők (ideológiai, katonai és politikai egyaránt) szabadon manipulálhassák az embert. Régen ezt úgy mondták: a tudás veszélyes, vagy hogy boldogok a lelki szegények, mert övék a mennyeknek országa. A mai társadalomban – a fejlettebbekre gondolok – tehát az önálló hatalom a természettől idegen, és célja az ember manipulálása.

(Mi az idegen elem, és mi a szerves gondolkodás jövője?)

Az idegen elem – ebben létfontosságú a szerves gondolkodás – el kell tűnjön előbb-utóbb a társadalomból; legalábbis erre halad a fejlődés. Ez a szükségesség bujkál a felvilágosodás utópistáitól Marx kommunizmus iránti vágyán át a sci-fi világgállamig minden államban. A közösségért való hatalom, és nem a hatalomért élő közösség az igazi alternatíva.

(Mi a sajátos magyar feladat ebben, mi a Te helyed?)

Magyarországon – tehát konkrét helyzetben – a mi szerves építészetünk feladata a szerves gondolkodásmód terjesztése, a megépült épületek tömegével annak bizonyítása, hogy szűkös és adott módon irányított építési lehetőségek mellett is lehet emberséges épített környezetet teremteni. Ezenfelül harcolni kell az olyan – társadalmunktól és országunktól idegen – megoldások ellen, amilyen a Nemzeti Színház terve, a házigyári lakótelepek, a Bős-Nagymaros vízierőmű, a kistelepülések és kisvasutak elsorvasztása, a régi növény- és állatfajok kipusztítása, a tarvágások, és a lakosság akaratát ellen való koncentrációja, stb. Magam a két itt bemutatott épülettel azt bizonyítom, hogy a bányászok pihenőhelye (Hévíz, bányász-üdülő) olyan hely kell hogy legyen, ahol a föld alatt dolgozó legalább olyan tiszteletet kap, amelyet eddig csak a dollárral idelátogató idegen; másrészt (Velem, fafaragótelep) hogy a népi építészet építve magtanulása testet és lelket egyképpen egészségesebbé tud tenni, közösséget tud létrehozni, és új értéket ad az embernek.

(Magyar Élő Építészet, katalógus, 1985)

Férfifej, Öregasszony – Erdei András felvételei



SZENTESI ANIKÓ

Budapesten születtem, de a család szárai az Alföldre, Szolnok környékére, a Tisza partjára, s a Jászságba vezetnek. Kőbányán nőttem fel, ahol akkor még szőlőskertek, vadregényes dombok voltak. Én nem emlékszem, csak mesélték, hogy alig 3 évesen én is elindultam a környék nagyobb gyermekeivel nyúlra vadászni a rákosi gyakorlótérre. Édesanyám persze lélekszakadva keresett, hiszen akkor ott még fel nem robbant lövedékek voltak. De emlékszem a Kőbányai Sörgyár pincéi feletti dombok számunkra titokzatos világára. A legnagyobb élményt azonban azok a nyarak jelentették, amelyeket a rokonoknál töltöttem. Keresztapámat, miután szovjet fogságból az utolsó csoporttal hazatért, hogy jól eldugják, tanyasi tanítónak tették meg Besenyőszög és Jászladány közé. Az itt töltött nyarak felejthetetlenek. Akkor még nem tudtam, ma már tudom, hogy azt a szabadságot éreztem meg, amit Petőfi olyan csodálatosan megírt. Fára másztunk, szalmakazal tetején ugráltunk (jól összeszurkált), a kert alján húzóódó patakban pecáztunk, lovaskocsin utaztunk (télen lovasszánon is), gyalog mentünk minden este a frissen fejt tejért az alig 1 km-re lévő szomszéd tanyába. Mézet pergettünk, s esténként versengve kerestük a tyúkok tojásait szerte a kertben. Itt láttam először nyári konyhát igazi búbossal. Az aszálytól össze-vissza repedezett föld szagát, a kukoricablák illatát (akkora volt, hogy ki sem látszottunk belőle), Nagymamám frissen sült, dudos kenyérének ízét a frissen leszedett paradicsommal, ma is érzem. Micsoda más világ volt ez a városi aszfaltozott léthez viszonyítva! De nem felejttem a tanyasi iskola tornácán ülve látott óriási narancssárga gömböt, a Napot, ahogy tűnt el a horizonton. S bár a Sors megadta, hogy láttam naplementét északon, a Sarkkörnél, s délen a Szaharában, mégsem vetekszik egyik sem a gyermekkori látvánnyal.

Kiváló tanáraink voltak mind az általános iskolában (a Kőbányai Szent László téri általános iskola), mind a gimnáziumban (Fazekas Mihály Gyakorló Gimnázium).

Emberségre, tisztességre neveltek, s valóban tanítók voltak. Hogy építész lettem, azt is gimnáziumi rajztanáromnak, Makovszky Endrének köszönhetem, aki ábrázoló geometriát is tanított, s rajzszakórt is vezetett. Úgy látszik, valamit

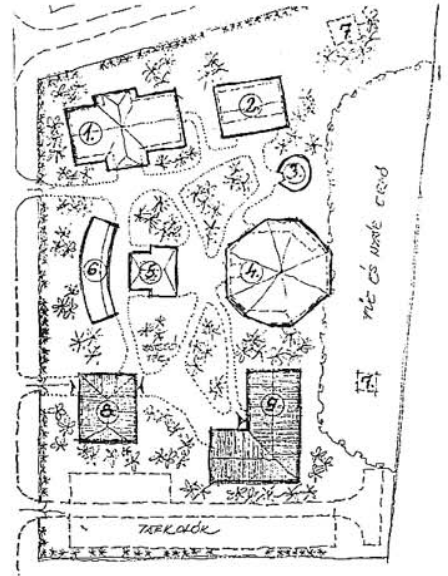

láthatott bennem, hogy ebbe az irány-
ba terelt.

1969-ben, az egyetem elvégzése
után, a Szövtervnél kezdtem dolgozni.
A Főváros ekkor kezdett foglalkozni a
fürdők felújításával. Pályázatot írtak
ki a Rác-fürdő rekonstrukciójára. Mi-
vel diplomamunkám is gyógyfürdő
volt, így kollégáimmal részt vettünk a
pályázaton, s első díjat nyertünk. A
pályázatból azonban munka nem lett,
mert nem volt meg a szükséges anyagi
háttér a Fővárosnak. További pá-
lyázatokon vettünk részt: a Har-
kányban építendő gyógyüdülő és a
Margitszigeti Gyógyszálló pályázatán.
Ez utóbbit megnyertük, az épület
megvalósításában azonban már nem
vettem részt, miután az építész sze-
repet egy korántsem könnyebbel, az
anyaszereppel cseréltem fel. Erdei
András építész, a férjem, a társam fan-
tasztikus együttérzéssel segített, hogy
mindkét hivatást el tudjam látni. Há-
rom leányunk van, s bár a babázós
korszak után úgy éreztem, hogy elől-
ről kell kezdenem a szakmámat, még-
sem adnám semmiért azokat az éve-
ket.

Visszatérve az irodába különbö-
ző kereskedelmi épületeket terveztem.
Mindenféle kísérleti szerkezetekből,
melyeket a kivitelezők erőltettek ránk,
próbáltunk házat formálni. Ezek a ter-
vek sokszor csak a tanulmánytervig
jutottak el, mert pénz már nem került
a megvalósításra. Viszont sok vállalat-
vezető jutott így ki nyugatra, tanul-
mányút címen. A 80-as évek elején
megindult Budapest rekonstrukciója.
Az V. kerület tervezésében vettem
részt. A munka nem csak szakmailag
volt tanulságos, de felért egy szocio-

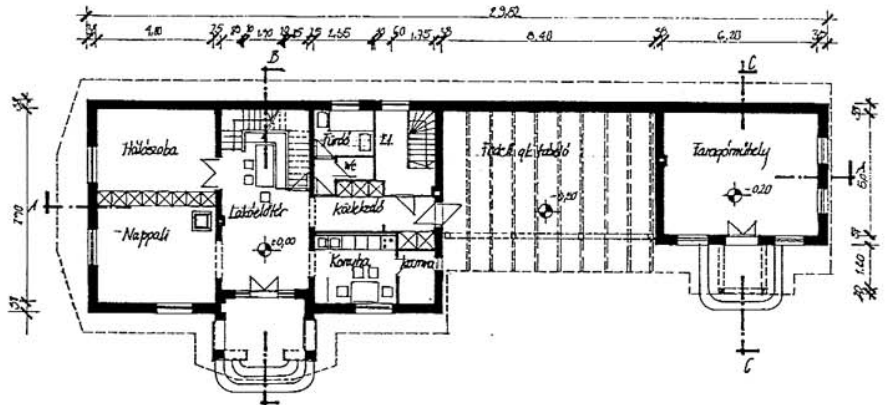
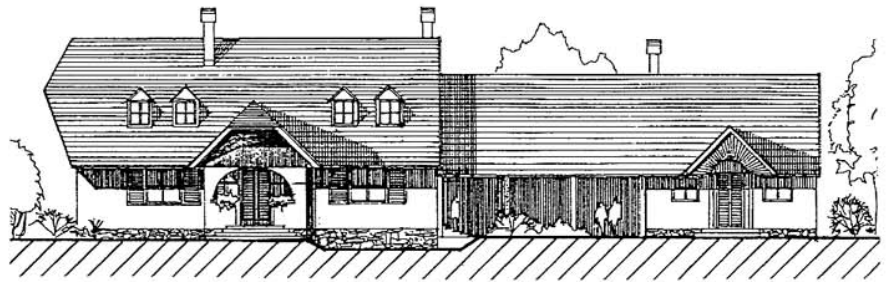

lógiai felméréssel is. Terveimből vé-
gül is alig valósult meg valami, mert
pénzhiány miatt itt is megtorpant a
kezdeti lendület. Hasonló sorsra jutott
egy másik munkám is, amiért azóta is
vérzik a szívem. A parászasvári volt
SZOT gyermeküdülő épületeiről van
szó. Elkészítettük a meglévő épületek,
illetve a környezet rendezésének ter-
vét kiviteli terv-szintig. Izgalmas és
felemelő élmény volt az Ybl Miklós
tervezte épülettel foglalkozni. A terv
az volt, hogy a környéken lévő gyógy-
üdülőkkel együtt egy komplex gyógy-
központot hozunk létre. A SZOT
azonban másra költötte a pénzt, s ez
az épületegyüttes évek óta bezárt, la-
katlan, s az idő vasfoga lassan szét-
rágja.

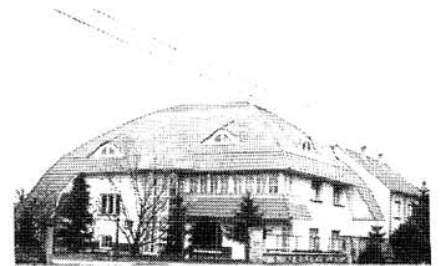

Közben férjemmel rendszeresen jár-
tam Velembe, a Népművészeti Stúdió-
ba, ahol a műhelyek építése közben
különböző hagyományos építési mód-
szerekkel kísérleteztünk. A Velemi
Stúdió mintájára az ország más ré-
szein is műhelyépítésekbe kezdtek.
Mint ebben már valamennyire jártas
építész kerestek meg a Szolnok me-
gyeiek (s egyébként is szülőföldem),
hogy Tiszavárkonyban építenének a
népművészeknek egy alkotótelepet.
Elképzelésem az volt, hogy a környék
építészeti motívumaiból kiindulva, s
azokat felhasználva olyan házakat
építsünk, amelyek nemcsak a külső
szemlélőnek tegyék egyértelművé,
hogy kik lakják a házakat, de a benne



Tiszavárkony, Népművészek alkotótelepe, 1986-tól
Az előző oldali helyszínrajzon: 1. Fafaragómű-
hely 2. Gépműhely 3. Csöszkunyóház 4. Fürdőház
5. Nyári konyha 6. Fedett étkező (megépültek) 7.
Szennyvíztároló 8. Kovácsműhely 9. Fazekas-
műhely (nem készültek el).

Izsákfa, családi ház, (1988-92) tervei
Torony, családi ház, átalakítás-bővítés, 1990

lévők is jól érezzék magukat, megfelelő környezet legyen az alkotó munkához. Elsőnek a fafaragók háza készült el, majd a nyárikonyha az étkezővel, egy csőszkunyhó irodának, s egy mosdóház nyári táborok idejére. A kovácsműhely és a fazekasműhely már pénzhiány miatt nem épült meg. Sajnos a kapcsolat később megszakadt, mivel az alkotótelep vezetője figyelmen kívül hagyta véleményemet, s terveimet, önhatalmúlag alakította a környezetet s a házakat.

Férjem halála után az Ő épületeit fejeztem be, a százhalombattai Vízélettani Laboratórium épületét, majd a keszthelyi áruházat. Ma sem értem, hogyan voltam erre képes, hiszen bárhová mentem, bármit csináltam, minden az Ő hiányának érzését erősítette. S ha az épületeken valamit nem az Ő elképzelése szerint tudtam csak megvalósítani, kétszeres bukást jelentett számomra. S otthon is a riadt gyermekszemek vártak; belőlem próbáltak erőt meríteni.

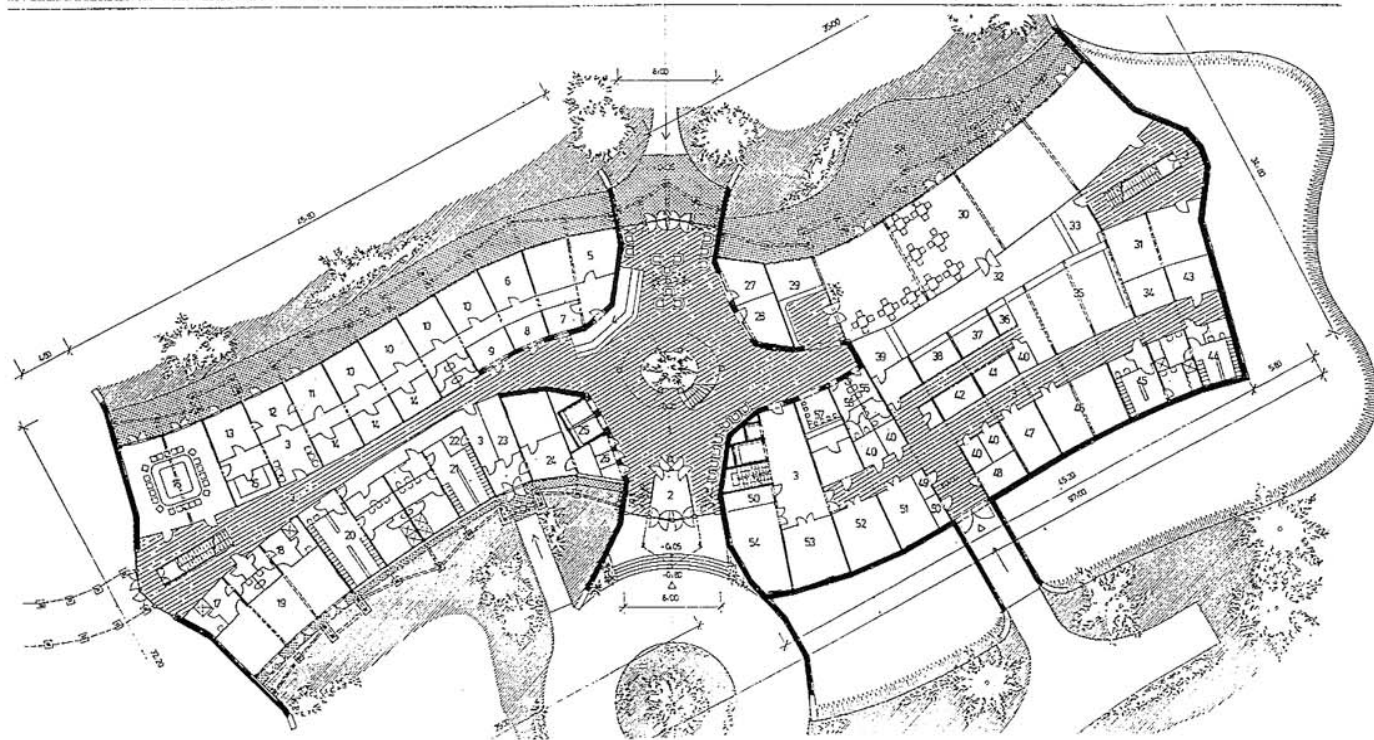
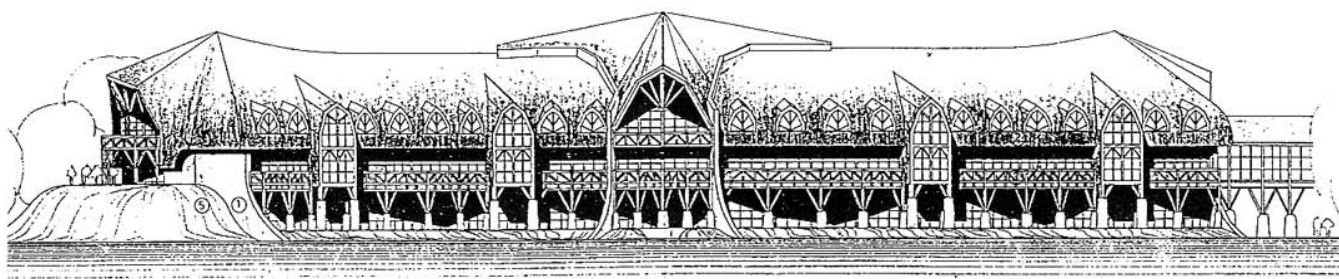
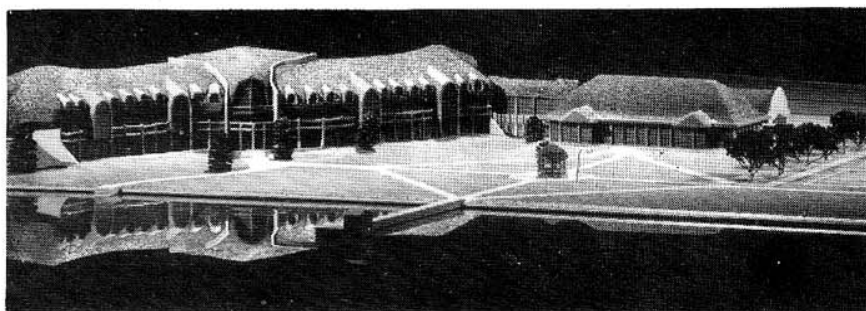
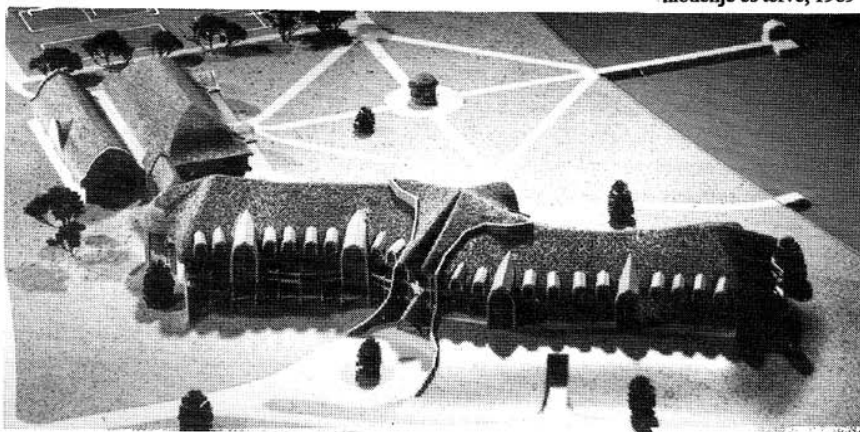

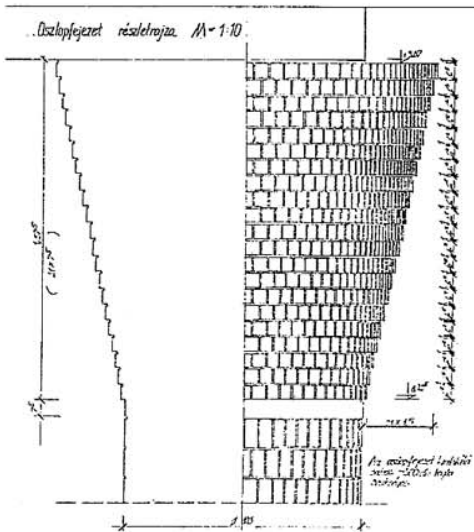

Ebből a szörnyűséges helyzetből Makovecz Imre húzott ki, aki meghívott irodájába dolgozni. A megváltozott környezet, az alkalmazotti létből önálló tervezővé válás megélése, s nem utolsó sorban Makovecz Imre mindenkire kisugárzó energiája, karizmája segített önmagamra találni, a „változtasd meg életed” fájdalmas, de szükségszerű parancsának teljesítésében. 1987 óta a MAKONA korszakvezetné, majd 1991-től a PARALEL Kft-ben dolgozom. Ez utóbbit Kravár Ágival alakítottuk meg, mint a MAKONA egyik egységét.

Szinte jelképnek is tekinthetem, hogy új életemet egy, a szülőföldemre, Kőbányára tervezett épülettel kezdem. A Szent László tér egyik oldalára, régi iskolám szomszédságába terveztem egy lakóházat. Aki ismeri Kőbányát, tudja, hogy ez a tér az egyik

jeles helye a kerületnek - hála Istennek, a kerület rekonstrukciója ezt kikerülte. S bár az épület egy meglévő földszintes épületre épült volna rá, s ez megkötötte a kezemet, de igyekeztem, hogy tervemmel alkalmazkodjam a Lechner Ödön tervezte templom és a tér hangulatához. Úgy éreztem, hogy nem lett volna rossz az épület. A kerületi főépítész azonban nem támogatta tervemet, mert inkább egy előregyártott szerkezetből megépíthető épületet szeretett volna ott látni. Közben az önkormányzati választások elsöpörték az építési szándékot, így nem lett semmi a tervből.

Az Alternatív Közgazdasági Gimnázium épületével már sikeresebb voltam. A gimnázium vezetése Óbudán kapott egy épületet, egy általános iskoláét. Ennek átalakításával illetve bővítésével terveztem meg az iskolát. A bővítésből az új oktatási szárny elkészült, azonban az izgalmasabb része, az aula és a tornaterem nem - szintén pénzhiány miatt. A feladat



Alternatív Közgazdasági Gimnázium, Budapest, Óbuda, 1989-91

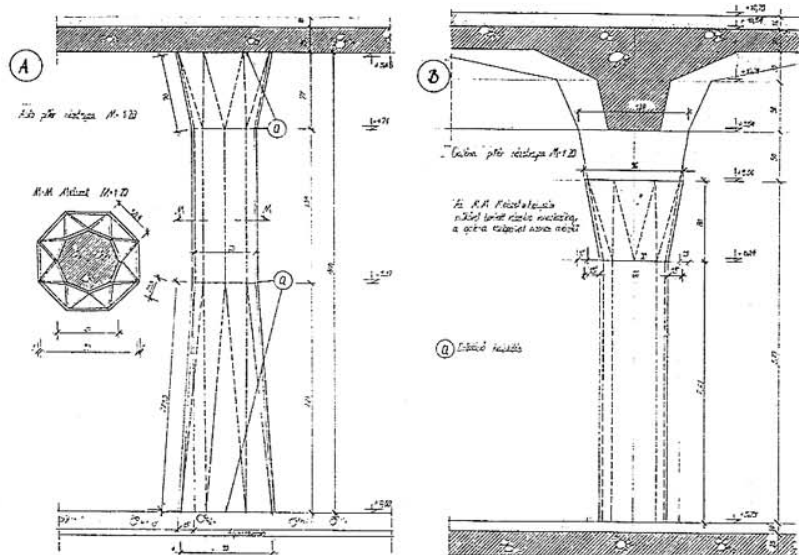
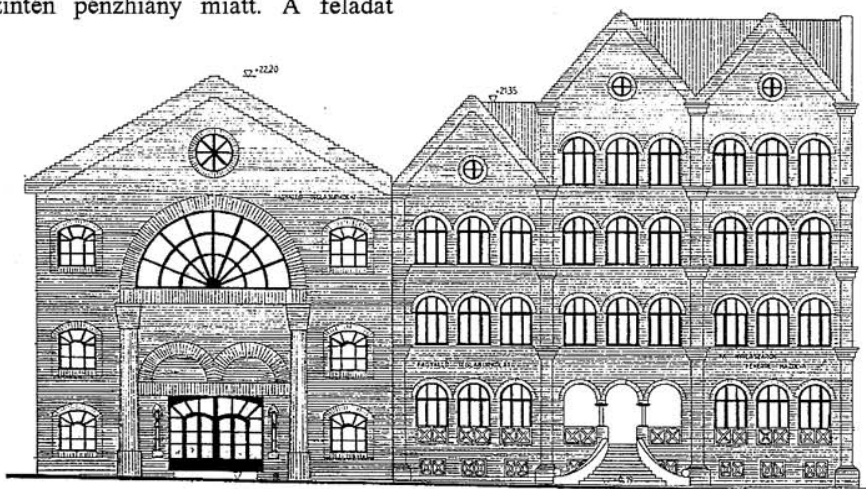

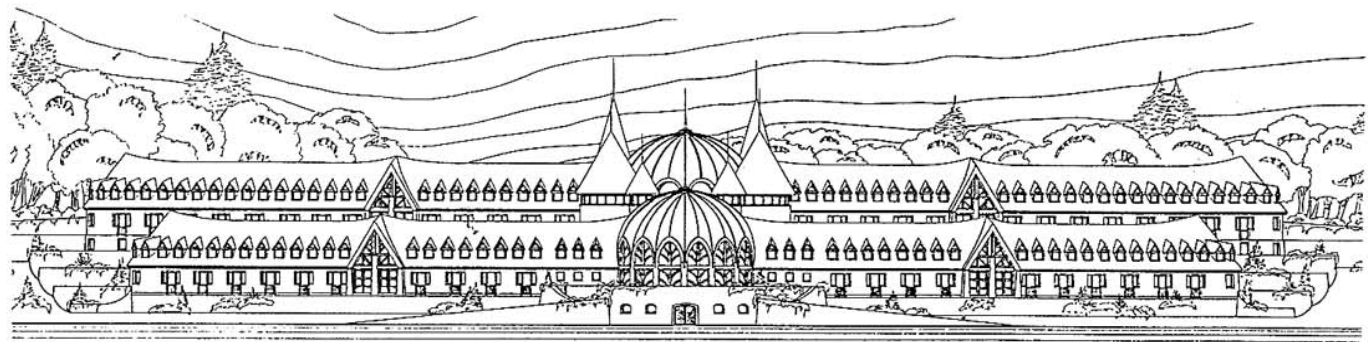
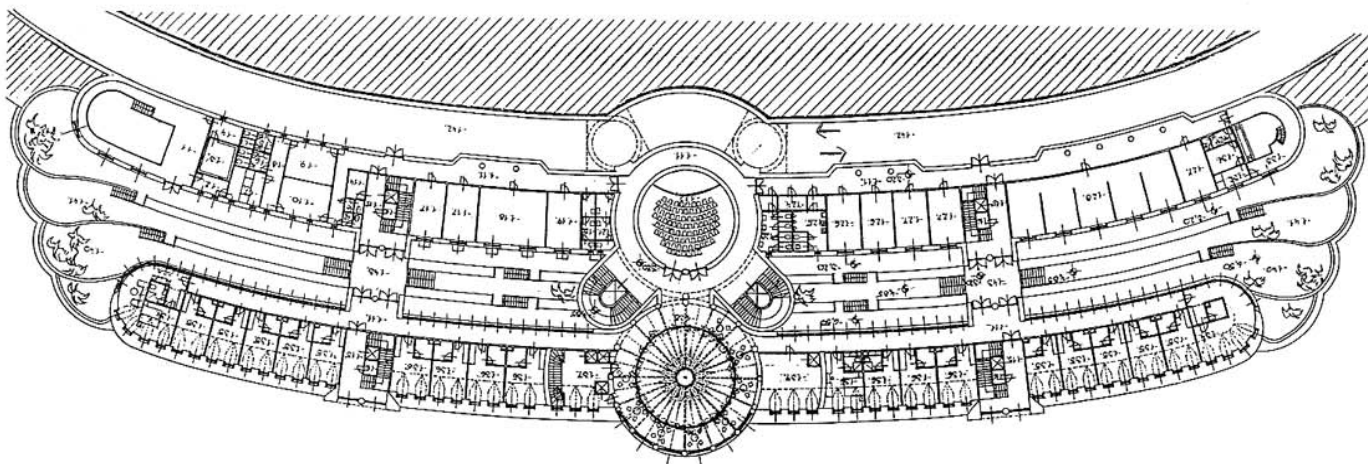

nem csak építészeti volt izgalmas, de mint családnyának nagy élmény volt olyan tanári karral találkozni, akik számára nem az osztályzat, a teljesítmény volt a fontos, hanem a világ komplex megismertetése, az önálló gondolkodás, a kíváncsiság felkelése a diákban.

Egyre többször fordulnak hozzánk úgy a megrendelők, hogy a meglévő épületeiket bővítsük a szükséges mértékben, s csináljunk házat az épü-

letből. Ilyen jellegű feladat volt a Fővárosi Önkormányzat Visegrádi Gyógyintézetének rekonstrukciója. Hogy korszerű ellátást tudjanak a betegeknek adni, szükséges a meglévő terápiás részlegek bővítése. Az épület jellemző példája az elmúlt évtizedek építészeti szemléletének. A közel 200 m hosszú épület valamikor több, egymás mellé, majd egymással összeépített épületből jött létre. A különböző korokban épült egységek eltérő megjele-

Fővárosi Önkormányzat Visegrádi Gyógyintézet, Gizellatelep, gyógyszálló tanulmányterve, 1992.

nésűek voltak (vannak régi képeslapok, amelyeken ez jól látható), magukon viselték a kor s az építész keze nyomát. A 70-es évek homlokzatfelújítása azonban az egészet egységesítette, minden díszt levett, s egy sima, szürke házat csinált belőle. Minden jellegzetessége, változatossága eltűnt.

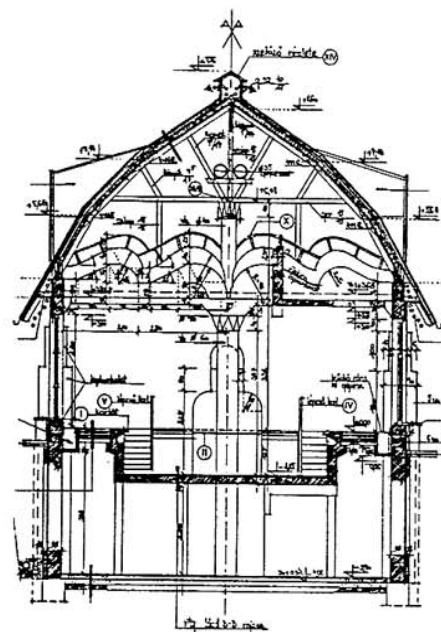

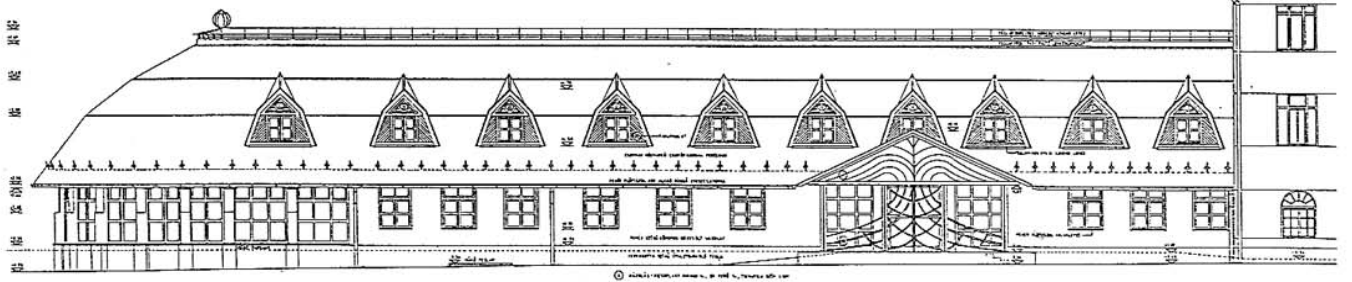
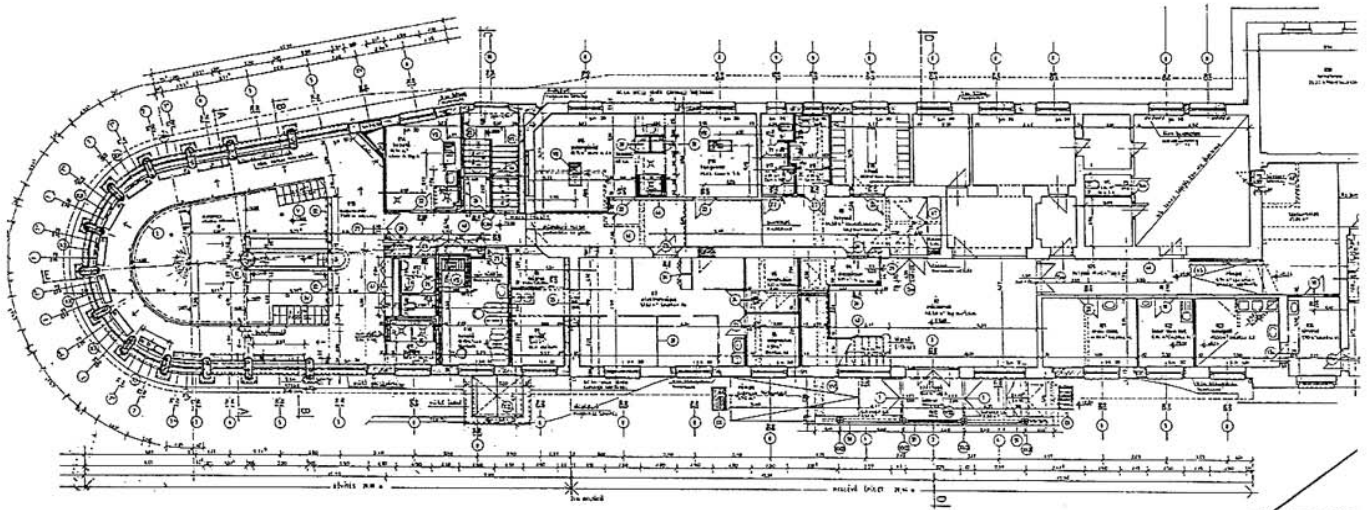

Fővárosi Önkormányzat Visegrádi
Gyógyintézet, balneoterápiai részleg
átalakítása és bővítése, 1994

A rekonstrukció során szeretnénk minél többet visszaállítani az eredetiből, illetve úrafogalmazva megjeleníteni, s a környezetét is rendbe tenni. Első lépésként egy szolgáltatóházat építettünk s egy vendégparkolót. Idén elkészült a balneoterápia-részleg kialakításának kiviteli terve; remélhetőleg jö-

vőre megvalósul. Elkészítettem egy új épület tanulmánytervét is, mely főleg külföldiek által igénybevehető szállodát foglal magába. Ennek megépülte nagy lépést jelentene a szanatóriumnak, s nem utolsósorban gazdágítaná Visegrád jelentőségét, bővítené az idegenforgalom lehetőségét.

Egy meglévő épület bővítése volt a feladatom az agárdi Chernel István Általános Iskolánál is. A döbbenetesen sivár épületet már régen kinőtte a gye-

rekhad, s a bővítési szándék már régi keletű. Az első gondolat egy új szárny megépítése volt, aulával, zsbongókkal, ám a meglévő épület s az új közötti különbség mindenféleképpen zavaró lett volna. Ezért végül is a meglévő épület átalakítása, bővítése, illetve a fedélszék újrakészítése és a tetőtér beépítése mellett döntöttünk. Hogy az eredmény mi lett: barátságosabb, emberközelibb házat sikerült-e csinálnom, azon biztosan lehet vitatkozni,

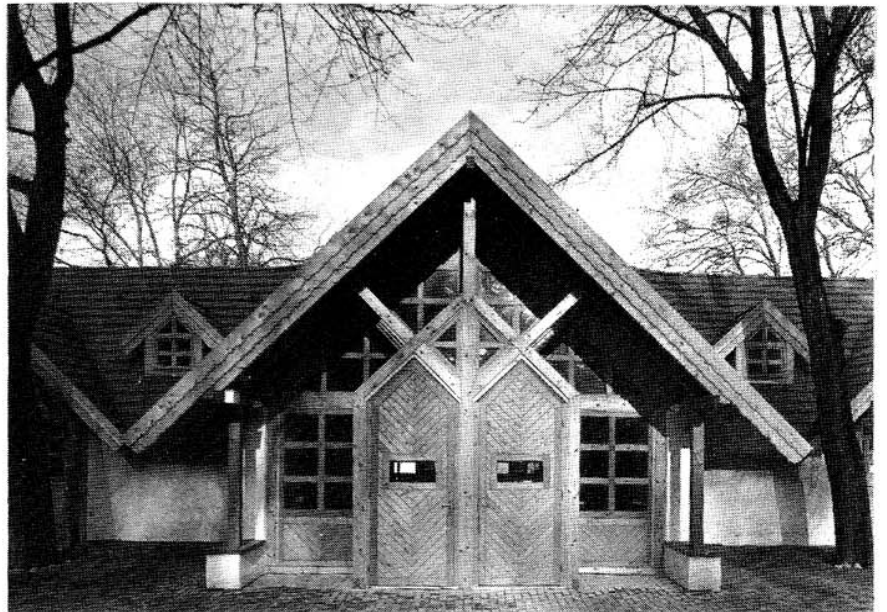
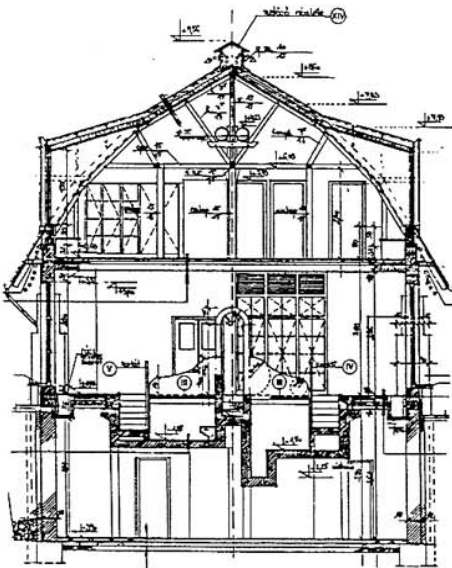

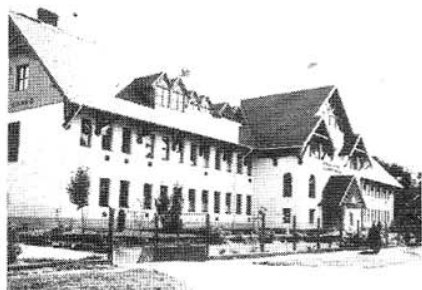
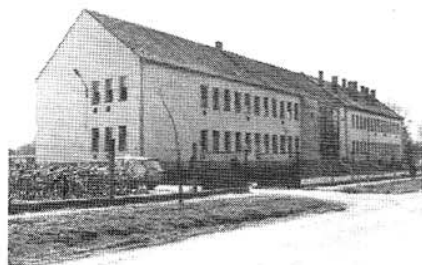
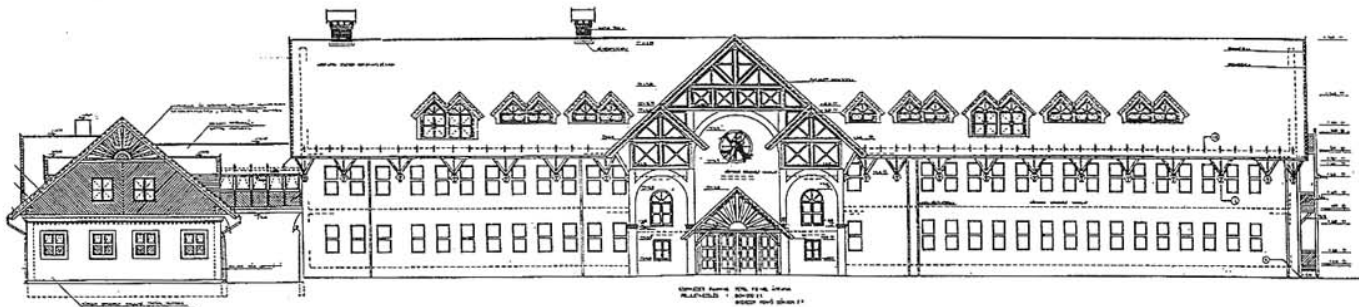

de hogy fantasztikus közösséggel találkoztam, az örök élmény számomra. Tóth István, az iskola igazgatója a tanárral együtt nemcsak a papírmunkára tartott igényt, de megköszönte a házat is. Ez szinte nagyobb öröm annál, hogy megépült egy ház, s majdnem feledtetni azt a bosszúságot, amit afölött érzek, hogy kivitelező nem a terv szerint készítette el az épületet, hanem önhatalmúlag változtatott a terveken. Ennek ellenére építészeti szándékom érvényesült az átalakításban, s állítólag a legelvetemültebb gyermekek is áhítattal közlekednek az épületben. Lehet, hogy mégis hatni tudunk az emberekre az általunk teremtett környezettel?

Férjem halála után sem szakadt meg családom kapcsolata a Velemi Stúdióval. S bár az Ő szerepét természetesen nem tudom betölteni, de talán segítettem a talpon maradásukat. Területünkön megépítettünk egy szabadtéri színpadot, hogy a táncosoknak is legyen megfelelő hely. Az idén pedig elkészült a gatter! Ez az álmunk már

nagyon régi. Még 1981-ben vetette fel Palatkás József, a velemiek „atyja”, hogy ezt meg kellene csinálnunk. A megépítéséhez azonban pénzen kívül a hatóságok engedélye is szükséges volt - ez viszont nem akart megszületni. A kifogás az volt, hogy zajos, a fűrészporkörnyezetszennyező, zavarja az

üdülőket, s egyébként sem illik a környezetbe. Szerencsére az engedélyezési eljárást a helyi önkormányzatok végzik 1990 óta, s így sikerült nekünk is engedélyt kapnunk. Négy nyári tábor kemény munkájának eredményeként az idén már 4 m hosszú farönkből magunk tudunk deszkát vágni! Fan-

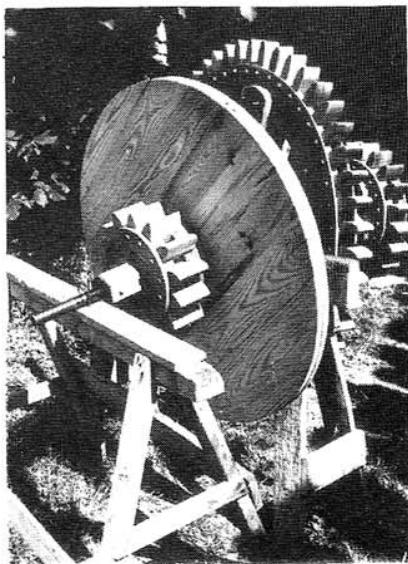

Agárd, Chermel István Általános Iskola, a régi állapot és az átalakítás – 1993-94
Velem, kézműves tábor, a gatter épülete és fogaskerekei, 1990-94

ÉPÜLETEK, PÁLYÁZATOK

- Budapest, Rácz-fürdő felújítás – pályázat, I. díj, 1970
 Budapest, Margitsziget, Gyógyszálló – pályázat, I. díj, 1970
 Harkány, Gyógyszálló – pályázat, megvétel, 1970
 Budapest, Delej utcai vérellátó bővítése, 1970
 Budapest, Róbert Károly krt. kórház, röntgen épület bővítése, 1970
 Budapest, VIII. ker. üzletház – tanulmányterv, 1971
 Budapest, I. Logodi utca 23. lakóépület – csak terv, az ott álló ház más terve alapján épült.
 Zalakaros, SZOT gyógyüdülő, adaptálás 1979
 Eger, 5000 m²-es ABC és iparcikk-áruház – tanulmányterv, 1980
 Nagykanizsa, vendéglátóipari együttes – tanulmányterv, 1980
 Debrecen, szőlőfeldolgozó és palackozó – tanulmányterv, 1980
 Budapest, V. Eötvös Loránd u. 1., lakóépület-felújítás – terv, 1981
 Budapest, V. Képiró u. 4., lakóépület homlokzatfelújítás, 1981
 Budapest, V. Képiró u. 6., lakóépület-felújítás, 1982-1993

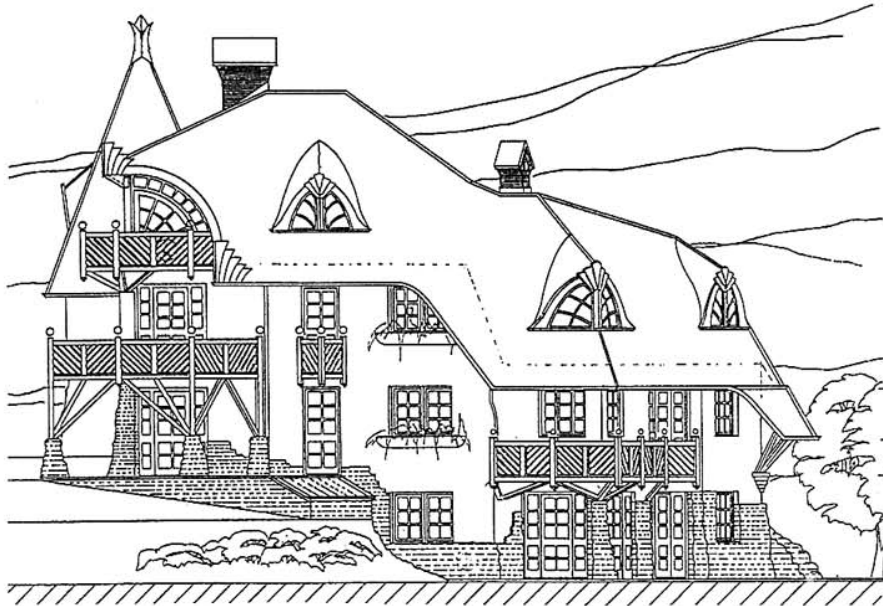
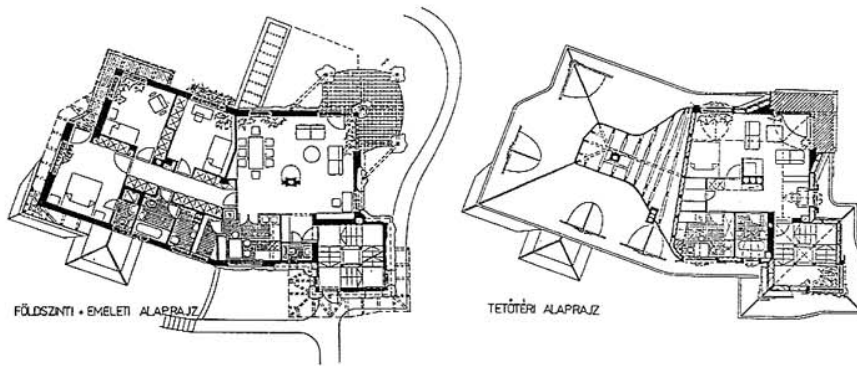

tasztikus élmény volt! Hiszen nemcsak a házat, de a szerkezet minden alkatrészét is a faragók készítették. S azonkívül, hogy sikerült elkészíteni, még egy igen nagy jelentősége van ennek: felnőtt egy új generáció, akit ez a közösen készített gatter hozott össze, s ez fogja Velemhez kötni őket. Így jövőre, amikor a Stúdió húsz éves fennállását ünnepli, az öregek, az alapítók együtt ünnepelhetnek az utánpótlással. S ez legalább olyan fontos, mint hogy működik a gatter! S elérhetőnek látszanak további műhelyépítési terveink is: szeretnénk a kosaras, a kőpicfonó társaságnak is egy műhelyt kialakítani a kovácsműhely és a fazekasműhely között, valamint a szövőházat megépíteni. Ehhez persze megintcsak pénz szükséges, de bízunk benne, hogyha eddig sikerült eljutnunk, talán a többi is sikerülni fog.

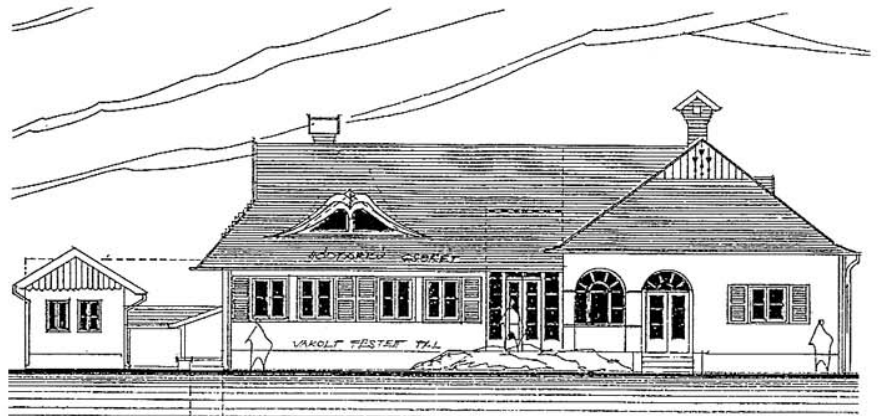
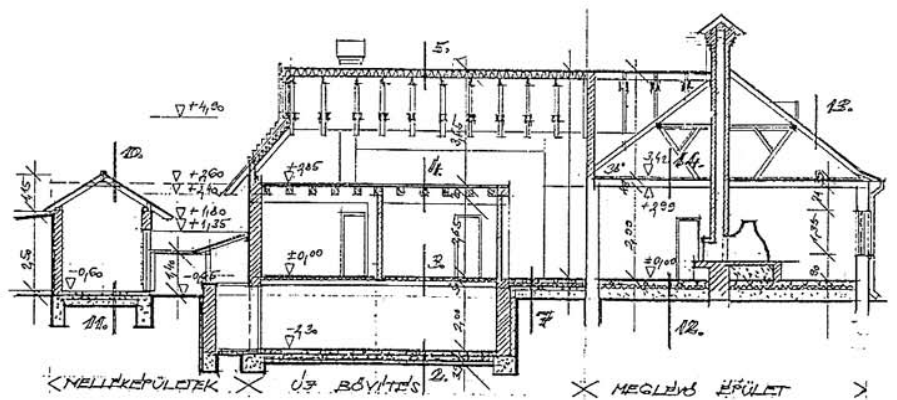

Budapest, Turista út 32, négylakásos társasház terve, 1993.
 Rákospalota, családi ház bővítése, 1994.

- Budapest, V. Kecskeméti u. 13., lakóépület-felújítás, terv, 1983
 Poroszló, műemlék-parasztház helyreállítása, 1983
 Parádsasvár, SZOT gyermeküdülő, rekonstrukció – terv, 1984
 Velem, szabadtéri konyha, 1984
 Betonyp családi házak 1984-85
 Hajdúszoboszló, üdülőszövetkezet, 1985-88
 Kunszentmárton, malom átalakítása ifjúsági házzá – terv, 1985
 Budapest, Margitsziget, két szállodát összekötő folyosó – tanulmányterv, 1985
 Tiszavárkony, népművészek alkotótelepe – 1986-tól, befejezetlen
 Abádszalók, magtárátalakítás 1986-94
 Keszthely, áruház, 1986-89
 Budai vár, mesterségek ünnepe – látványterv, 1987
 Budapest, X. Állomás utca 6. lakóépület – terv, 1987
 Hévíz, Bányászüdülő V. jelű épület átalakítása, 1987
 Kőszegpaty, faluház – terv, 1987
 Magyar Divatintézet bejárati kialakítás, 1988
- Torony, családi ház bővítése, 1988-90
 Izsákfa, családi ház, 1988-92
 Siófok, művelődési ház belső udvarának lefedése – terv, 1988
 Tiszavárkony, Tisza-part beépítése szabadidőközponttá – tanulmányterv, 1988
 Velem, szabadtéri színpad, 1988-90
 Mezőberény, református templomkert kerítés, 1988-89
 Badacsony, vízparti szálloda – tanulmányterv, 1989
 Budapest, Óbuda, Alternatív Közgazdasági Gimnázium, 1989-1991
 Köröstarcsa, hétvégi ház, 1989
 Szentkirályszabadja, népművészek alkotótelepe – terv, 1989
 Velem, gatter, 1990-94
 Mágocs, kastély-átalakítás – tanulmányterv, 1990
 Celldömölk, evangélikus templom, felújítás, 1991-től, befejezetlen
 Kőszegdoroszló, faluház – tanulmányterv, 1991
 Szombathely, családi ház átalakítás, 1991
 Gyöngyösfalu, családi ház átalakítás, 1991
- Ágfalva, Németh László Népi Akadémia – tanulmányterv Kravár Ágnessel, 1992
 Nagymaros, nyaralóépület átalakítása panzióvá – terv, 1992
 Velemér, parasztház és pajtaépület átalakítása, felújítása, 1992-től, befejezetlen
 Makó, Maros Áruház, bővítés – tanulmányterv, 1992
 Fővárosi Önkormányzat Visegrádi Gyógyintézete – korszerűsítés, beépítési terv az egész területre, bővítés új gyógyszállóval, orvoslakások – 1992-től
 Budapest, II. Turista út 32. négylakásos társasház, engedélyezési terv, 1993
 Agárd, Chernel István Általános Iskola, bővítés-átalakítás, 1993-94
 Pestszenterzsébet, családi ház, 1993-94
 Mezőtúr, Holtköröspart, hétvégi ház, 1994
 Debrecen, református szeretetotthon, bővítés – tanulmányterv, 1994
 Rákospalota, családi ház átalakítása, bővítése, 1994

Zsindelyek Nyírbátorban
 Zsindelyek Petőjüvösiben
 Erdei András felvételei

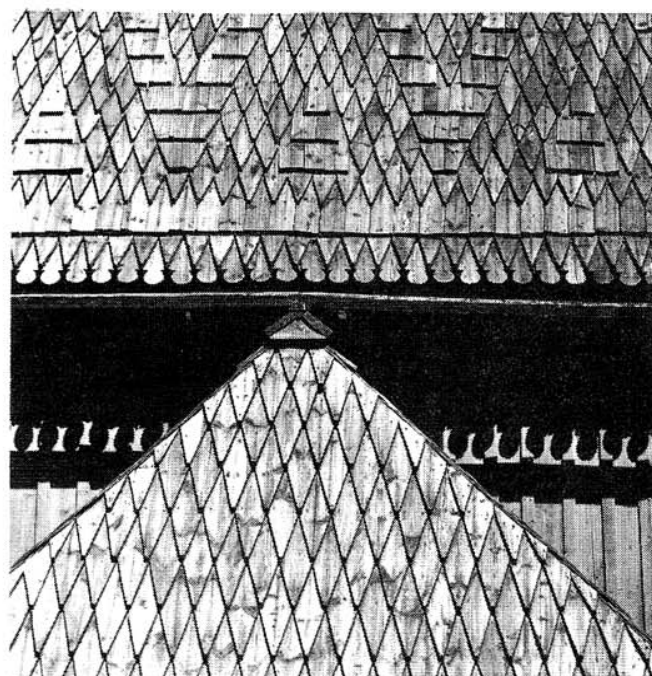

Kovács József

FATEMPLOMOK KÁRPÁTALJÁN

SZAKRÁLIS NÉPI FAÉPÍTÉSZET

Mai határainkon belül a korábban nagy számban található szakrális faépületek közül egyetlen tisztán fából épített templom maradt. Ez is kiállítási tárgy lett, mikor eredeti építési helyéről, a történelmi Szabolcs vármegyei Mándok községből a Szentendrei Szabadtéri Néprajzi Múzeumba került. Vegyes falú, favázas és vályogtapasztásos, úgynevezett paticsfalú templomaink száma csekély; napjainkra néhány darabra apadt. Így sajnálattal állapíthatjuk meg, hogy a valamikor jelentős fa-templomépítészetünk élő valósága megszűnt, csupán grafikai formában, felmérési rajzokban, vázlatokban, képekben, és irodalmi hagyatékok emlékanyagában él tovább.

Szerencsénkre ma is jelentős a fából készült egyházi építmények egy másik sajátos, önálló csoportjának, a fa haranglábaknak és harangtoronyoknak a száma. Sokan nem hinnék, hogy nálunk, ahol mára igen összezsugorodott az erdők területe, milyen szép számmal maradtak ránk fa haranglábak. Igaz, az elmúlt évtizedekben ezek az építmények a politikai hatalom szemében nemkívánatosak voltak; megszűnésre ítéltettek, a legjobb esetben is csak megtúrták őket. Tisztelet a kivételnek, de még az építészetet és a néprajzot művelők szélesebb érdeklődési köréből is hosszabb időre kiestek.

Amikor az ötvenes évek elején felfigyeltem ezekre az építményekre, célul tűztem ki magam elé hazánk haranglábainak megismerését. A kezdetben kedvtelésből eredő ismeretszerzés később – hivatali elfoglaltságom mellett minden szabad időmet kitöltve – több évtizedes, folyamatosan végzett, kitartó, tudatos munkává alakult. Állandó irodalmi munkálkodással és helyszíni ismeretek gyűjtésével jutottam mára abba a helyzetbe, hogy a magyar haranglábokról a korábbi időktől kezdve napjainkig átfogó ismeretekkel rendelkezem. Felismerve azt a tényt, hogy egy ilyen nagyméretű munka a fa múlandóságából adódóan soha nem fejezhető be, továbbá ezekkel együtt pedig a szerzett ismereteim meggyőződésem szerint széles érdeklődésre számíthatnak, így tapasztalataimat *Magyar haranglábak, harangtoronyok* címmel ez évben egy terjedelmesebb tanulmányban összegeztem. A kézirat most már csak anyagi támogatókra és kiadásra vár.

Miközben azonban az elmúlt évtizedek alatt a haranglábakkal foglalkoztam, látókörombe került a történelmi Magyarország területének egy másik szakrális emlékanyaga, a fatemplomok különleges világa. A haranglábak kéziratának véglegesítése előtt – szellemi melléktermékként – három kis könyvecskét is írtam a fatemplomokról. Az első, a *Fatemplomok Máramarosban* 1988-ban, a második, a *Fatemplomok Kárpátalján* 1990-ben, és legutóbb a *Felvidéki fatemplomok* 1993-ban jelent meg, viszonylag szűk körben került terjesztésre.

Arra nézve, hogy vajon milyen jelentőségű lehetett hajdan a magyarországi faépítészet, azok az adatok utalnak, amelyek rögzítették: az Osztrák-Magyar Monarchiát alkotó társállamok közül leggazdagabb ilyen szempontból Magyarország volt, ezen belül is különösen a Kárpátok vidéke. Ezt híven tükrözi a periférián ma is meglévő épületállomány, ahol a polgári épületek mellett kiemelten említendő a szakrális építményanyag, a fatemplomok sokasága. Hazánk mai területén jóval szerényebb a faépítészeti emlékanyag, mivel a trianoni döntéssel leválasztott területekkel együtt a nemzetiségi építmények és az ott meglévő jeles magyar emlékek is az utódállamokhoz kerültek.

Most a második tanulmány sűrűtményét, leglényegesebb mondandóját indítom útjára, átdolgozott, részben bővített formában, a közlést három folytatásra tervezve. Teljen benne annyi öröme mindannyiuknak, mint amilyen örömmel eddig is gondoztam őket.

KÁRPÁTALJA

A Kárpát-medence északkeleti részén, Kárpátalján – földrajzi értelemben viszonylag kis területen – a XVIII.-XIX. század népi építésze sok szép fatemplomot alkotott.

Az Erdős Kárpátok, a Keleti Beszkidék és a Máramarosi Havasok egymásba fonódó gerincvonalaitól délre, gyönyörű természeti tájon a román, magyar, szlovák és lengyel államhatárokig Ukrajna Kárpátontúli Területének (Zakarpatszkaja Oblaszty) soknemzetiségű népe él. Területe 12.800 km²; megfelel négy kisebb magyar megye együttes nagyságának. A Kárpátok vonulatát követő közel 180 km hosszú és mintegy 70 km átlagos szélességű önálló közigazgatási egység 13 kerületre oszlik.

Felszíne igen változatos, tagolt. A Kárpátok máshol vadregényes arculata ezen a vidéken szelíd képet mutat, lágy átmenetű hajlatokkal. Csak néhány hegycsúcs emelkedik 1500 méter fölé. Keleten a Hoverla a legmagasabb 2061 méterrel, a Kárpátokon áthaladó utak a viszonylag alacsonyan lévő – a tengerszint felett 800-900 méter magas, évszázadok óta használt – hágókon (Uzsok, Verecke, Viskov, Jablonka) vezetnek északra Lvov, illetve keleti irányba Ivano-Frankovszk felé. A Kárpátok gerincétől déli irányban sok hegyi patak és kis folyó igyekszik a Tisza felé. A Tisza mindkét ága itt ered a rahói kerületben; a Fekete-Tisza északon, a Fehér-Tisza délebbre. A Kárpátalja déli sávja – az egész területnek közel egyötöde – síkvidéki és dombvidéki jellegű. Ettől északra erdős hegyvidék terül el, amelynek felszínét jobbra sűrű, lombos és tűlevelű erdőségek borítják.

A lakosság többsége a déli területeken, a sűrűbb településhálózat falvaiban és városaiban él. A terület közigazgatási központja, egyben legnagyobb városa a nyugati határ közelében fekvő, nagy történelmi múltú Ungvár (Uzsgorod, volt Ung vm.) lakóinak száma meghaladja a 100.000 főt. Sorrendben követi Munkács (Mukacsevo) és Beregszász (Beregovo).

A történelmi magyar államszervezetben – változó határokkal – e területen helyezkedett el Ung, Ugocsa, Bereg és Máramaros vármegyék nagyobb része.

A terület benépesedése lassan, évszázadok alatt tör-

tént, többirányú mozgással. Egyrészt a szomszédos alföldi területekről húzódtott a lakosság a hegyek felé; elsősorban magyarok és kis részben románok. A középkorban szász telepítés is történt. Később az Alföldre visszavándorlás révén megritkult lakosság helyére keletről ukrán csoportok érkeztek. A jelenleg itt élő lakosság száma megközelíti az 1,2 millió főt; jelentős többségük ukrán. E népcsoport öt etnikai egységből áll, úgymint lemki, bojk, hucul, verhovinai és dolinjan. Főként a hegyvidékek belső, viszonylag zárt településcsoportjaiban élnek, egymástól is elkülönülten kialakult jellemző sajátosságokkal. A magyar lakosság száma mintegy 150.000 fő, amely főként a sík vidéken, a nyugati és a déli részen él. Román ajkúak a terület délkeleti sávjában találhatók. Kisebb létszámú az orosz, szlovák, cseh és lengyel nemzetiségű lakosság. A népesség vallása túlnyomóan görögkeleti. Erre a római katolikus vallás, és különösen a Tisza mentén a reformáció során érvényesülő kálvinista befolyás hatott jelentősen.

A FATEMPLOMOK ÉPÍTÉSZETE

A hegyeket borító erdőrengeteg – hasonlóan más, fában gazdag vidékekhez – kézenfekvően szolgáltatta a lakosságnak az építőanyagot. A legtöbb hegyi település erdőirtáson alakult. Feltűnően gazdag, sokszínű a műemléki, népi építésű egyházi faépítészeti a folyók felső vidékén. Elsősorban a Tisza mentén és a Talabor (Tereblja), a Nagyág (Rika), a Latorca (Latorica) és az Ung (Uzs) folyók forrásánál és ezek körzetében. Különösen szép számmal találhatók fatemplomok az eredeti telepítési helyeken, a Kárpátokon átmenő hágók körzetében.

A fatemplomok elemezhető idő- és térbeli megjelenésük, alaprajzi és szerkezeti kialakításuk, vallási jellegük és etnikai hovatartozásuk, a részletek és a belső díszítések, a berendezések szerint. Az építészet szemszögéből minden épület egyedi jelenség; két teljesen azonos nincs. Ugyanakkor – erősebben vagy kevésbé – egyediségükben is hordoznak egymástól átvett hatásokat, vonásokat. Fellelhetők ezeken az objektumokon a szomszédos népek, nemzetiségek népi építészetének jegyei, de a nagy építészeti stílusutak rekvézései tér- és formaalakító hatásai is.

Keletkezésüket tekintve a ma meglévő létesítmények két nagyobb kategóriába sorolhatók. A legrégebbiek az 1700-as években épültek. Ide tartoznak a XIX. század végéig létesült műemléki értékű fatemplomok. Az építés ideje szerint másodikként azok a templomok említhetők, amelyek a XX. században épültek. Mindkét csoportba soroltak legtöbbje mindmáig funkcionál, és igen jó állapotú.

JELLEMZŐ TÍPUSOK

Ha a templomok sokféleségében az első pillanatra nehéz is az eligazodás, tudományos megfigyeléssel rendszerizethetők és csoportosíthatók a következők szerint:

1. A verhovinaiak sajátos épületei, melyek egy vízszintes főtengelyre szerkeszthető három állótengellyel rendelkeznek. Három egymást követő belső térből állanak, és szentélyük keleti fekvésű.

2. A Kárpátalja középső részén elterjedt templomok. A háromterű, egy vízszintes és három állóaxisú ház tornácos, gazdag romantikus tetőkompozíciókkal; árkados toronnyal és hagymasisakkal. Számuk mára megfogyatkozott.

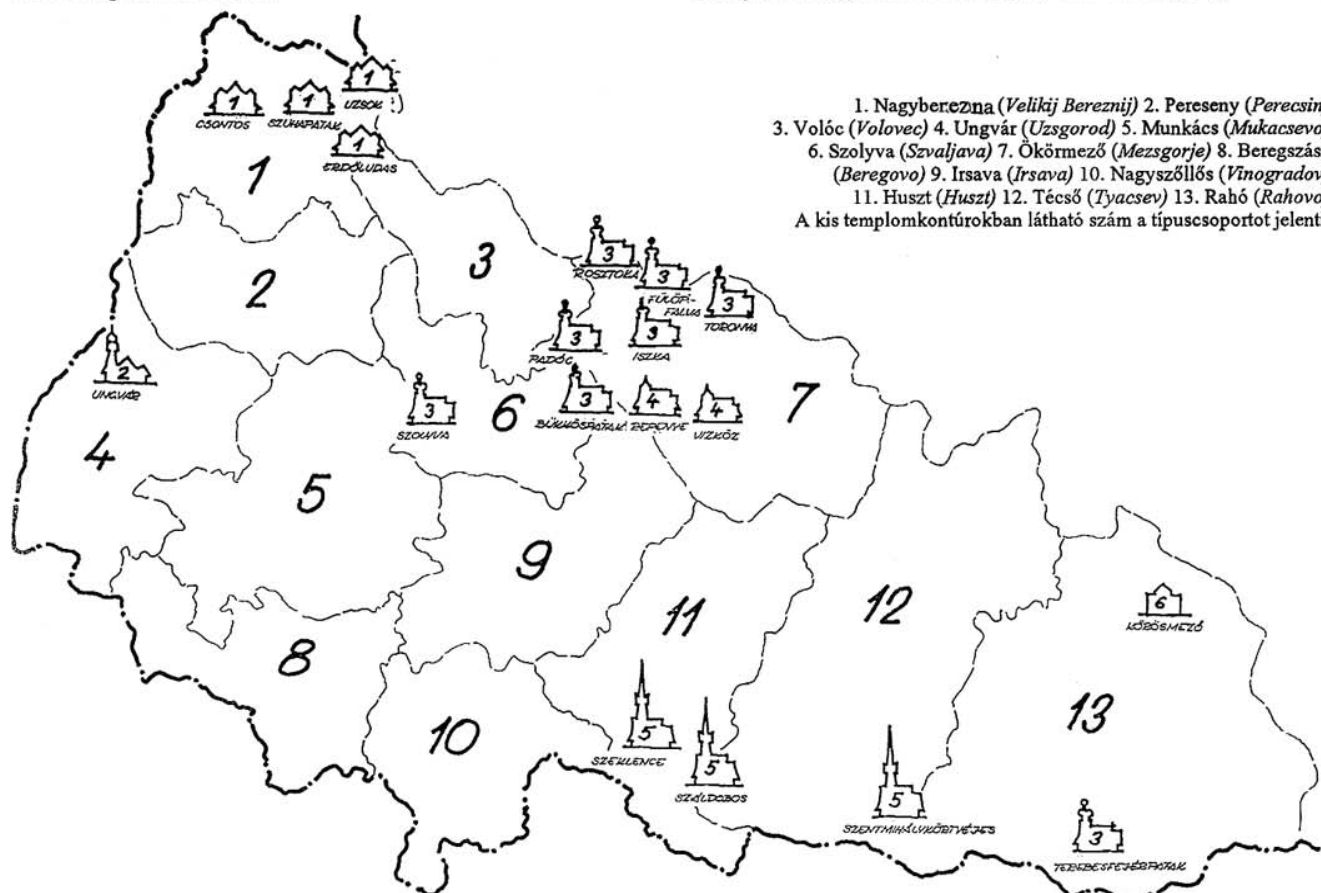

1. Nagybereznia (Velikij Bereznij) 2. Pereseny (Perecsin)
 3. Volóc (Volovec) 4. Ungvár (Uzsgorod) 5. Munkács (Mukacsevo)
 6. Szolyva (Szvaljava) 7. Ökörmező (Mezsgorje) 8. Beregszász (Beregovo)
 9. Irsava (Irsava) 10. Nagyszőlős (Vinogradov)
 11. Huszt (Huszt) 12. Técső (Tyacev) 13. Rahó (Rahovo)
- A kis templomkontúrokból látható szám a típuscsoportot jelenti.

3. A harmadik, jelentősebb számú épületsopornak egymásba nyíló három tere a vízszintes főtengelyre fűződik, de állótengelye csak egy van; a torony középpontjában. Bejárata tornácos, és legtöbbjük előtere felett galéria vagy álgaléria díszlik. A tetők nagy síkfelületek. A barokkos tornyok gazdag díszítésűek és hagymakupolában végződnek.

4. A negyedik, szűkösebb templomcsoport az északi középső vidéken honos. A háromterű, kéttengelyű objektum az előbbiektől toronysüvegének sajátos, sokszögű és „tűhegyes” kialakításában, valamint a rövid toronytörzs következetes alkalmazásában tér el.

5. Az ötödik templomcsoport síkvidéki. Nagyfokú rokonságban van a romániai máramarosiakkal és fiatornyaik okán a hazai tiszavidéki harangtornyokkal is. E gótikus jellegű és már gazdagabb alaprajzú épületek a terület déli sávjában keletkeztek. Egy vízszintes és egy állóaxissal határozható meg. Jellemzően vastag, rusztikus zsindepikkelyekkel fedettek.

6. A terület keleti szegletében élő hucul népcsoport templomai. Ezek az előbbiektől alapelvükben, alaprajzukban és architektúrájukban is merőben eltérnek. A centrális koncepciójú, legalább ötterű templom helyiségei egy középonti tér köré csoportosulnak úgy, hogy vízszintesen két, egymást derékszögben metsző főtengelyre fűződnek. A kereszt alaprajzú épület középpontjában egy függőleges tengely áll.

Ezeken a hagyományos, jellegzetes és értékes emlékeken túl Kárpátalján is épült mindenféle sok újabb és kevésbé figyelemreméltó fatemplom. Ezekkel azonban e sorozat keretében nem foglalkozunk.

A következőkben részletes ismertetésre kerülnek az egyes elméleti csoportokba tartozó fatemplomok. Tájékoztatásként jelzem, hogy a felsorolásnál az egyes településnevek a régi, legismertebb magyar elnevezések. Ezek mellett zárójelben a települések mai hivatalos elnevezései szerepelnek.

ELSŐ CSOPORT

Ide sorolhatók azok a templomok, amelyeket Kárpátalja északnyugati térségében, elsősorban Nagyberezna (*Velikij Bereznij*) kerületben, az Erdős Kárpátok déli hegyvidékén, közvetlen ukrán és lengyel hatásra keletkeztek. Önálló architektúrájuk indokolja, hogy elsőként kerüljenek ismertetésre. Hasonlók nem találhatók Kárpátalján, de a környező déli vagy nyugati népeknél sem. Kifejezetten verhovinai ukrán esztétikai felfogást tükröznek, előképeik a távolabbi, északkeleti ukrán területeken találhatók.

E templomok kelet-nyugati vízszintes irányú főtengellyel és erre merőleges három függőleges tengellyel rendelkeznek. A főtengelyen egymáshoz kapcsolódó három belső térből állnak. A terek alaprajzi mérete és magassága eltérő, így a térhatás és a tömegforma viszonylag kis épület esetében is dinamikus. A terek elhelyezkedését, egymáshoz való kapcsolatát rituális szempontok határozzák meg. A pravoszláv egyházi szabályok szerint a nők tartózkodására az előtér, a *gimeceum* szolgál, amelyet népiesen *babincá*-nak vagy *babinyec*-nek (boszorkány) neveznek. A középső,

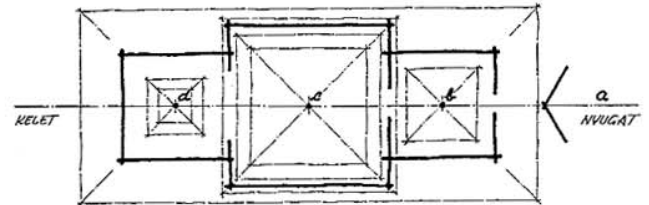
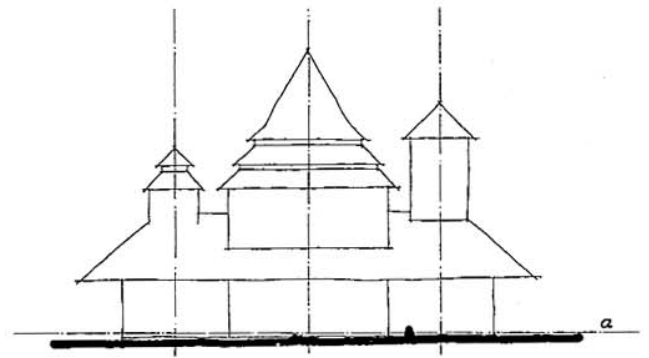

szentély középponti tere szentély és harangház

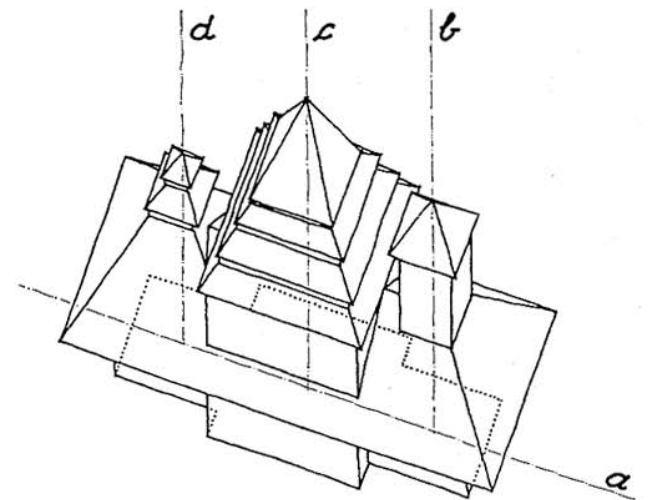

legnagyobb tér, az *audrón* a férfiak részére készült. Az előtérhez ajtó nélküli nyílással kapcsolódik, esetleg az ajtó két oldalán még két ablaknyílással. A központi tér és a keleti fekvésű szentély között a szentképfal, az *ikonosztáz* áll, középen ajtóval. Mindhárom tér közel négyzet alaprajzú, néha a szentély tere keleti irányban szűkül, esetleg a keleti sarkok lemetszettek. A középpontjukból felnyúló elméleti tengelyek az egyes terek földemeinek középpontján és egyben a tetőcsúcsokon is átvezetnek.

A templom térbeli megjelenése következetesen tükrözi az alaprajzot; az igényeket tökéletesen kiszolgáló harmonikus egységét és a konstrukciós megoldást. Az épületek falai függőleges síkban készült fa boronafalak, melyeknél a durván megmunkált, faragott gerendák vízszintesen fekszenek egymásra, a sarkokon és a csatlakozásokon mesteri kötésekkkel. A terek lefedése a gyakorlatiasságot tükrözi. A keleti és a központi teret a boronafal-megoldáshoz hasonló, gerendákból alkotott, a középpontba csúcsosan emelkedő, nyomott kolostorboltozat fedi, míg a nyugati teret ritkított gerendázatú, deszkázott síkfödém borítja. Ez utóbbi felett áll a harangház.

Az épületet teljesen körbefogja az alsó, széles ereszkiallású, összefüggő tetősáv. Efelett mindhárom tér tetőzete egymástól független, különálló sátozott, amelyeket több-ereszes megoldással gazdagítottak, ami az épületnek jellegzetes, horizontális hangsúlyt ad. Kompozicionális jellemzőjük, hogy az épület teljes hosszát soha nem haladja meg egyetlen tetőcsúcs magassága sem.

UZSOK

A község Nagyberezna kerület északkeleti csücskében, a Kárpátokon átvezető azonos nevű szoros előtt fekszik, a közút mellett. Tipikusan e vidékre jellemző szétterülő község. Az átvezető út melletti temetőkeremben áll a fatemplom. Tőle néhány lépésre fa harangláb is épült. A *Mihajlovszkoj* fatemplom műemlék, 1745-ben épült.

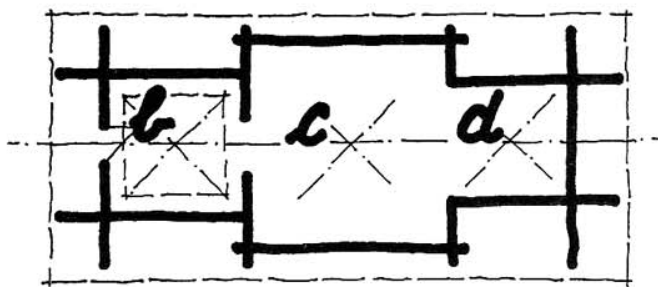

A templom közel sík terepen áll. Alapozása és alacsony, látható lábazata idomtalan, vegyes terméskő falazat, utóbbi egyszerű, hézag nélküli habarcskenéssel. A felmenő falak boronafalazatok; vastag, bárdolt fagerendákból készültek. A sarkokon a padlósík közelében a gerendavégek nem nyúlnak túl, de feljebb, az igen széles eresz alátámasztásához lépcsőzetesen kiugranak, túlnyúlnak. A templomfalazat nyolc kiálló sarkánál a túlnyúló gerendák végei sajátos profilozást kaptak. Ezek közül a bejáratnál a túlnyúló gerendavégek homorú íves kivágásúak, míg a keleti sarkokon úgynevezett *golyvás* kiképzésűek.

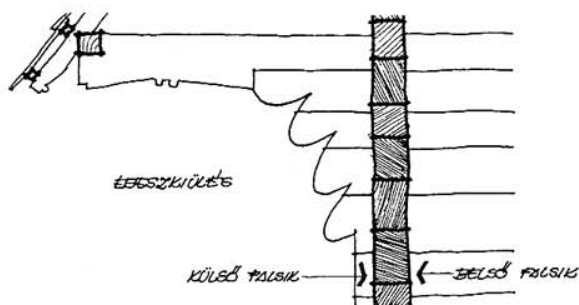

Az épületet viszonylag alacsonyan elhelyezett, körbefutó eresz övezi. Efelett a központi tér boronafalazata tovább emelkedik, azonban itt a sarkokon már nincs túlnyúló gerendavég. A bejárat ritkított gerendázatú, vízszintes sík földemmel fedett, felül deszkázott szerkezet. A két másik helyiség kolostorföldemmel borított. A bejárat feletti harangtorony már nem szerény boronafal, hanem gerendaváz tartószerkezet, kívülről deszkázva. A torony szerény méretű, alulról felfelé szűkülő keresztmetszettel. A szentély tetőcsúcsa a legalacsonyabb. Ezt követi az előtér feletti közép-magas harangtorony, míg a legmagasabb a hajó feletti tető.



A XVIII századi uzsoki fatemplom a szentély felől (1979)

A három csúcsos sátozott felületét és a magasabb oldalakat egyszerű, egyenesvégű, vékony zsindelemezek borítják. A legalsó ereszkörbefogja az egész komplexumot. Az eresztől felfelé azonos lejtésű tetősík indul. Efelett a harangtoronyon egy, a szentélyen kettős, és a hajón hármas eresz van. Ezzel a belső szerkezetet követve, az épületrészek kívülről megfelelő horizontális hangsúlyt kapnak. Mindhárom csúcsonál kis, sapszerű befejezés van, és egymáshoz hasonló, viszonylag nagy fém hármaskereszt a tetőcsúcsok gömbjein.



A templom déli homlokzata (1983)

Az ereszvonalak alatt párkányképzés nincs. A hajó külső oldala és a torony törzse a legalsó tetőrész felett, a tetőkkel azonosan zsindelezett. A fal és a tetők csatlakozásainál a hajlatok lágy átmenetűek. A tetőlélek a zsindefedés lehetőségei szerint határozott képzésűek.

A bejárat ajtó tömör. A jelenlegi három ablakot a néhány éve történt felújításkor helyezték el. Ezeknek félköríves lezárás kialakítása eltér a korábban alkalmazott egyenes lezárástól.

A templom igen jó állapotban van. Rendeltetésszerűen használják. A környéke is gondozott.

SZUHAPATAK

A kis település Nagyberezna kerület északi határához közel, magas hegyek közötti völgyben, a kiépített úttól távol fekszik. A falu temploma és a különálló, egyszerű fa harangláb a községtől kissé keletre fekvő magasabb dombtetőn, a kerített temetőkeret közepén áll, sűrű, magas, lombos fák között.

A *Predtecsenszkaja* fatemplom 1769-ben épült, ma műemlék. Monumentális alkotás. Jeles képviselője a verho-vinai-ukrán templomoknak. Sajnos a tetőjavítás során faszindely helyett néhol vörös hullámbádogot alkalmaztak.

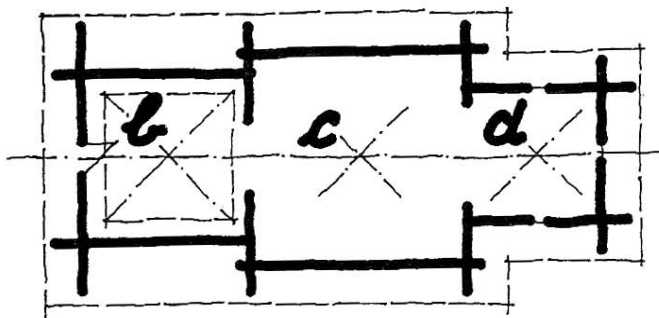

A bejárati helyiségből lehet a felette kialakított karzatra feljutni. A karzat felett alsó deszkázatú gerendafödém van. Az épületnek ezen a részén két szint alakult ki. A karzat légtere keletről, a hajó felé nyitott. A karzat felett épült a gerendaváz, külső deszkaborítású és zsindelezett torony, mely a csúcsok közül a legmagasabb. Így a templom tetőcsúcsai keletről nyugatra egyenletesen emelkednek.

A közel sík terepen álló templom durva megmunkálású, falazott terméskő alapra fektetett, erős méretű fa talpgerenda kereten nyugszik. A felmenő falszerkezetek nagyméretű faragott fagerendákból való boronafalak. Az egyes gerendaelemek magassági méretei nagyok, egymástól eltérőek, a szélességi méreteik azonosak. Így adódik, hogy a gerendák az épületnek azonos falvastagságot adnak. A kiálló sarkoknál az egyre hosszabb gerendák vége lépcsőzetesen támasztja alá az alsó ereszt talpszelemenjét. Az épület két közbenső fala függőleges, az oldalfalak azonban érzékelhetően dőlnek befelé. Ezzel az egész építmány szilárdsága és állékonyasága nagymértékben fokozódik.

A szentély és a hajó födeme kolostorboltozatos boronafal jellegűen egymásba kötött gerendaelemekből készült. A többlépcsős tömör felépítményt a sátortető is követik. A függőleges és a ferde síkok belülről különleges képet mutatnak. Az így megépített tetők igen nagy hó- és szélteher együttes felvételére képesek. Hogy a magaslaton álló templom milyenerős, azt bizonyítja, hogy több, mint két évszázada áll. Megfelelő védelemmel szépségén, szerkezeti praktikusságán, építészeti tökéletességén utódaink még századok múltán is elámulhatnak.



A XVIII. századi szuhapataki fatemplom északkeletről (1983)

Az előtér és a hajó közötti falban ajtó nélküli nagyobb nyílás van, lapos ívű lezárással. A szentély három oldalán, az alsó széles ereszt alatt egy-egy igen kicsiny ablak található. Ezek fölött, az alsó két ereszt között ugyancsak három, hasonlóan szimmetrikus elrendezésű, valamivel nagyobb ablak helyezkedik el. A hajó két oldalán, megközelítőleg az előbbivel azonos magasságban két-két, az előbbiekénél nagyobb nyílású ablak van. E két felső ablakot a falsíkból kisse kiálló, faragott oldaldeszka és kis zsindeletető védi.

A templom vertikálisan és horizontálisan erősen tagolt. Alaprajzilag a három egymás mellé rendelt tér eltérő szélessége dominál. Az erőteljes vízszintes tagolást az épület alsó részén a boronafal kialakítása indítja el. Ennél erőteljesebb a négy egymást követő eresztvonal, melyek az épület jellegét meghatározzák. Egyéni megoldás, hogy mindkét alsó tető folyamatosan körbefut az egész épületen. A három tetőcsúcsban nyolcszögletes alaprajzú kis tetőtornyocskák, szellőzők állnak. Lezárásuk kúpos, bádogozott tetősüveg. Belőlük míves kovácsoltvas hármaskeresztek emelkednek.

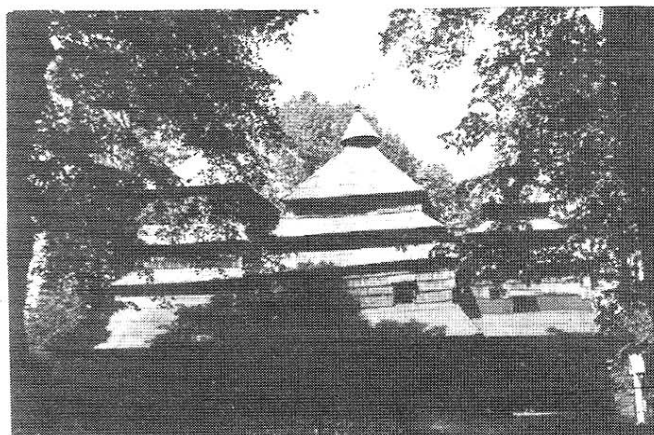

A templom déli homlokzata (1983)

Az ereszek közötti felmenő falak kívülről hegyezett végű zsindelellyel, míg a tetőfelületek derékszögben levágot végű zsindelellyel voltak fedve. Az alsó, széles kiállású eresznél parkányt nem képeztek; ez úgynevezett *csüngőeresz*. A magasabb tetősávok csak kis ereszkiállásúak. A tetők forduló éleinél a zsindelelfedés átmenetei lágyak.

Az épület gondozott környezetben, de sajnos aggasztó állapotban van. Célszerűen használják.

CSONTOS

Nagyberezna terület középső részén, a közút két oldalán elnyúló községben, a hegyoldalon lévő, már felhagyott temetőkeretben található a hatalmas fatemplom.

A *Prokrovszkaja* templom 1761-ben épült; műemlék. Tömegképzése mozgalmas. A sátortető csúcsai lépcsőzetesen emelkednek. A *babinca* feletti harangtorony a legmagasabb. Érdekessége a harangházon körbefutó árkád, oldalanként három-három tartópillérrel, könyöktámaszokkal, függőleges deszkázattal. A legalsó tetősáv és az ereszt itt is körbefogja az egész építményt, azonban a szentélynél szélessége csökken, követi az alaprajzot. Ez a tető felnyúlik a sátortető közé, és kis gerincben megjelenik közöttük.

A lapos terméskő-falazatú alapokon erős fa talpgerenda-keret áll, és ezekre került a boronafalazat. A kis kereszt-

metszetű, közel négyzetesre faragott fagerendák a sarokkötéseknél kissé túlnyúló egyenes végződésekkal kapcsolódnak egymásba. Ezek a túlnyúlások az eresz alatt jelentősen megnőnek, és így biztosítják a megfelelő alátámasztást.

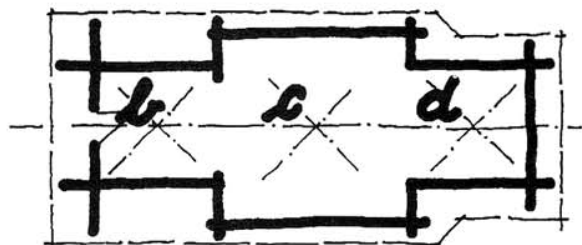

Az alsó tetőrész fölé emelkedik a hajó és a szentély fala is. A gerendák végei ezen a szinten a sarkoknál már nem nyúlnak túl a fal síkján. A szentélynek és a hajónak ebben a magasságban három-három ablaka van; a bejáratnak egy. A tetőfelületek és a felső oldalfalak egyenes végződésű, vékony zsindelemmel borítottak. Az ereszvonalak alatt nincsenek párkányok. Deszkából készült, különleges pikkelysor díszíti azonban a szentély és a hajó feletti hármaseszt.



A XVIII. századi csontosi templom északnyugatról és nyugatról (1979)

A harangtorony felfelé erősen szűkül. Kisebb mértékben, de befelé dőlnek az épület falai is. A falak zsindelezett sarkai élesek, a tetőélek és egyéb hajlatok finomabban íveltek. A tetőcsúcsok kiálló, gallérszerű befejezést kaptak. Ezeken kis fémgömbök, és különlegesen díszes, nagyméretű kovácsoltvas hármaskeresztek emelkednek.

A templom jó állagú; gondozott, kerítéssel védett területen áll.

ERDŐLUDAS

Nagyberezna kerület északkeleti határvidékén, hegyek között található a település, melynek a lakóterülettől távolabb lévő, kerített temetőkertjében áll a régi fatemplom és a különálló fa harangtorony.

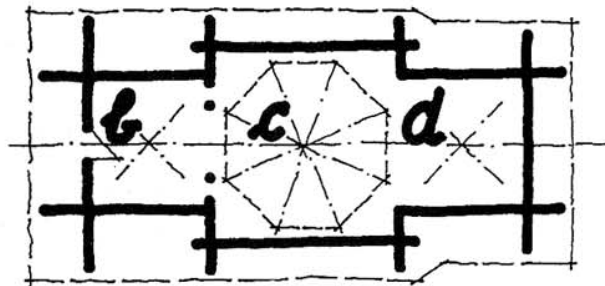

A *Nikolszkaja* fatemplom 1759-ben épült. Az általános típusjellemzőktől eltérő egyéni sajátossága, hogy a hajó legfelső szintű határoló falai – az alsó szinten meglévő négy-szögű alaprajz felett – felfelé erősen szűkülő nyolcszögű oldalakkal készültek. Ezzel a templom különleges külső és belső architektúrát kapott. A megoldás szerkezeti kialakítása magasszintű szakmai tudást tükröz. Ugyancsak sajátos megoldás, hogy az alsó két tető teljesen körbefut; megszakítás nélkül övezi, átfogja az épülettömeget. Az egyes ereszvonalak azonos magasságban folyamatosak.



A XVIII. századi erdőhudasai templom délnyugat felől (1983)

A templom körül a terep közel vízszintes. A durván nagyolt megmunkálású, rétegesen falazott terméskő alap alig emelkedik a terep fölé. A felmenő falak igen nagy méretű szálfákból faragott boronapallókból állnak. A fal kialakításánál ezeket élükre állították. Egy-egy palló a teljes hosszában végig azonos keresztmetszetű. A boronaelemek az épület sarkainál különböző mértékben túlnyúlnak. A sarkokon alkalmazott különleges ácskötésekkel a falazat állékonyságát is fokozzák, és a tetősáv csüngő ereszének talp-

szelemenét alátámasszák. A lépcsőzetesen egymás fölött kinyúló ún. golyvás gerendavégek erre a templomcsoportra is jellemző, sajátos esztétikai és etnikai díszítések.

A két kisebb tér négyzet alaprajzú. A rajtuk lévő sá-tortető is egyszerű. A hajó fölötti tető csúcsának és egyben az épületnek is igen bájos díszje a nyolcszög alaprajzú, gal-léros kistorony, tetején kúpos süveg, és jelentős méretű, ma-gas, mívés kovácsoltvas kereszt.



A templom déli oldala (1983)

A tetőkön a zsindelyek rövidebbek, és derékszögben levágott, egyenes végződésűek. Az ereszevonalaknál azon-ban hegyesek; napfényben szép árnyékot adnak.

A templom kerítéssel körülvett, magas, lombos fákkal övezett, gondozott területen, jó állapotban van.

MÁSODIK CSOPORT

Az ide tartozó fatemplomok Kárpátalja középső részén fejlődtek ki, főként a munkácsi és szolyvai kerületekben. Romantikus megjelenésűek. E templomoknál a belső terek száma és kapcsolata, mint alapvető ortodox vallási igény, megegyezik az előbbiekével, viszont bővül, feltűnően gaz-dagodik a templom tömegképzése. A bejáratot és a hajó két oldalát oszlopsoros tornác díszíti.

A belső terek felett itt is külön-külön csúcsban végző-dő tornyos tetőzet áll. Ezek azonban mozgalmas, többere-szes sá-tortetőkből és felettük gazdag toronyépítményekből állnak. Ez utóbbiak síkობól, hagymaformákból és más íves felületekből komponáltak. Az alsó széles formák négyzet alaprajzúak, a felső keskenyebb formák sokszögűek vagy körkeresztmetszetűek, barokkos formájúak. Néhol a harang-ház nyitott árkáddal épült, kiálló galériadeszkázzal. Az egyes terek feletti tetőcsúcsok egymást meghaladva merész, lépcsőzéssel szökellnek a magasba, a szentély legalacso-nyabb csúcsától a bejárat feletti legmagasabb toronycsúcsig.

E templomok kifinomult arányokkal és gazdag forma-képzéssel valóságos népi építészeti remekművek, de közü-lük az eredeti helyén talán egyetlenegy sem áll. Szépségük következtében ezeket a fatemplomokat áttelepítették, és új helyükön múzeumi tárgyként szolgálnak. Így került Széles-tó (Selesztovo) faluból 1927-ben Munkácsra, majd ismételt áthelyezéssel néhány éve Ungvárra a szabadtéri múzeumba a *Mihajlovskaja* templom. E vidékről – Medvegyóc (Med-vegyivci) és Dunkófalva (Obava) községekből – két másik templomot is elszállítottak Prágába 1927-ben és 1930-ban. Mindkettőt a tizenkilencedik században építették egyes kezű

mesterek. Elkerült egy ilyen templom Alsóviznice (Nyizs-naja Viznica) községből is. A hasonló típusú – 1792-ben épült – *Pokrovszkaja* templomot Ploszkoje faluból (Szolyva kerület) Kanora községbe (Volóc kerület) vitték 1926-ban.

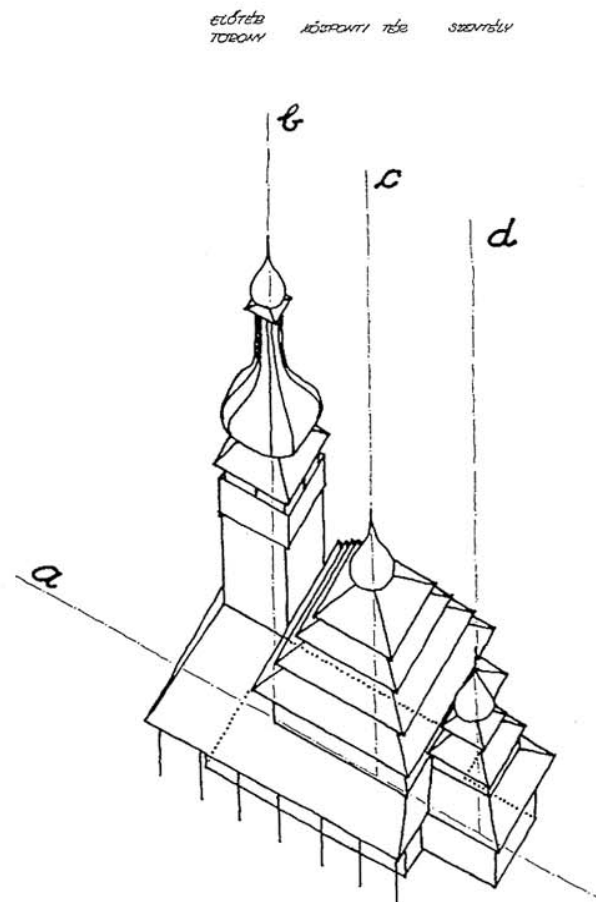
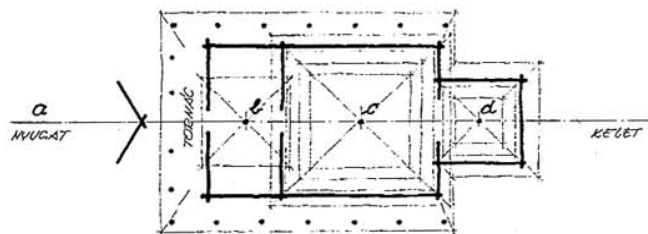
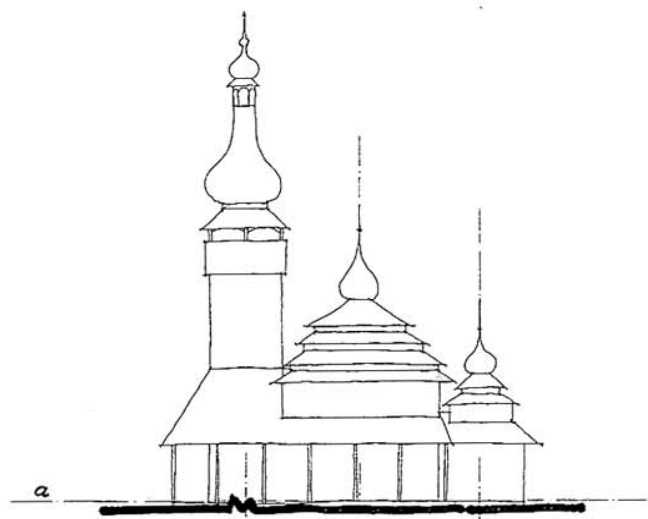

UNGVÁR

A város közepén emelkedő Várhegyen az ősi vár melletti lankás területen alakították ki a Kárpátontúli Népi Építészeti Múzeumát. A skanzen bejáratához közel, a legmagasabb helyen áll a műemlék *Mihajlovszkaja* fatemplom. 1777-ben épült.

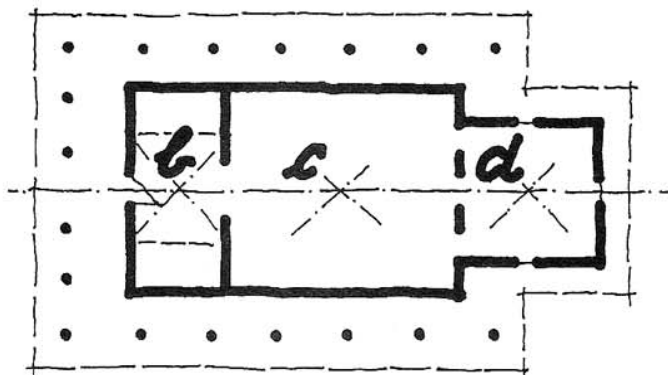

A bejárat előtt hatoszlopos tornác áll, amely befordul és a templom mindkét oldalán folytatódik a hajó keleti végéig, hét-hét oszloppal. A kis keresztmetszetű faoszlopok faragott díszítést kaptak. Kézmagasságban a korlát körbefut. Felül az ereszt tartó talpszелеment ferde könyöktámaszok gyámolítják. Az épület falai faragott, négyszög keresztmetszetű boronafalak. A sarkokon a gerendavégek különleges ácskötéssel kapcsolódnak egymáshoz. Az előtér feletti torony fagerendás vázszerkezetű, a toronytörzs felfelé nem sudarasodik.



A XVIII. századi szélestői fatemplom főhomlokzata (Ungvár, 1983)

A belső térlefedés az előtérnél vízszintes, deszkázott, fagerendás síkfödém. A hajó és az oltár felett – az oldalfalakhoz hasonló gerendákból kialakított – két irányból összeroboruló, a kolostorboltozat és a kupolaformák keverékéből előállított, domború, tömör fafödém készült.

Az alsó tetősáv – közel azonos magasságban – az épületet körbefogja. A szentélyt és a hajót – a födémelek formáját követő – lépcsős, önálló sátorfedő fedi be. Csúcsaik egymás fölé emelkednek. Alacsonyabb – az alaprajzi és a belső térképzési arányoknak megfelelően – a szentély feletti tető, amelynek alsó, kettős eresztű része négyzetes alaprajzú. Efelett körkeresztmetszetű hagymaforma és csúcsvégződés áll, görögkereszt motívummal. A középső tömeg tetőkialakítása hasonló a szentély feletti tetőhöz. Sátorformája azonban magasabb, négyeresztű és nagyobb méretű a hagymasisak is.



Az előteret körbevevő tornác (1988)

A templom bejárata feletti torony magas, gazdag formaképzésű. A viszonylag karcsú toronytörzsrre harangházat, homlokzatára díszes galériát építettek, kiugró és alsó végén egyenként mintázott, függőleges deszkázattal, felül oldalanként három-három oszlop között szabad nyílással. Az oszlopok könyöktámaszokkal ellátottak. A toronygaléria biztosította a kitekintést és a harang hangjának a terelését. A toronysüveg négyzet alaprajzú tetőformával indul. Négy sarokéle van az alsó, nagy hagymasüvegnek, felső része már nyolcszögletű galériamotívumba megy át. Ezen nyolcszögű tetősisak készült, majd finom hajlatú, nyolcszögű, hagymaformájú csúcs zárja le. A kovácsoltvas görögkereszt gazdagon díszített, a másik kettőnél nagyobb.

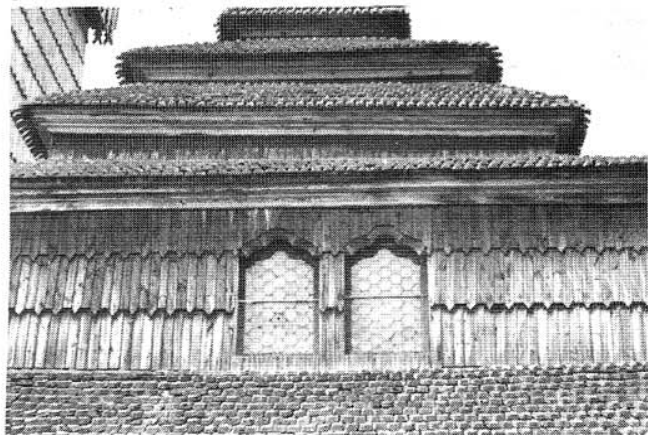

A hajó oldalának részlete (1988)

A toronygaléria deszkázatának díszítése

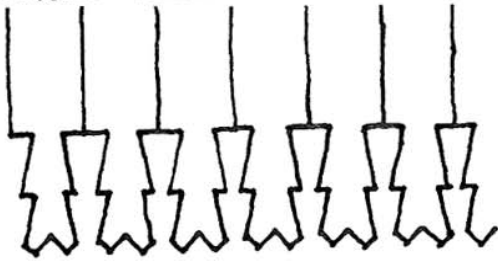

A templom földszinti részén a szentély három oldalán egy-egy tenyérnyi ablaknyílás van. A legalsó tetősáv felett a szabad homlokzatok közepére már világításra valóban alkalmas, nagyobb ablakok kerültek. Ebben a magasságban a hajó egyik oldalán egyetlen, íves záródású ikerablak ad természetesen világítást. A templom földszinti boronafalazata burkolatlan. Az alsó tetősáv feletti függőleges homlokzati felületek sima, vékony és hosszú zsindelemmel borítottak. A zsindelelapok váltakozva hegyezett és egyenes végűek. Ez a zsindelezési megoldás így, az oldalfalakon egymás feletti hullámvonalakkal, játékosan bontott felületet képez.

A tetőfelületek szinte vibrálóak az itt alkalmazott sajátos zsindefedés következtében, mivel a templomon az ősi orosz templomfedéshez hasonló, vastag fa zsindelelemek találhatóak. Ezeket alkalmazták mind a sík, mind az íves tetőfelületeken, s a kupolákon egyaránt.



A templom az ungvári várfalról nézve (1988)

Szinte minden fatemplomot valamelyest kicsit magaménak is érzek, nemcsak a velük való hosszantartó szakmai fogalkozásból adódó kötődés okán, hanem azért is, mert egyesekhez – idehaza szokatlannak mondható – különös élményeim is kapcsolódnak. Ilyen a Szuhapataki fatemplom felkeresésével kapcsolatos viszontagságos utazás története. Ide a területen akkor szokásos, szigorúan ellenőrzött útvonalengedélyt még összekötéssel sem tudtam megszerezni. Később be is láttam, hogy az engedélyt ki sem tudtam volna használni az „út” fizikai állapota miatt, megfelelő helyismeret hiányában.

Hosszantartó könyörgéseim és változatos ajándékok bevetése árán végül is a Területi Tanács egyik vezetője saját hivatali gépkocsiját biztosította részemre a gépkocsivezetővel együtt egy napra. Az Ungvártól északra vivő közúton Uzsok alatt, a Kárpátok gerince közelében lévő templomhoz egy öreg, fekete Volgával indultunk el az ügyes és vagány gépkocsivezetővel. Róla menetközben kiderült, hogy helyi ukrán, de valamelyest ért magyarul, mert több évig katonáskodott újonc korában Székesfehérváron. A jó közúton – kézzel-lábbal beszélgettünk, és úgy tűnt, teljesen megértette utam célját, és a főnökétől kapott feladatot. Bár a kocsit, a kiragasztott útvonalengedélyt és magát a vezetőt is ismerték, sok ellenőrzőpontra meg kellett állni vagy lassítani. A jó útról Uzsok előtt jobbra letértünk, és egy rövid szakaszon zúzott kővel terített rázós makadámúton dőcögöttünk egy szűkebb völgy alján. Rövid idő múlva jött a meglepetés, mivel út sehol, a kőterítés is elmaradt, és a pilóta szép kényelmesen behajtott egy vápaszerű, kavicsos és nagyobb konglomerátos kőtömbökkel teli patakmederbe. Benne kevéske víz csörgedezett. A vezető nagyjából középre vette az irányt, és mintha ez lenne a világon legtermészetesebb, ide-oda lavírozva, néha kissé oldalra húzódnak, hanykolódva lassan elindult felfelé. A Volga olykor kihúzott oldalra a földútra, majd vissza a mederbe. Kissé megrémültem, és nem tudtam mire vélni a dolgot. Lassan a visszafordulásra gondoltam, meg arra, hogy ide hiába is kaptam volna útvonalengedélyt, hiszen út sincs.

A gépjárművezető látva rajtam az elképedést, sértődötten megállt közepén az ér fölött, és újra tudakolni kezdte, hogy hová is akarok eljutni. Miután tisztáztuk, megnyugtatót hogy nemsokára oda is érünk. Kissé megnyugodni csak akkor tudtam, amikor egy szekér jött szembe, félrehúzódtam, és amikor elkerültük, valami köszönést is intett felénk.

Végtelenségűn tűnő rázkódás után a vezető egyszer csak előremutatott; távolabb egy tisztáson a temető kert szélén ott állt a fatemplom. A település házai szétszórtan helyezkedtek el. Az öröm akkor lett teljes, mikor sikerült a meredek terepen felkapaszkodnunk a templomig. Szerencsére a Nap is gyönyörűen sütött. Visszafelé már jó hangulatban zötykölődtünk a patakmederbe. Ungváron szívélyesen búcsúztam el a derék gépkocsivezetőtől.

(A tanulmány közlését
következő számainkban folytatjuk)

Székely György

A KISGYEREK SPONTÁN VALLÁSOSÁGA

A kisgyerek érzékelése sok tekintetben eltér a felnőttétől. Odaadása, befogadó figyelme teljesebb, csodálkozva érzékel, és minthogy az érzékelő világ fogalmilag még nem annyira strukturált, mint a felnőtté, az érzékelés sokkal inkább érzés-színezetű: az érzékelésen átüt az érzékelt világ akarati-érző sugárzása. Ez alakul az érzékelő gyerekben érző-akarati minőségekké, melyek nem szubjektív emóciók, nem emlékezetből, vagy asszociációként hívódnak elő, hanem a dolgok valódi és érezhető saját létével azonosak.

A kisgyerekben a születés pillanatától kezdve erők válnak szabadabbá az organizmusból (főleg a fej-rendszerből, melynek csupán legfőbb lokalizáltsága maga a fej, de kiterjed lényegében az egész testre), élet- és érzéserők, melyek felszabadulásuk előtt a biológiai életet és annak vezérlését - az érzékelés szerint - szolgálják. Felszabadulva kezdeti feladatuk alól intelligencia-erőként működnek; lehetővé teszik a kisgyerek "tanulását" és taníthatóságát. Az érzékelhető világ a szabad erők útján hat az organizmusra, és a kisgyerek lelki-szellemi lényére. Az organizmusra azért terjed ki ez a hatás, mert az első években az erők felszabadulása még nem teljes: ami velük történik, még erősen visszahat a biológiai életre, amelyből az erők többé-kevésbé (de még nem teljesen) kiszakadtak. Azt is mondhatjuk, hogy az Én, mely mintegy 2-3 éves korig még nem azonosult a testtel (- *még nem költözött belé* -, aminek jele, hogy a beszélő instancia a testi jelenségről második vagy harmadik személyben beszél), az érzékelésben él (immanens szelektivitással) és innen "dolgozik" a testen az érzéklés szerint; elsősorban a központi idegrendszeren, de ennek vitalitása útján az egész organizmuson (a kisgyerek idegrendszere is előbb a felnőtténél). Ez a "testen dolgozás" analóg az érzékelt világnak az érzékszerveken át a testre gyakorolt hatásával, és ezekre a hatásokra a kisgyerek sokkal érzékenyebben válaszol, mint a nagyobb gyerek, vagy a felnőtt. Az érzékszervekben azonban az érzékeléskor a külvilág hatása átmenetileg lecsökken, bennük fizikai-kémiai folyamatokat indít el; míg a kisgyerek organizmusa még egészében érzékszerv, az ősérzők, vagyis a befogadó, érző figyelem, vagy másképp mondva a befogadó megfordított, alakítható akarat szerve, amelyet a világ-akarat, mint a világ, a dolgok "olyansága" - *thatata, suchness, So-sein* - formál a szabadabbá vált erőkön át. Mivel ezek szabadabbá válása még nem teljes emancipáció, közvetítik az organizmus felé, amit "éreznek", aminek ki vannak téve, ami őket formálja, És ez nem korlátozódik a fizikai behatásokra.

Fel lehet-e fogni az érzékelhető (és esetleg a nem érzékelhető) világot "akaratként", vagy felénk sugárzó érzésként? Az utóbbira van tapasztalható példánk a művészi alkotások vagy a természeti szépség érzékelésében: ezek az érzésvilágunkra "hatnak". Az archaikus, participáló tudat számára azonban a "dolgok" nem "vannak", hanem *történeknék* (a köszikla is), és ezt a történet, a dolgok folyamatosságát *akarat* tartja fenn. Erről az akaratról beszél Szent

Ágoston, Szent Bonaventura és Aquinói Szent Tamás is, mint Isten, vagy a Szentháromság akaratáról, amely a világot "látja", és egyben látatja a "fényen" keresztül, ami maguk a dolgok. Ez az *akarat* vagy *látás* mondó, beszélő jelleű; szavakban kifejezhetetlen tartalmakat, érzéseket közöl az archaikus vagy gyermeki tudattal. A tudatfejlődés folyamán az ember érzékenysége ezzel a világfenntartó akarral szemben elhalványul és megszűnik: a dolgok egyszerűen "vannak", noha ennek filozófiai értelme egyáltalán nem világos.

Ez az akarat hat az "utánzó" gyerekekre, akinek "utánzása" épp ezért nem tudatos megfigyelés dolga (akár a színészek utánzóképesége), hanem a ráható akarat alakító hatása a befogadó figyelem útján, az individuális szelektivitás szűrőjén át. Ez a hatás kiterjed az egész organizmusra: ugyanakkor a gyerek az érző figyelem és a befogadó akarat útján a dolgok értelmét, a "mondást" is felfogja (amit Logos-jellegnek nevezhetünk), akár az archaikus tudat is, anélkül, hogy ezt megismerésnek nevezhetnénk. A "megismerés", akár a "vallásosság" vagy "gondolkodás", "érezéklés" stb. ugyanis a tudati lélek reflektív kategóriái, ami azt jelenti, hogy az ember a tudatára, annak életére pillantva képes csak ezeket a kategóriákat felfedezni, megállapítani.

Ha egy gyerektől vagy egy archaikus tudatú embertől megkérdeznék, vallásos-e vagy hisz-e (például az istenekben), nem értené a kérdést. Az archaikus ember és részben (lásd később) a gyerek számára a világ "értelmes", értelmet hordoz és közvetít, a világ érzékelhető része egy "beszéd" jele, azaz egy értelem, egy jelentés jele. Ahol pedig "mondás" vagy értelem mutatkozik, ott az elfogulatlan lélek természetesen módon egy "valakit", személyt sejt vagy ismer fel a jel-jelentés folytatásában. Az archaikus népek "vallásossága" (vagyis amit később annak hív az ember), abban nyilvánul meg, hogy a világban értelmet és az értelem forrásait, azaz "valakiket" látnak. Ez a látás kiterjed mindenre: minden érzékelhető dolog, folyamat, történés *jel*, amelynek értelme van, azaz olvasható, érthető. Ezért minden dolog, folyamat, történés *szakrális*, szentség - a lét egészében te-remtettség, azaz a jelek és jelentések szövevénye, szövege.

Így a gyerek és az archaikus ember "vallásossága" nem gondolatokban, szavakban áll, még csak érzületben sem - még ez is elválna a hétköznaptól, az élettől. A hétköznap, a profánság a mi értelmünkben véve nem létezik az archaikus tudat számára, és voltaképpen a gyerek számára sem létezne, ha a felnőtt világ nem éppen az élet teljes profanizáltságát árasztaná feléje.

A kisgyerek figyelme a számára adott világ felé irányul, és a gyerek ennek hatása alatt él "utánzásában", melyről most már a világ felől nézve mint ráhatásról beszélhetünk, egészében "azzá" lesz, mélyen a testi létig; később *érezkeli "azt"*. Hogy "érezkelek", ez azt jelenti, hogy az érzékelésnek legalább kezdeményszerűen van egy tőle függetlenedő alanya.

Mivel a kisgyereknél a beszéd forrása - az *Én* - még az organizmuson kívül van, kívül érzi magát (az ént-mondás ideje körül azonosul *részben* a test érzetével) az adott világ értelmének forrásait, a "lényeket" is *kívül* (önmagán kívül) keresi - nincs is módja másra; a *belül*, a belső tudati élet csak az ént-mondás körül kezdődhet (addig a beszélő számára a teste is "kint" van). Ez a "kint" is csak a későbbi

dualisztikus tudat számára mond valamit. Ennek előtte a kisgyerek egészében a szellem, a lélek és a test egysége, mert egyrészt egészen *érzék*, másrészt a külső vagy belső akarat egységében él, ha *akar*; egészen akar, nincs az akaratot befolyásoló más gondolata vagy érzése. Az Én még nem alakult részlegesen "magánéletté", mint az később az éntmondás vagy az egoítás kialakulása idején bekövetkezik; az őszérzék pedig, aki maga a gyerek egészében, nem önző. Más szóval: az organizmus a szellem eszköze a lélek közvetítésével, és semmi más még; mondhatjuk, tökéletlen eszköze, mivel a szellem, az Én még nem ragadta meg egészen. De amennyiben ebben a fejlődési korszakban az Én cselekszik a testen keresztül, azaz a cselekvés nem a biológikumból, az organizmus életéből ered (pl. nem reflex), úgy a cselekvés szertartás-jellegű (németül *Handlung*), szakrális, vagyis teljesen és tökéletesen az Én, a szellem kifejeződése az érzékelhető világban, jel, amely éppen olyan szakrális, mint az érzékelhető világ maga, a maga adottságában. Az archaikus népek életében így jött létre az adott természet minden megváltoztatása az ember által, a földművelés, állattenyésztés, házépítés, az iparok és a kulturális vívmányok (írás): a kultuszból, amelyben mindezeket a "változtatásokat" "vallásos" cselekvésként kezdték meg, a későbbi profanizálás előtt.

A világ a kisgyerek és az archaikus ember számára: kinyilatkoztatás: az érzékelhetőségnek (a víznek, a színeknek, a növénynek) – mivel közli akaratként jelenik meg, amely a személy-jellegű forrására utal – vallásos aurája van és ezért szentséges, csodajellegű. Az élet, a világ, a lét, minden érezhetően csoda és szentség. A mai kisgyerekekre mindez csak megszorításokkal igaz. A különbség az archaikus tudat és a mai gyerek tudata között igen nagy, abból kifolyólag, hogy a kisgyerek a mai felnőttek környezetében él, és ezek tudati élete messzemenően különbözik az archaikus tudattól, vagy attól a fiktív gyermeki tudattól, amelyet nem befolyásol a környezet tudati profán-sága. Ezért – főleg, ha a felnőtt környezet a fentiekre nincs tekintettel – a kisgyerek a fejlődése folyamán igen gyorsan elveszti a dolgok szentséges mivoltának érzését, vagy ez csak csökevényesen alakul ki, hiszen a gyerek lelki-szellemi fejlődése – ha szelektíven is – általában tükrözi a környezet mentalitását; így azt mondhatjuk: a mai kisgyerek lényegében kétféle tudatban él. Az egyik: a felnőtt környezetet tükröző profán tudat, a másik pedig a kisgyerekekben általában rendkívül könnyen felidézhető "vallásos", vagy mese-tudat. Ismeretes, milyen könnyen helyezkedik bele a gyerek a mesék világába. A vallásos tudat ehhez nagyon közel áll. A mesékben is minden dolognak, cselekvésnek, történetnek "értelme" van, azaz *jel*, éppúgy, ahogy az a vallásos tudatnak megfelelő. Noha a legtöbb felnőtt is szívesen hallgat jó - vagy jól mondott - mesét, miközben kilép a hétköznapi tudatból, a mesetudat ritkán hatja át az egész embert, a háttérben fel-felvilanva megmarad a hétköznapi tudat; a mese jóleső kikapcsolódás a felnőtt számára. A kisgyerek számára ez voltaképpen a neki megfelelő egészséges állapot, melybe legalább a mesehallgatás ideje alatt teljesen belemerül.

A participáló tudat és a gyermeki tudat számára szélsőséges esetben minden *adott*, az is, ami a felnőtt számára csupán saját aktivitásából jön létre, mint például a gondolkodás, a megismerés. Ami ma mint megismerési folyamat a

tárgyától, sőt az alanyától függetlenül is szemlélhető, az archaikus tudat számára még nem vált külön sem a tárgyától, sem az alanyától. A megismerés folyamata még egy a tárgyával és az alanyal, és ez az egység adja a világ (a megismert világ) szent jellegét: a szellemi folyamat, amelyben még "szól" a világ beszélő akarata, érzése. A "megismerés" még a világhoz tartozik - ez így valóban *világ*, azaz világozás; ugyanakkor, amennyiben egyáltalában lehet tapasztalásról beszélni, a szellemi folyamat tapasztalható az ember részéről. Helyesebb azt mondani: a szellemi folyamat is része az *adottságnak*, azzal együtt, ami később a szellemi folyamat, a megismerés tartalma lesz. Ebben a tudat-szerkezetben az *adódás* is hozzátartozik a "tapasztaláshoz", sőt ebben domináló szerepe van: a világ, a lét ajándék, adomány - *adják*. Ez az érzés-szín - a világ *adott-ságának* érzése - teljesen hiányzik a felnőtt érzékelésvilágából, eltekintve azoktól a kivételes esetektől és helyzetektől, amikor az ember az érzékeléstől hosszabb ideig meg van fosztva (betegség folytán, vagy egyéb okokból), majd újra az érzékelés lehetőségéhez jut; ekkor felébredhet a hála érzése. (Hasonló tapasztalás lehetséges a befogadó figyelem pillanatszerű felvillanásakor, amikor egy gondolkodási-képzelési koncentráció - lásd: Kühlewind: *A normálistól az egészségesig* - után egy első pillantást vehetünk az érzékelési világra; vagy a befogadó figyelmet valósítjuk meg az érzékelésben - lásd: Kühlewind: *Die Belehrung der Sinne*)

A kisgyerek spontán játszásában a legegyszerűbb tárgy vagy történet is vallásos jelleget nyerhet, ha a játszónak módja van koncentráltan elmélyedni a játékban. Egy falevél, egy darab fa, egy kavics, homoképítmény, vagy maga a homok kimeríthetetlen érzés-forrás, amíg a racionális gondolkodás és érzékelés a lélekben felül nem kerekedik.

Mint minden más vonatkozásban, úgy ebben is a helyes magatartás a kisgyerek környezete részéről az, hogy lehetőleg nem avatkozik kívülről és mesterségesen a gyerek "vallásos" életébe. Egyrészt nem tesz ellene semmit (bármilyen legyen a nézete), másrészt nem igyekszik a felnőtt vallási fogalmait a kisgyerekekben tudatosítani. Ezzel ugyanis a vallásos érzést az intellektusba áramoltatja, amelyből az nagyon gyorsan kivész. A gyerek vallást érintő kérdéseire igyekezzünk annak tudatában válaszolni, hogy a gyerek számára az egész világ, minden dolog, a gyerek testével együtt a maga adottságában annak az egység- és hála-érzésnek a tárgya, amelyből később a szeretet virágozhat ki.

Johannes Kiersch

DISSZIDENSKÉPZÉS

– A szabadság tapasztalásáról –

Az alábbi írás az INFO3 (Frankfurt) folyóirat 1994/1 számában jelent meg, és a szerzőnek 1993 novemberében, az Iskola Szabadságának Európai Fóruma kollokviumán elhangzott hozzászólását tartalmazza. Németből fordította: Hegedüs Miklós.

Amikor jó kétszáz évvel ezelőtt, a civilizáció peremén, Észak-Amerika keleti államaiban néhány szegény telepes adósztrájkba kezdett Anglia királya ellenében, nem sejtették, hogy egy világhatalom alapját vetik meg. Cselekedeteiket új életérzés irányította; bizonyos fokig a levegőben volt az, amit tettek és gondoltak. Az új érzületet fejezik ki azok a híressé vált szavak is, melyekkel Thomas Jefferson a Függetlenségi Nyilatkozatot kezdte 1776-ban: *"We hold these truths to be self-evident that all men are created equal."* – (Magától értetődő igazságnak tartjuk, hogy minden ember egyenlőnek teremtett.) 1989 őszén mi, németek, ennek a tiszteletreméltó mondatnak egy másik változatát hallottuk: *"Mi vagyunk a nép!"* Mi a különbség ugyanazon érzület e kétfajta kifejeződése között? Az első mondat a XVIII. század felvilágosodás-filozófájának az értelemben vetett hitéből ered, s abból az állam iránti naiv bizalomból, mely sokszorosan összekapcsolódott ezzel a hittel. A második egy szabadságélmény kifejeződése, ami a második világháborút követően a zsarnokságok leple alatt újonnan keletkezett, s azok az élenjáró gondolkodók fogalmazták meg próbaképpen, akiket mint "disszidenseket" ismerünk: Alexander Solzsenyicin, Václav Havel, Konrád György, Rudolf Bahro, Rolf Heinrich és sokan (de nem túl sokan) mások. Egyikük sem hisz már abban, hogy a fennálló totalitárius rendszert egy új, jobban konstruált rendszerrel helyettesíteni lehetne, s nem hisznek a hatalom cselekedeteiben. Az egyes emberből kiinduló csendes, teljesen észrevétlen változásra várnak. Václav Havel a Charta 77 idején olyan új közösségi struktúrákról ír, melyek egyéni felelősségen alapuló "önszerveződés" eredményeképpen alakulhatnak ki. Ezeknek "nyílt, dinamikus és kicsiny struktúráknak" kell lenniük, melyek az aktuális szükségletekből jönnek létre s ismét eltűnnek. A politikai és gazdasági élet ekkor az ilyen autentikus társulások "színes és kölcsönös együttműködésén" alapulhatna.

Lehetséges, hogy ezáltal 1789 viharos nagy forradalmát 1989 oly különös, békés forradalma előbbre vitte egy döntő lépéssel? Egy napon, visszatekintve, talán majd ezt mondjuk: Budapesten, Berlinben, Lipcsében, Prágában a továbbhaladó emberiség 1989 őszén végleg búcsút vett attól a felfogástól, hogy a közösséget *felülről* és *kívülről* kell vezetni és alakítani. Ettől kezdve először az egyes emberből, az énből kiindulva kezdett gondolkodni és dolgozni: *alulról* és *belülről*.

Egy tanárképző intézetben vagyunk, kedves hallgatóim. Engedjék meg, hogy kissé megvizsgáljam, hogy a tanárképzés szempontjából mit jelent 1989 emberiség-gondolata. Németországban a tanárképzés még szinte mindenestől egy

olyan közigazgatási rendszer kezében van, mely minden részletében a "valóságosan létező szocializmus" szerkezetét mutatja. Nincs már Államvédelmi Hivatal, foglyai sincsenek, ám a hatalmi struktúrák ugyanazok. A hanyatló Honecker-állam utolsó nagy maradványa a jelenlegi német állami oktatásügy. Van egy csodaszép alkotmányunk, mely az emberi jogok szellemében fogant, de iskolai és főiskolai intézményrendszerünk ismertetőjegyei azok, amiket Václav Havel a Prágai Tavasz után a kommunista rendszer alkotóelemeiként ír le: a tiszteletreméltó *tradíció*, átfogóan kidolgozott *ideológia*, egy belőle táplálkozó *rituálé-rendszer*, melyhez észrevétlenül alkalmazkodik mindenféle társadalmi réteghez, életterülethez tartozó ember (többek között a hivatali előmeneteli rend, a kiválasztási és jogosultsági elvek formájában), s végül ennek a rituálé-rendszernek a senkitől sem akart *önmozgása* a "dolgok kényszere" révén; amiért senki sem felelős, ami hazugságba és öncsalásba, szenvedésbe torkollik, s végül a rendszer összeomlásához vezet. Ha valamit változtatni akarunk ezen, leendő ifjú tanárainkat és tanárnőinket olyan helyzetbe kell hoznunk, hogy *disszidenssé* képezhessék magukat.

Hogyan történhet ez? Ennek egy lehetséges módját a tanárképzés során abban látom, hogy bizonyos elemi *szabadság-tapasztalatokat* tudatosítsunk. A tanulók és az őket tanítók a maguk számára világossá tehetik, hogy effajta szabadság-tapasztalatok minden egészséges életúton fellépnek, hogy együtt megfigyelhetjük, s azután elősegíthetjük és ápolhatjuk őket. Három fajta tapasztalatot szeretnék itt említeni; mindnyájan ismerjük őket. De azt még nem tudjuk, hogy a pedagógiai disszidensek képzésénél milyen fontosak.

Az első tapasztalat ebben a mondatban foglalható össze: *"Egészen önmagamból cselekedhetek"*. Ez a tapasztalat az *önkibontakozásként megélt szabadság* érzéséhez vezet. Már kicsi gyerekek keresik és élvezik ezt az érzést. Tetőfokát a huszadik életév körül éri el, ha nem bénítják meg a hibás nevelési módszerek. Művészek - ha szerencsések - egész életükben élvezik ezt az érzést.

A második tapasztalat teljességében rendszerint csak a munkába állást követően adódik, s különösképpen olyan tevékenységi területen, melyet a modern munkamegosztás elve határoz meg. Egy mondatban kifejezve így fogalmazható meg: *"Közösen alakíthatjuk ki munkánk formáját."* Jellemző a tanárképzésben uralkodó siralmas helyzetre Németországban, hogy ezt a mondatot egy modern autógyár dolgozói ma autentikusan formulázhatják meg, a tanárok azonban nem. Azt írja le, amit az *együttműködés szabadságának* neveznék, tágabb értelemben pedig a közös jogélet fölépítése szabadságának, "belülről" és "alulról", ahogyan Havel fogalmazott.

A harmadik tapasztalat ma messzemenően a haladotabb életkor lehetősége. Ezzel a mondattal írható le: *"Segíthetek neked, hogy azt tedd, amit te akarsz."* Nem minden ember tapasztalja, de mégis meglepően sokan. Érdekes lenne kideríteni, hogy az autógyártás milyen mértékben függ a fiataloknak adott ajándékoktól. Kelet-Németországban a rendszerváltás után a megtakarítások jórésze mindenekelőtt a gyerekeknek és unokáknak ajándékozott szép, új autókra ment el. Az autókön látható "Sponsored by daddy" feliratú címkék nem csupán a volánnál ülő jó közérzetét fejezték ki, hanem azét is, aki a pénzt adta. Persze nem kell feltétlenül

öregnek és gazdagnak lenni ahhoz, hogy tapasztalhassuk azt a különleges szabadságérzést, amiről szó van: a *segítés* és *ajándékozás* szabadságát.

Gondolják meg, mennyire másképp élnének és dolgoznának gyermekeink az iskolában, ha tanáraik megtanulnák, hogy önállóan éljenek ezzel a három szabadsággal. Ehelyett a tanárképzésben épp ezzel ellentétes irányzat uralkodik. Az önkibontakozás szabadsága helyett önéletrajz és vizsgarend, lélegzetelállító merevséggel, szörszálhasogató részletezéssel; az együttműködés és a közösen felépített jogélet szabadsága helyett központosított bürokrácia; a segítség és ajándékozás szabadsága helyett az államkasszából kicsikart alamizsnák.

Mi következik mindebből a *disszidens-képzés* számára? A teljesség igénye nélkül megjelölök néhány kezdeményezést, ami e három szabadság irányába mutat. A Witten-Annen-i Waldorfpedagógiai Intézet diáktanácsa a múlt évben több, mint egymillió márkás költségvetés felett rendelkezett. Az összeg mintegy harmadrészét azoknak a hallgatóknak adták kölcsön, akik enélkül nem tudtak volna itt tanulni; ezenkívül öreg épületek szanálását finanszírozták olcsó szálláshelyek megteremtése céljából, a legkülönbözőbb projekteket irányították és adományokból pénzt gyűjtöttek. A hallgatók a főiskola épületeit maguk építik és gondozzák, saját kezük munkájával. Főznek, takarítanak, rendben tartják a kertet és a környéket és fogadják a vendégeket. Néhányan közülük a "munka, jog, közigazgatás" szakon tanulnak s így később a tanítói munka mellett iskolájuk gazdasági ügyeit is intézhetik. A hallgatók sokoldalú munkája a különféle projekteken a konkrét szükségletek kielégítésével Václav Havel felfogása értelmében mindhárom szabadságterületen széleskörű tapasztalatszerzést tesz lehetővé.

Észrevehetjük azonban, hogy a közvetlen iskolai gyakorlathoz szükséges alapok, melyeket négyeszer négy hetes iskolai gyakorlattal és a kapcsolódó módszertani kurzusokkal inkább hagyományos formában próbálunk lerakni, nem elegendők. Ezért gondolunk újabban egy konkrétabb *felelősségvállalással járó kapcsolódásra a gyakorlathoz már a képzés kezdetétől*, valahogyan a Witten-Herdecke-i egyetem mintájára, ahol a gazdaságtudományi képzésben folyamatosan kapcsolatban állnak az üzemi gyakorlattal vagy az orvostudomány oktatásában szokásos kezdeti "klinikai" fázis modelljének mintájára.

Emellett nagy érdeklődéssel követjük az újból felmerülő vitát az állami szektorban működő iskolák autonómiájáról. Elképzelhetőnek tűnik, hogy az állami iskolákban a kollegiális szabadságért, az iskola saját tanárképzéséért és saját felelősségére történő szervezet kialakításáért való fáradozások az alagútépítés mintájára találkozhatnak a szabad kezdeményezésből létrejött iskolák megfelelő modelljeivel és fáradozásaival. A felelősségvállaláson alapuló korai összekapcsolódás a gyakorlattal ebben lényeges elem lehet (úgynevezett "egyfázisú" képzés).

Ahhoz, hogy tapasztalhassuk a szabadságot mint önmagunk kibontakoztatását, igen nagy jelentősége lehet a művészetek területén végzett gyakorlásnak, s nem csupán Waldorf-tanárok számára. A tanári munkában elemi fontosságú empátiát, beleérző képességet a diákok például legjobban a drámaimprovizáció bizonyos technikáival tanulhatják meg.

A korszerű tanárképzés talán nemsokára széles körben él a színészi játék, zsonglőrködés, bohócjáték, a beszéd és énektechnika gyakorlataival. Természetesen az idegen nyelvek megtanulása és a kötelező külföldi tartózkodás is az "önkibontakoztatásként átélt szabadság" körébe tartoznak.

Az önállóan tervezett projekteken megvalósulhat az "együttműködés szabadsága", kölcsönös kontroll segítségével ("self-assessment") és a kommunikációs képességek iskolázásával, például a munka nagyobb közönség előtt bemutatott eredmény formájában. Sok múlik azon, hogy minden tanárképző intézmény kollegiális viták során, önállóan találja meg a *saját* formáját, ahol az új ötletek és a tradíciók is szót kaphatnak, s szakítson azzal a képzetel, hogy ezen a területen létezhet minden időkre szóló "legjobb" megoldás. Ma a tanárképzés intézményeinek is – Václav Havel szavaival élve – "nyílt, dinamikus és kicsiny struktúráknak" kell lenniük, a konkrét felelősség kölcsönösségével hallgatók, tanárok, nevelők és próbaidősök között. Ezek az intézmények azután kicserélhetik egymással tapasztalataikat és - ahogyan ma a szociológiában nevezik - "vállalkozási biotopokat" képezhetnek, melyek *alulról* és *belülről*, felelősséggel cselekvő egyes emberek erejéből és belátásából feleslegessé tehetik a még fennálló antihumánus rendszereket. Konrád György "*Középeurópai meditációk*" című könyvében ezt írja: "*A szellemi hatalom hálózatának nincs szüksége nevekre és hivatali székhelyekre.*" S folytatja: "*Az autonómia érési folyamatát nem azon lehet mérni, hogy a korábbi vezetés helyére másik került, hanem azon, hogy a társadalom a vezetés alatt erősödik, egyre több lesz a független ember s a felülről nem ellenőrzött beszélgetések szövedéke sűrűsödik. A vezetés nyugodtan maradhat fönt, de nekünk idelelt a magunk életét kell tudnunk élni.*"

Ezeket a mondatokat Konrád György saját szabadságtapasztalatából fogalmazza meg, amit egy antihumánus rendszerben szerzett. Vajon ma, az 1989-es forradalom után más helyzetben vagyunk? Az oktatásügy területén efelől kétségeink lehetnek, úgy Nyugat-, mint Kelet-Európában. Ezért engedjék meg nekünk, hogy disszidenseket képezzünk. A következő évtizedben belőlük világhatalom lesz, nevek és hivatali székhelyek nélkül. Vagy sokkal inkább: nevek ezreivel és öntudatos hivatásviselők százaival minden egyes iskolában.

Tóth Csaba
MONS PHILOSOPHURUM
 – A Bölcsék Hegye –

A RÓZSAKERESZTES-ALKIMISTA BEAVATÁSI ÚT

Qui ascendit in montem Domini, aut quis stabit in loco sancto eius? Innocens manibus, et mundo corde. (Psal. 24,3-4.) – Ki mehet fel az Úr hegyére, s ki állhat meg az Ő szent helyén? Az, akinek keze ártatlan, kinek szíve tiszta.

Az alábbi kép forrása: *Die Lehren der Rosenkreuzer*, Altona, 1785-88., Második kiadás: *Die Geheimen Figuren der Rosenkreuzer*, Berlin, 1919. A képet közli W. J. Stein: *Weltgeschichte im Lichte des Heiligen Gral*, Orient-Occident Verlag, 1928



Különös, fallal kerített hegy magasodik előttünk, tövében emberekkel, rajta pedig egy fölfelé vezető ösvény mentén különféle állatokkal és más furcsaságokkal. Ez a meseszerűnek látszó kis képecske azonban korántsem csupán a költői fantázia terméke: az emberi lélek földre szállásának és felemelkedésének egyetemes titkait rejt, az ismertebb alkímista ábrázolásoknál sokkal összetettebb módon. Ezért érdemes vele elmélyültebben foglalkozni, előrebocsátva azonban, hogy a jelen rövid elemzés természetesen csak egyike vagy része a lehetséges megközelítéseknek. Nem az intellektuális magyarázatok kaleidoszkópját akarja megalkotni, hanem a kép intenzív elképzeléséből, meditálásából fakadóan szeretne értelemtelen ösztönözni egy hasonló beleélés, továbbgondolás kalandjára. Így a kép maga mondhatja el, amit el kell mondania.

Egy 17. századi rózsakeresztes irat így szól: *A Föld közepén, a világ centrumában áll egy hegy, amely kicsi és nagy, puha, lágy és sziklás, kemény. Mindenkinek messze van és közel. Ehhez a hegyhez menjetek éjszaka idején, midőn az éjszaka leghosszabb és legsötétebb. De tisztítsátok meg előtte a lelketek szent imával, és ne kérdezzétek senki fiától, merre vezet az út. Mint egykor Éliás a Hóreb hegyén, vihart, földrengést és tüzet láttok majd és éltek át, míg egy szép reggelen, pirkadatkor megtaláljátok a Kincset, a legnagyobb ajándékot, azt a Tinkturát, mely az egész Földet aranyá változtathatná.*

Mi ez? Mi ez a hegy, mi ez a vándorlás, ez a vihar, majd a pirkadat? Mi ez a Kincs, amely a Földet, de leginkább az emberi szíveket aranyá, a szeretet aranyává változtathatná?

Ez a hegy, a *Bölcsék Hegye*, nemcsak a bölcséké. Mindenkié, aki keresi a bölcsesség, a megigazulás útjait, ám azoké is, akik egyáltalán nem keresik. Erre a hegyre ereszkedünk alá, vágyva, szenvedve és megismerve a földi életet, s ha eljön az ideje, ugyanazon az úton kaptatunk fel magaslataira, a sorsból fűtött tisztítóüzön, az önmagunk erényeivel, hibáival és tévedéseivel való szembenézésen át a szellem tiszta fennsíkjaira. Mert ez a hegy első jelentésében nem más, mint saját testünk, amelyben lelki-szellemi életünket éljük a földön, a test, ami *puha és kemény*, s amely *mindenkinek messze van és közel*, azaz, amit megszoktunk és mégsem ismerünk. Ez a test és világ képe, amelyen élünk, melynek hegy-völgyein, rejtekein, ösvényein vándorlunk és eltévedünk,

lélegzünk, átmelegszünk, szeretünk, éhezünk, szomjazunk és eltöltekezünk aszerint, hogy minémű lélek, gondolkodás, érzés, akarat lakik bennünk, világos és sötét, hűvös és izzó.

A testi-lelki-szellemi folyamatok titkát, melyek a "hegyen" zajlanak, a körbefutó TÉGLAFAL rejti el a közönséges és nem közönséges halandó előtt. Ez a fal mindenekelőtt a hétköznapi és nem hétköznapi tudat, amely nem lát bele saját folyamataiba, nem látja közvetlenül sem a testi, sem az azokat fenntartó érzékfeletti életfolyamatokat, csak a külső testi-fizikai világot, melybe "kiűzetett". Ebben a tekintetben a fal az Édenkert fala, de az emberi testet a külvilágtól elválasztó bőrnék, húsnak is jelképe lehet – ezért az eredeti képen rózsaszínű, testszínű. A hegy, és a rajta látható természetes színű sziklák, növények, állatok, tárgyak testi szervrendszereket és életműködéseket szimbolizálnak, egy jól megkülönböztethető hármasságban: az érzékszerv-idegrendszert (fejrendszer) fent, a ritmikus-keringési rendszert középen, az anyagcsere-mozgásrendszert pedig lent. Mivel e három fő életműködés mindazonáltal egybeáramlik, áthatja egymást az emberben, ezért szimbólumai is kifejezik ezt, melyeket hasonlóképp folyamatszerűen és rugalmasan kell értelmezni. Így pl. a nyúl, a gondolkodás és az idegrendszeri folyamatok jelképe, nem a kép felső részén, hanem a hegy alján jelenik meg, ám ennek van még egy másik oka is, amire a továbbiakban kitérek.

Maga a hegy tehát az egész élő organizmus képe – a KÖVEK: a csontok, izmok, bőr; a FÁK, BOKROK és ÁLLATOK: az életfolyamatok, zsigeri központok szimbólumai. Kő, növény, állat és ember, tűz, víz, levegő, föld és az őket összefűző Élet: együtt van itt a teljes Világmindenség. A hegy kifejezi a Kelet, Közép, Nyugat ezoterikus-geográfiai viszonyait is: lent a külső világ tudásának, a külső "máya" kergetésének szimbolikus történést látjuk (ez egyben a Nyugat materiális fej- és has-kultúrája), középen az ellentétes erők és hatalmak találkozása és döntő csatája bontakozik ki (ez volt eddig a 20. századi Közép-Európa sajnálatos sorsa, benne Magyarországgal és a Kelet-Nyugat közötti nagy szintézis máig vajdó lehetőségével, melyet hol Nyugat felől, hol Kelet felől érkező ellenhatalmak akadályoznak meg), fent, a bástya felett pedig az intuíciós-kognitív szféra, amelyben a valóság igazi természete lepleződhet le (ez Kelet, az emberi lélek "kelete", azaz szellemi forrásvidéke, és a földrajzi kelet, amely főként régebben a magasabb, meditatív megismerés, a szellemi fejlődésért a világi javakról és hívságokról lemondó életvezetés példáit, a harmóniára törekvést mutatta föl – hozzátesszük, hogy Kelet és Nyugat hagyományos határvidéke a Szentpétervár-Konstantinápoly-Alexandria vonaltól nyugatra eső kb. 2000 km-es sáv, vagyis Közép-Európa). De ne szaladjunk előre! Nézzük, honnan indulunk!

A hegy tövében HÁROM EMBER lehetetlenkedik. Nyulat akarnak fogni. Ezek azok az emberek, akik azt hiszik, hogy pusztá kézzel és földhözragadt vagy felhőkön járó értelemmel megfoghatják és birtokolhatják az élet értelmét: ezek a "szofisták", a materialista álbölcselkedők, az elméletiek és a praktikusok. A KALAPOS FIGURA azokat jelképezi, akik tudatukban teljesen el vannak zárva minden szellemi valóságtól, és csakis a külső valóságot és a hozzátapadó egójukat óhajtják valóságnak tekinteni, de hasonlóak az elméleti idealisták is, akik bár hihetik és vallhatják a

"mennyeik országát", de lelkükben csak egy világot ismernek, a földit. A TÉRDEPLŐ FIGURA, feje fölött a furcsa "gőzzel" azokat jelenti, akik a belső, érzésszerű vagy értelmi illúzióktól nem látják a valóságos életet. Végül a HÁT-RATEKINTŐ FÉRFI—, aki emezt félrelökni készül, azok megtestesítője, akik hevességükben minden falnak fejfel mennek neki, mint ez is itt. Többé-kevésbé mindannyian így kezdjük, mint ez a három a képen, az értelmi, érzelmi vagy akaratú egyoldalúság szimbólumai.

A kép alján az 1604-es dátum látható. Emögött egy szellemi-világtörténelmi titok húzódik: a hagyomány szerint, amikor Christian Rosenkreutz, a rózsakeresztes áramlat megalapítója 1484-ben fizikai értelemben meghalt, sírkamrájának befalozott bejárata fölé azt vették: POST CXX ANNOS PATEBO (120 év múlva megnyílok). Azaz: ami addig rejtve volt a szellemiség és a földi-emberi világ Krisztus által megújult kapcsolatára vonatkozóan, kiáramlik a világba, és Rosenkreutz – aki tudatosan törekedett arra, hogy mélyen átítatódjék ezzel a bölcsességgel – a szellemi világból inspirálni kezdi a fogékony emberek lelkét, hogy az akkor születő materializmusba ne kerüljenek el túl mélyen, és a Földön megtalálják minden igazság szellemi forrását. Rosenkreutz ezt a szellemi munkáját – ekkor már ismét a földi életben – 1604-ben egy szellemi világban lezajló tettel kezdte meg: Buddhát inspirálta egy nagyjelentőségű misszióra a szellemi Mars planétán, aminek lényege az emberi vérben lévő szenvedélyerők "befelé fordítása", interiorizálása volt, az egész jövőbeli emberiségfejlődés érdekében. (Rudolf Steiner: *Das esoterische Christentum und die geistige Führung des Menschheit*, 1911-12.)

A korabeli tudósok, (pl. Robert Fludd) szerint az 1604-es év egy új világkorszak kezdetét jelzi, amit néhányan okkult-asztrológiai szimbolikával úgy fejeztek ki, hogy új csillag jelent meg a Hattyú és a Kígyó csillagképében, s ezt összefüggésbe hozták egy új próféta megjelenésével. Nagyjából ekkortól kerül az emberiséghez egy új megismerési képesség, ami a későbbiekben – bár forradalmi változásokat hoz mind a gondolkodásban, mind a társadalom életében – sok tévedés és szerencsétlenség okozója lesz. Fokozatosan kerül nyilvánosságra az előző, 15-16. századok rejtett rózsakeresztes bölcsessége, egyre több ilyen ihletettséggű, egyetemes reformot, szabadságot, egyenlőséget és testvériséget sürgető írás, és számos, ma már misztikusnak tűnő tudományos munka. De kik is voltak a rózsakeresztesek?

Rózsák voltak a keresztben: a Jézus Krisztus által végrehajtott golgotai misztérium nyomán a misztikusan, belülről fakadó új emberi képességek, új életérzés, gondolkodás, morális akarat titkát igyekeztek megismerni. Rózsák a keresztben: az újkorban erőteljesen kialakuló matematikai-fizikai jellegű gondolkodás tér-idő keresztjén megfeszített emberi lélek feltámadásának, szellemivé válásának lehetőségeit jelképezik. A rózsakeresztesek látták meg, hogy az emberiség egyre mélyebbre süllyed a materialista felfogásba, amely előtt hatástalanná válik a külsődleges vallásosság és morál hagyományos tanítása, az, amivé a kereszténység lett, és egy hatalmas szellemi impulzuson kezdtek el dolgozni a 14-15. században, az anyagi hierarchiák közvetlen munkatársaiként, az ő jóváhagyásuk és vezetésük oltalmában. Egy érzékfeletti történet tette ezt számukra lehetővé, ami leginkább egy mennydörgésekkel és villámlásokkal teli kozmi-

kus viharhoz volt hasonlítható, és ezzel választ kaptunk a rózsakeresztes irat által említett "viharra": a felső hierarchiák, a Trónusok, Kerubok és Szeráfok ekkor vezették az emberiség lelki-szellemi szférájába a kozmikus intelligenciát (Rudolf Steiner: *Die karmischen Zusammenhaenge der anthroposophischen Bewegung*, 1924), amelynek fényében azután az emberiség fokozatosan képessé vált önmagától elkülönítve, tárgyilagosan szemlélni a világ jelenségeit. Egyelőre azonban az ember jórészt csak arra tudott figyelni, amit ez a mennyei képesség felfedett előtte, de maga a képesség és lelki-szellemi háttere még nem kerülhetett figyelme fókuszába. Sőt: e képességet máig azonosítani szokás azzal, amit e képesség által gondolunk, látunk... Ezért az igazi rózsakeresztesek arra törekedtek és törekednek ma is, hogy megmentsek az emberi megismerést attól, hogy teljesen materializálódva elszakadjon forrásától, széthasadjon "hitre és tudásra", elmélet és gyakorlat, nemzeti és egyetemes elvek, Kelet és Nyugat kibékíthetetlen és dogmatikus ellentéteire. Hiszen belátható, hogy világ és ember szerves egység, szellemmel áthatott, hézagtalan életmegnyilvánulás, a szellemiség anyagi megnyilatkozása, és csak az emberi tudatban keletkezett egy átmeneti, bár annál baljósabb szakadék a valóság szellemi tartalmának és külső formájának észlelése között. Voltak számosan, akik helyesen látták ezt a problémát, s olyanok, akik anélkül, hogy tudtak volna róla – sőt, talán tiltakoztak is volna az ilyen feltételezések ellen – egy rózsakeresztes inspiráció szellemében dolgoztak, mint az emberiség segítői. Sajnos az is megtörténik, hogy a hit, a tudás, nemkülönben a szabadság, egyenlőség, testvériség szociális eszméit messzemenően félreértik, jobbról, balról, középről egyaránt. És még nem vagyunk túl a nehezen... De, mint az Írás is mondja: *ahol nagy a szükség, ott közel a segítség.*

A hegyre vezető utunkat tehát el kell kezdeni már most, és nem szabad a véletlenre, vagy a vétkes passzivitással felfogott kegyelemre bízni. Mert *aki keres, az talál, s aki kér, annak adatik. Kopogtassatok és megnyitattik néktek!* Ha tehát már eleget futkostunk a *nyúl* után, és kissé már el is gondolkoztunk a földi hiábavalóságokon, nem marad más hátra, mint felkeresni a HEGY ÖREGJÉT, aki ott ül a föl-felé, a megoldás felé vezető út küszöbén, a barlang szájában. (PATER METALLORUM)

Első ránézésre ő a bölcs tanító, a Remete, aki az élet dolgait megismerve magasabb igazságot keres, ill. ad. A földi gyönyöröktől, hívságoktól és gondoktól való csömör és kiábrándultság megtanít tisztelni és értékelni a bölcsőbb embert. Már nem nevetjük ki, nem gúnyoljuk ki a bölcseségről és tisztességről való beszédet. Elindulunk a Megismerés, a Beavatás nagy útján, miután levetkőztük a három fickó lelki egyoldalúságait. Épp ennek szükségességét fejezi ki a fatönkön ülő meztelen öreg. Ez a kép, hogy a megfelelő tanítást követően egy barlangba kell belépünk, azt a magasabb titkot is magában rejt, hogy az emberi lélek újjászületéséhez, bár csak időlegesen, de szükség van az érzékszervi észleléstől, valamint az ennek alapján kialakított külsőséges ítélkezéstől és gondolkodástól visszahúzódnival – természetesen azok után, hogy mindent elkövettünk a tiszta észlelés és tárgyilagos ítélőképesség kialakítása érdekében. Ez az újkorban maga is egy beavatási fokozatnak, a lélek megerősítésének számít (Rudolf Steiner: *Der rosenkreuze-*

rische Geistesweg). A Barlang a beavatás helyének ősképe, ahol az érzékszervek és a mindennapi tudat becsukódnak, hogy a lélek maga aktivizálódjék és megnyílhasson a láthatatlan befogadására. Tisztelet és a világmegnyilatkozásokból kiáramló bölcsesség iránti érett figyelem szükséges ahhoz, hogy elindulhassunk a hegyre felvezető ösvényen.

A Barlangból kiérve újra egy NYÚL kerül elénk. Ez azt jelenti, hogy a barlangbeli belső lecsendesedést, az érzékszervek és a tudat elnyugvását követően válik valóban megragadhatóvá az igazság, amit a felkészületlen, éretlen szofisták odalent még hasztalan kergetnek. A koncentráció és a meditáció csendje és szellemi aktivitása révén lassanként élni kezdünk a gondolkodás folyamatában, nemcsak a gondolkodás termékeiben, az absztrakciókban. Ezért a nyúl ezen a fokon a GONDOLKODÁS feletti uralom megszerzésének szükségességét és lehetőségét jelenti, a tükrözött gondolkodás megragadását és átalakítását eleven gondolkodássá. Ezáltal kialakulhat a helyes légzés is, míg fordítva – légzéstechnikák vagy tudattompító meditációk (agykontroll, hipnózis és hasonló) által hatva a tudatra – az emberi lélek ma már a testi folyamatoknak esik áldozatul (*Lepus, deut der Kunst Chymia*). A nyulak a hegy alján ill. az út kezdetén ennek megfelelően egy fontos tényre világítanak rá: az újkori és főként nyugati emberiség, akinek ez a kép szól, fejlődésének arra a fokára érkezett – legalábbis nagy általánosságban, amittől mindig lehetnek eltérések –, hogy eredendően a gondolatain, a képzetalkotásán, a *fején* keresztül alkot tudatot a világról – ellentétben a keleti emberrel, aki még többé-kevésbé őrzi a *hasaddal gondolkodj* lehetőségét (D. T. Suzuki – E. Fromm: *A zen és a pszichoanalízis*, Helikon, Bp. 1989) – s ezért a képzetalkotással való tudatos munka a teljesebb megismeréshez és élethez vezető modern beavatás megkerülhetetlen és elsőrendű kiindulópontja. Innen a gondolkodás képes a legmagasabb titkokat is követni, és tudósítani róluk.

Amikor a koncentrált gondolkodást mélyen átéltük, fokozódó melegség és végtelen nyugalom tölt el bennünket. A Szellem, ami a koncentráció és meditáció révén egyre előbbé válik bennünk, képekben, imaginációkban kezdi megnyilatkoztatni valóságát. A KOTLÓS ennek az érzéstartalati imaginatív tudatnak a képe, az ÉRZÉS képi erőinek összegyűjtését fejezi ki, amint egy szakajtóban ül a tojásain. Az előtte csordogáló PATAK a lélek első feloldódását, a *mérgek* első kiürülését jelzi ezen a szinten. (CLAVIS ARTIS)

Az elmélyülés, a belső imagináció erősödésével a szellemi *hő* egyre jobban felszabadul és kiterjed, egyre jobban igyekszik birtokba venni és átjárni az egész testet. Ezt úgy éljük át, mint rendkívül megnövekedett belső erőt, mint a belső naperőkkel, fény- és melegségerőkkel való színrőlszínre találkozást, melyeknek élő képe az aranysárga színben pompázó OROSZLÁN a hegy közepén, a kép *szívében*, egy halmon. Olyan erőket kapunk ekkor, melyekkel a továbbiakban semlegesíthetjük, átalakíthatjuk a testiség leg-erősebben magához láncoló erőit, a zöld SÁRKÁNY erejét, a vér fizikai erőit, amelyek közönségesen a pusztító szennvedélyekben, indulatokban, önzésben, faji előítéletekben fejeződhetnek ki. A füstölgő-gőzölgő testszínű kemence, a SZÍV KOHÓJA is ezt az átalakítást, transzmutációt fejezi ki, annak magasabb szimbólumaként, amié a Kotlós volt odalent. A hegynek ebben a középső régiójában az AKA-

RAT erőinek birtokbavétele zajlik. Itt következhet be a Vándor számára a második, most már jelentősebb feloldódás- és megszabadulás-élmény. Kilépünk az emberi test és tudat kettősségre szabott világából: az Oroszlán FEHÉR SASSÁ (vagy Galambbá), a Sárkány FEKETE HOLLÓVÁ alakul. A madárrá válás a szublimációt fejezi ki, a lélek erőinek szellemivé válását. Ezen a szinten a Vándor választhat vagy választásra kényszerül a fehér és a fekete mágia között, és az elbukás veszélye fenyegeti. (AQUILA ALBA, IANUA ARTIS) A kettősség princípiumait a NAP (Oroszlán) és a HOLD (Sárkány) fejezi ki (SOL LUNA). Ezek testi-lelki megnyilvánulásaitól válhatunk most meg: mielőtt továbbmennénk és belépünk a TORONYBA, kívül hagyjuk a kettősség tudatát, Napot és Holdat egy DÉZSÁBAN. Ezt a szeperációt, elkülönítést jelzi a falon a MERKUR asztrológiai-alkémiai jele a Nap és a Hold mellett. (SERVUM FUGITIVUM)

A Vándor most a Torony bejáratához érkezik. Csak a fél kapuszárny van nyitva, jelezve, hogy a fölfelé vezető út szűk, nem vihető át rajta semmi fölösleges. A Kapu fölötti FEHÉR TÁBLÁN is talán egy erre vonatkozó mondat áll, melyet azonban a Fehér Sas eltakar a szárnyával. A felirat talán ugyanaz, mint Lukács evangéliumának 6,38. verse, amit Christian Rosenkreutz is látott többek között a Menyegzőre menet a várkastély egyik kapuján: DATE & DABITUR VOBIS – adjatok és adatik néktek (J. V. Andreae, *Chymische Hochzeit des Christiani Rosenkreutz Anno 1459*. Stuttgart, 1616.)

Ha mindennek zúgolódás nélkül eleget tettünk, akkor léphetünk át azon a Nagy Küszöbön, ami a valódi szellemi világot elválasztja és összeköti az érzékleti-lelki világgal. Ez az Életet és Halált elválasztó és összekötő Nagy Küszöb, amely múlandó és múlhatatlan szférákra osztja az Élet világot. Eddigi utunk a múlandóságból vezetett kifelé a múlhatatlan, szellemi világ felé, eddig a szellemnek a múlandósággal való találkozásait szemléltük, most feltárul az, ami a szellem saját, örök világához tartozik. Ebben az örök szellemi világban, ahol a halál születés és a születés halál, mindannyian éltünk földi születésünk előtt, és élni fogunk halálunk után. Az pedig, aki a magasabb megismerés útját választja, már életében megtapasztalhatja a szellemi világ valódi ajándékait, önmaga, embertársai és az egész Teremtés üdvére és örömére. (PRINCIPIUM LABORIS)

Amikor a Nagy Küszöbön szerencsésen átértünk, a Torony tetején látjuk, amint a TUDÁS FÁJÁT, a múlandó ismeretek szemre kívánatos, eledelre jó bibliai fáját egy BÖLCS ÖREG kihúzza a testi-tudati kettősség tartóedényéből, ill. ha főntről lefelé kísérjük a folyamatot, beleülteti. (Az öreg valójában angyali lény, aki már az isteni bölcsesség égszínkép öltözetét és sapkáját viseli, szemben a hegy lábánál szaladó kék kabátos szofistával, ki eszerint még csak testi értelemmel bír.) A fa kihúzásával a Vándor összes eddigi ismerete, tudása átalakul (a csillag és lombik a fa lombjai között) az ÖRÖK ÉLET FÁJÁVÁ, amely a hegy másik oldalán növeszti a szellem-lélek-test, az ég-föld-ember őshármaságának örökké nyíló égi virágait (három csillag a másik fán). A Vándor tudati élete ekkor teljesen érzékletmentes, agytól független, önmagában megálló. (SENIOR, ARBOR ARTIS, RADIX RUBEAM & ALBAM)

Út innen nem vezet fölfelé, de nem is kell: többé nincs

szükség lábakra és útra a járáshoz, mert a szellem maga megy oda, ahová akar. Felszállva a hegy csúcsához megpillantjuk a SZENT SZELLEM HÁZÁT, az Evangélium sziklákra épült házát (Mt.7,24.). Ez a hely az ide megtérők lakása, ezt a helyet készítette Krisztus a követőinek (Ján. 14, 2.). A Ház fölött pedig, a hegycsúcson nem más látható, mint egy aranypánttal összefogott bíborszín országalma képeben a LAPIS PHILOSOPHORUM, a Remedium Universalis, a Tinctura, ami mind csak más és más neve az égből alászállott GRÁLNAK.

Számos félelmetes harcos lakik Munsalvaeschen a Grállal – mondta a remete (Trevrizent). Kalandot keresve gyakran kilovagolnak. E templárius lovagok, arattak bár bajt vagy hirnevet, vétkéikért vezekelnek itt. Egy harcias társaság él tehát a várban. Elmesélem neked, hogyan táplálkoznak. Egy Kőből élnek, melynek esszenciája a legtisztább. Ha még sosem hallottál róla, elmondom neked: Lapis exillis a neve (Lapis Ex Caelis). E Kő erejétől a Főnix hamuvá ég, melyben azután újjászületik. – Így vedli le a Főnix a tollait és káprázatos pompával ragyog, mint azelőtt! Aztán: bármilyen beteg lehet egy halandó, attól a naptól, melyen látja a Követ, nem halhat meg azon a héten, és jó színben marad. És bárki, hölgy vagy férfi naponta látja a Grált, nem hal meg kétszáz évig, és be kell ismerned, hogy színe olyan friss, mint élte virágjában, kivéve, hogy a haja megöszül! – Olyan erőket ad a Kő a halandó embereknek, hogy húsuikat és csontjaikat hamar megfiatalítja. Ezt a Követ a grál-nak is hívják. (Wolfram v. Eschenbach: Parzival)

Az alkímiában és a rózsakeresztes kereszténységben – mely a mai kor és a jövő kereszténységének műhelye – a Bölcsök Köve, a Grál szimbolizálja Krisztusnak az emberiség számára hozott legnagyobb ajándékát. Ez a Quinta Essentia, a négy teremtett (tűz-föld-levegő-víz) mellett az ötödik: a teremtetlen lényeg, amely az összes többi alakítja és elrendezi, ez az éterikus princípium, amely Krisztus által ma rejtelmesen új életre kel az emberi lélekben. Az Evangélium az alapja annak a szimbolikának, amely Krisztust kőnek nevezi: aki erre a kőre esik... (Lk.20,18), a becses kő (1.Pét.2,4-6.), s amit Krisztus ad: fehér kövecské... (Jel. 2,17.). A kő az örökkévalóságot fejezi ki, különös módon épp a fizikai maradandóságával, ami egyben azt is jelenti, hogy Krisztus természetfeletti ereje a kövekig át akarja hatni, arannyá akarja változtatni az egész Földet. Krisztusnak, mint szellemi naperőnek ez a rejtett tevékenysége az elmúlt évszázadokban egyre markánsabban nyilatkozott meg.

Mindenekelőtt a 8-9. században figyelhető meg két alapvető, és messzire ható mozzanat a nyugati emberiség szellemi életében: az egyik az emberi intelligencia földivé válásának, egyéniesülésének kezdeti megnyilatkozása, amely a 869-es konstantinápolyi zsinat egyik dogmájában fejeződött ki eléggé szélsőségesen, míg a másik mozzanat a Grál-imagináció felragyogása volt. A zsinaton kimondták – furcsa módon az evangéliummal ellentétesen (v. ö. Zsid. 4,12., 1Kor.2,9-16,15,44.) –, hogy az embernek nincs szellemi lénytagja, amely összeköthetné a rejtett szellemi-isteni valósággal, csak halandó lelke és teste – ez a dogma a régi szellemi megismerés érzékelhető hanyatlásának a jele. A Gráltörténettel, majd a rózsakereszteséssel egy új szellemi út eleven képei kerültek felszínre, amely egyszersmind továbbmentette a korábbi misztériumok valamennyi életképes

magvát is. Így például a Mons Philosophorum egyes részleteiben ~~pt.~~ felbukkannak egy sámán-beavatási látomás elemei. (Hoppál Mihály: *Sámánok* Helikon, Bp. 1994, és Varga Géza és Hoppál Mihály tanulmánya, Zöldövezet, 1993. Tél). Emögött egyrészt nyilvánvalóan az egész Ázsiában elterjedt szent hegy-képzetek (babiloni, zoroasztriánus, manicheus, altaj-hegységi mítoszok), ill. a megismerési-beavatási út hasonló archetípusai és fokozatai állnak. Nem meglepő a hasonlóság a keleti és a rózsakeresztes képzetek között, hiszen az utóbbi áramlat célja nem pusztán a Kelet vagy a Nyugat megismerési útjainak ecsetelése, hanem Kelet és Nyugat szintézise, reális kapcsolódásuk megtalálása. (Van itt egy Magyarország számára különösen jelentős analógia: a Mons Philosophorum hármasdombja, tetején a Grál országalmájával és a koronával (!) egybeesik az ősi, valószínűleg szabir eredetű magyar országcímernel, a hármasdombbal és a középső (!) domb tetején lévő koronából kinövő kettőskereszttel. Utóbbi eredetileg szervesen kapcsolódik a szkíták majd a szibériai sámánok madaras életfa-ábrázolásaival, és apostoli keresztként is ugyanaz volna a jelentése: út, ami összekapcsolja a Földet az Éggel.



Szent István alakja
a Képes Krónikából

Nem véletlen ez az analógia a magyarság és a rózsakeresztesség között: mindkettő a Közép, a szív bölcsességének missziójára, a helyes összhang megteremtésére választott ki, szemben a Kelet még individualitást mellőző univerzalizmusával, aminek ma számos luciferi – földtől és jelentől távoltartó – vonása van, és szemben a Nyugat már egyoldalú materialista racionalizmusával, ami viszont erős ahmáni – földhöz és a tárgyi jelenhez láncoló – befolyást mutat. De mindegyik még remélem visszatérhetek az Országépítőben.)

A két 8-9. századi esemény tehát magában foglalta az emberiségfejlődés két alapvető jövőbeli lehetőségét, az ember egymást kiegészítő és egymástól nem függetleníthető útjait. Egyfelől azt, hogy az önálló emberi individuum, az emberi szabadság és felelősség megszületéséhez – mind történelmi értelemben, mind pedig az egyes ember felnőtte válásában – szükség van a szellemi átélés és világkép bizonyos *elfelejtésére*, az emberfeletti valóság észleléséből történő kiválásra és alászállásra; másfelől pedig azt, hogy eme alászállás összes pozitív és negatív következményeinek tapasztalásából létrejöhet egy újabb felfelé ívelő fejlődés, természetesen nem pusztán az eszközök szintjén, hanem az

emberi lélek számára, aki most már nem a földi valóságtól elkülönült szellemiséget igényel, hanem önállóan, saját erejéből akarja megpillantani a földi életben működő érzékfelettit, ami egyet jelenthet Föld és Ég igazi összekapcsolásával, a *mennyek országa* eljövételével. A Grál-imagináció, a Grál keresése, a maga összes evilágian szent vonásával – természetesen az adott kor köntösébe öltöztetve – ennek az emberi újrafemelkedésnek a titkait mutatja fel (az ófrancia *graal* szó a latin *gradalis*, *gradualis* – lépcsős, fokozatos – megfelelője). (A Grál-imagináció 8. századi fölmerüléséről a később lejegyzett *Lestoire del Saint Graal* és a *Flore und Blanscheflur* c. elbeszélésekben is olvashatunk. – Lásd: W. J. Stein, *Weltgeschichte*)

A Grál-imagináció és a Grál első földi megjelenésének történetét legkidolgozottabb formában a Parzival-eposz tartotta fenn, melyet a 13. század fordulóján írtak le. A Parzivalban lényegében a Grálhoz vezető út során fellépő lelki átélések fokozataival találkozunk, a naív faragatlanságtól az evilági *stratégiák* megismerésén át a mély életigazságok megértéséig és megcselekvéséig. A Parzival arról ad hírt – szemben a 869-es világtörténelmi fordulóponttal –, hogy bár küzdelmekkel teljes, sőt, átmenetileg járhatatlan (v.ö. a Grált Keletre vitték, *János pap országába*, mert Nyugaton veszély fenyegette), mégis létezik út a nyugati emberiség számára a teljes megismeréshez és élethez, a *grálhoz*. A Munsalvaesch (Mons silvaticus = *Erdős Hegy*) rengetegében rejlő Grálvárhoz, a magasabb emberi én megszületéséhez és vele az ego *sárkányának* legyőzéséhez vezető út titka később a 15-17. századtól kezd újra láthatóvá válni Nyugaton: ennek gyönyörű megnyilatkozása többek között a MONS PHILOSOPHURUM rózsakeresztes, azaz Grál-bölcsességgel átitatott képe. A hegy csúcsa fölött végül a *Kő* kiérdemelt elnyeréséből származó jótékony, segítő szellemi uralom jelképe, az *ÖRÖK ÉLET KORONÁJA* lebeg, a benne foglalt erők tökéletes anyagtalanságához híven. A Nap és a Hold ismét megjelennek, de már nem emberi, mikrokozmosz, hanem makrokozmosz értelemben. Utalnak a *Kő* centrális szimbolikájára, az első tavaszi újholdra, amelynek karéjában halványan ott dereng a hatalmas *ostya*, a Napnak a Földön áthatoló és a Hold által felfogott fénye, miként a halott Jézus Mária ölében, *Akinek szellemi fénye minden más fényt elhomályosít*.

Rudolf Steiner CHRISTIAN ROSENKREUTZ

(*Das esoterische Christentum und die geistige Führung der Menschheit* – előadásorozat; Neuchâtel, 1911 – részletek)

...Christian Rosenkreutz olyan individualitás, aki nemcsak akkor hat az emberekre, amikor fizikai létben él, hanem akkor is, amikor fizikailag nincs a Földön. Christian Rosenkreutz nemcsak fizikai erővel hat, hanem a fizikai erők felett álló magasabb erővel is. Az olyan emberek étertestéből, mint ő, erő sugárzik, és ez hat lelkünkre, szellemünkre. Meg kell ismernünk ezeket az erőket.

Ezek az erők bizonyos értelemben a tizenharmadik században jelentek meg. Ettől az időtől kezdve van *rózsakeresztes élet* a világban, s ez bizonyos törvényszerűség szerint száz évenként különös erővel jut kifejezésre. Jelenleg ez a teozófus áramlatban. 1785-ben egy különös kiadvány jelent meg, amelynek szerzője Henricus Madathanus Theosophus – a *Die geheime Figuren der Rosenkreuzer*, vagyis *A rózsakeresztesek titkos ábrái* címet adta. Ez a mű utalásokat tartalmazott az előző száz év rózsakeresztes munkásságára. A rózsakeresztes erők már addig is hatottak titokzatos módon, anélkül, hogy a külső világ bármit is tudott volna róluk. Újabb száz évvel később ismét ennek a szellemi áramlatnak eredményeképpen jelent meg Helena Petrovna Blavatsky műve: *A fátylától megfosztott Isis*.

...Keressük meg most ennek a tizenharmadik századi áramlatnak az eredetét. Hogy ez a teozófiai áramlat kifejthette működését, az egy bizonyos szellemi *kollégiumnak* volt köszönhető, mely ebben az időben jött létre... Tizenkét ember gyűlt össze, kik a szellemi bölcsességet képviselték. Közülük hétnek az volt a feladata, hogy behatóan elmélyedjen abba a hét szellemi áramlatba, melyeket az indiai hét szent Rishi képviselt. A többi öt azt tűzte ki feladatul, hogy az Atlantisz utáni öt kultúra – vagyis az ősi-indiai, őssperzsa, babiloni-egyiptomi, görög-római és a jelenlegi kultúránk – misztériumaiban mélyedjen el. Így tehát felölelték az egész atlantiszi kultúrát – melyet a hét szent Rishi képviselt – és az Atlantisz utáni öt kultúra titkainak összeségét. Ez a tizenkét szellemi erőáramlat működött tehát együtt ennek a kollégiumnak a bölcsességében.

Tudjuk, hogy a régmúlt korokban minden ember rendelkezett bizonyos természetes *tisztánlátással*, látnoksággal. Ez a képesség aztán fokozatosan eltűnt az emberi lélekből. A tizenharmadik század közepén a legfejlettebb individualitások sem tudtak már szellemi látáshoz jutni; meg kellett elégedniük azzal, aminek a tisztánlátás révén előző életeikben voltak birtokában. Még vissza tudtak emlékezni a múlt-ra, de már nem tudtak a jövőben olvasni...

Ezért ebben a kollégiumban is csak a tisztánlátásra való visszaemlékezést és intellektuális tudást találunk. A hét Rishi utódai a Rishik tudományára emlékeztek, az öt másik pedig az Atlantisz utáni öt kultúrkorszakra. A tizenkettőnek csak intellektuális tudása volt. Ez a tizenkét individualitás csak azért tudta a rózsakeresztes áramlatot életre kelteni, mert volt ott egy *tizenharmadik* is.

Ez a tizenharmadik nem volt tanult ember, és nem volt semmiféle különleges szellemi tudás birtokában sem, de olyan individualitás volt, aki a golgotai misztérium idején a Földön élt. Abban, és az azt követő inkarnációkban legfőképpen azt fejlesztette ki magában, amit *bensőséges és alázas lelkiületnek* nevezhetünk. Ez a tizenharmadik gazdag lelki élettel megáldott, jámbor ember volt. Ezekkel a tulajdonságokkal született, s nem nevelés következtében lett ilyenné. Ha egy fiatal, jámbor férfit képzelnek el, aki teljes szívvel adja át magát Istenének, akkor helyes képet nyernék erről a tizenharmadikról. Minthogy ez a kollégium a világtól távol élt, ő is gyermekkorától kezdve elszakadt a külvilágtól. Amióta az eszét bírta a kollégium körében, az ő tanácsaik szerint élt. Azt mondhatjuk, hogy ezen a tizenkét emberen kívül senki nem gyakorolt rá semmiféle befolyást. Fejlődése szempontjából a legkitűnőbb oktatásban részesült.

Fontos tudnunk, hogy fizikai erői nagyon elgyengültek; igen kevés ereje volt a külső élet számára. Korábbi életeinek köszönhetően, melyeket teljesen betöltött Istenéhez való viszonya, tizenkét nevelőjének tanácsai egészen fizikai testéig hatottak.

Most lássuk, milyen nevelésben részesítette őt ez a tizenkét tagból álló kollégium. Mindaz, amit tudtak, világossá tette előttük, hogy az, ami vallásként élt korukban, csak karikatúrája annak, aminek lennie kellene. S bár bensőleg teljesen áthatotta őket a kereszténység szellemének nagysága, mégis a vallás ellenségeinek tarthatták volna őket. Arra törekedtek, hogy egyesítsék a szellemi irányzatok összes formáit, de ezt a célt nem érhették el semmiféle teóriával, hanem csak valódi belső élettel.

Ennek a célnak elérése érdekében nevelték a tizenharmadikat. Ez az oktatás tartott egy bizonyos ideig, mialatt tanítványuk fizikai erői egyre fogytak, de szellemi erői magas fokra emelkedtek. A makrokozmosz összes erői összpontosultak, hogy létrehozzák azt az eseményt, amit most elmondok. Ilyen esemény csak egyszer történhet meg, és óriási hatással volt az emberiségre.

A tizenharmadik fizikai teste egészen átlátszóvá vált, exoterikus kifejezéssel élve napokon át olyan volt, mintha meghalt volna. A fiatalember minden kapcsolata megszűnt a fizikai élettel, minden érdeklődése kialudt iránta. Ami benne élt, az a szellemi élet tükröződése volt...

Meghatározott időpontokban összegyűlt körülötte a tizenkét tagú kollégium. Úgy érezték, egy erő arra kényszeríti őket, hogy beszéljenek, hogy fedjék fel, amit tudnak. Szellemi tudásuk hangzott el ajkukról. Képzeljék el ezt a képet:

Középen a tizenharmadik, körülötte a tizenkettő. A tizenharmadik mindvégig öntudatlan, mintha meghalt volna. S mikor vége lett ennek az állapotnak, lelke új lélekként ébredt fel. Valami egészen új gyanánt született meg benne a tizenkét bölcsesség, úgy, hogy a tizenkét bölcs is valami egészen újat tanulhatott tőle. Átlátszó teste is, semmihez sem hasonlítható módon elevenné vált. Teljesen újfajta élményekről számolt be, és közléséből a tizenkettő meggyőződhetett róla, hogy olyan élményben volt része, mint Pálnak a Damaszkusz felé vezető úton. Azután több héten keresztül beszélt arról, amit most már új formában tudott. Úgy beszélt, mintha erre a szellemi tudományra maga Krisztus tanította volna, mialatt abban a különös állapotban volt. Amit a tizenharmadik így feltárt a tizenkettőnek, azt nevezte a tizenkettő *valódi kereszténységnek*, ami az összes vallás szintézise.

A tizenharmadik viszonylag korán meghalt. A tizenkettes kollégium feladatául tűzte ki, hogy *imaginatív képekben* jegyezze fel – másképp nem is lehetett volna – mindazt, amit a tizenharmadik kinyilatkoztatott. Ebben rejlik a titka azoknak a szimbolikus ábráknak, melyek először 1785-ben, majd száz évvel később H. P. Blavatsky korai írásában megjelentek.

Ezt az okkult folyamatot úgy képzeljük el, hogy a tizenharmadik beavatása gyümölcsként halála után étertést nem oszlott fel, hanem fennmaradt a Föld éterszférájában. Ez az étertést aztán a tizenkettőre és mindenkori tanítványaikra inspirálóan hatott, és így bontakozott ki az okkult rózsakeresztes mozgalom. Ez az étertést hatotta át a tizenharmadikat is további inkarnációiban.

Ez a tizenharmadik már a 14. század közepén újra inkarnálódott, és ebben a megtestesülésében több, mint száz évig élt. Előző életéhez hasonlóan most is a hajdani tizenkét bölcs tanítványai és követői körében nőtt fel, de nevelése most nem folyt annyira a világtól elzártan, mint előző életében. Mikor huszonnyolc éves lett, egy különös eszme fogant meg benne. Úgy érezte, utaznia kell, el kell hagynia Európát. Első útja Damaszkuszba vezetett, és ott újra átélte Pál damaszkuszi élményét. Ezt előző élete eredményének tekinthetjük. Akkori csodálatos étertestének összes erői megmaradtak és hatottak; ez a szellemel áthatott tökéletes étertest világosította meg tizennegyedik századi új inkarnációjában.

Az az individualitás, akit most leírtam, Christian Rosenkreutz. Ezoterikus értelemben azt a hajdani tizenharmadikat nevezzük Christian Rosenkreutznak, exoterikusan pedig tizennegyedik századi inkarnációját. A tizenkettes kollégium utódai és azok tanítványai a rózsakeresztesek.

Christian Rosenkreutz ezután beutazta az akkor ismert világot. Minthogy előző inkarnációjában tizenkét nevelője összes bölcsességét beleárasztotta, s ezt Krisztus saját erőivel megtermékenyítette, könnyű volt neki hétéves utazása alatt az akkori idők minden bölcsességét magába fogadnia. Mikor aztán hétévi utazás után visszatért Európába, tanítványaivá fogadta a hajdani tizenkettő legelőrehaladottabb utódait, és csak ekkor kezdődött a rózsakeresztesek valódi munkássága. Hála annak a ténynek, hogy Christian Rosenkreutz teljes éterteste áthatotta őket, a rózsakeresztesek a korábbiól teljesen eltérő világfelfogást tudtak megteremteni. A rózsakeresztesek munkája ettől az időtől kezdve külső és belső munkásság volt. Ha Christian Rosenkreutz teljes bölcsességét meg akarjuk érteni, akkor külső munkásságát is tanulmányoznunk kell. Ennek a külső munkásságnak az volt a célja, hogy meglássa, mi rejtezik a *májá* leple alatt.

Az egész makrokoszmosz alapja az éteri makrokoszmosz, ahogy fizikai testünk alapja étertestünk. Földünknek is van éterteste. Ha jól meggondoljuk, el kell ismernünk, hogy van egy átmenet a durva matéria és a legfinomabb matéria között. Próbáljuk megvizsgálni, mi az, ami a kétféle matéria határán van.

Ami az éterszubsztancia és az anyag között van, annak meghatározására jelenlegi nyelvünk egyetlen szava sem alkalmas. Se nem *arany*, se nem *ezüst*, se nem *ón*, se nem *réz* az, ami az éteri világ határán van. Itt olyasvalamiről van szó, ami nem hasonlítható semmiféle fizikai anyaghoz, hanem valamennyinek az eszenciája. Olyan szubsztancia, melyet minden fizikai anyag tartalmaz, így az összes fizikai szubsztancia úgy tekinthető, mint ennek az egynek a modifikációja. A rózsakeresztesek törekvése arra irányult, hogy ezt a szubsztanciát tisztánlátó szemmel meglássák.

A látás előkészítéséhez azt tartották szükségesnek, hogy lelkük morális erőit növeljék. Tudták, hogy ehhez a látáshoz az erőt a lélek morális erői adják. S a rózsakeresztesek valóban meglátták ezt a szubsztanciát. Azt találták, hogy ez a szubsztancia bizonyos meghatározott formában él a világban, a makrokoszmoszban, és az emberben is. Kint a világban úgy tisztelték, mint a *nagy köntöst*, mint a makrokoszmosz ruháját. Úgy találták, hogy magában az emberben a *gondolkodás és az akarat harmonikus kölcsönhatásából* születik meg. Az akarat erőit nemcsak az emberben látták,

hanem a makrokoszmoszban is, például a mennydörgésben, villámlásban. Ugyanígy látták a gondolkodás erőt egyrészt bent az emberben, másrészt kint a világban, a szívárványban és a hajnalpírban. Hogy saját lelkükben elérjék a harmóniát a gondolkodás és akarat között, ahhoz az erőt Christian Rosenkreutz étertestének kisugárzásából merítették.

Mindazt, amit a rózsakeresztesek felfedeztek, száz évig saját titkukként kellett őrizniük, és csak ezután volt szabad azokat a nyilvánossággal közölni. Száz évig kellett valamin dolgozniuk, és csak aztán volt szabad róla a megfelelő formában beszélni. Így a tizenhetedik századtól a tizennyolcadik századig készült elő az, ami 1785-ben *A rózsakeresztesek titkos ábrái* címmel megjelent. Ma például nyilvánosan csak olyan okkult történekekről lehet beszélni, melyek száz évvel ezelőtt történtek, mert ennyi időnek kell mindenkor eltelnie, mielőtt ilyen dolgokról szabad volna beszélni.

Nagyon fontos tudnunk, hogy a rózsakeresztes inspiráció minden században úgy jelent meg a világban, hogy soha nem neveztek meg nyilvánosan azt a személyt, aki az inspiráció hordozója volt. Csak a legnagyobb beavatottak tudtak róla. Túlságosan nagy volna a kísértés, hogy az emberek egy ilyen személyiségbe sűrített tekintélyt fanatikus tisztelettel vegyenek körül, ami a lehető legrosszabb volna. Ez a háttérben maradás nemcsak azért szükséges, hogy az emberek ne tegyék őket önteltté, gőgössé – ez ellen talán még tudnának védekezni – hanem főképpen az okkult asztrális támadások miatt, melyeknek az ilyen individualitások állandóan ki volnának téve.

A rózsakeresztesek munkája azt eredményezte, hogy Christian Rosenkreutz éterteste évszázadról évszázadra egyre erősebbé vált. Hatását nemcsak Christian Rosenkreutz inkarnációin keresztül fejté ki, hanem mindazokon keresztül is, akik a tanítványai lettek. Olyankor is hat, amikor ő maga fizikai testben nincs jelen, bár a tizennegyedik század óta rövid időközök kivételével állandóan fizikai inkarnációban él. Tizennyolcadik századi inkarnációja volt gróf *Saint Germain*. Az ő nevét azonban más személyekre is alkalmazták, így nem minden vonatkozik Christian Rosenkreutzra, amit a külső világban *Saint Germain* grófról beszélnek. Christian Rosenkreutz ma is (1911) földi megtestesülésben él.

... A materializmus erősödésével egyre nehezebbé vált az emberek rózsakeresztes szellemben történő inspirálása. A tizenkilencedik században érte el a materializmus a tetőfokát, így a rózsakeresztes tanításokból csak egyes töredékek jelenhettek meg a világban. Ennek ellenére ismételtén, újra és újra találkozzhatunk rózsakeresztes inspirációkkal.

... Christian Rosenkreutz étertestének kisugárzásai tehát a tizenkilencedik században is tovább hatottak. 1899-ben lejárt a kis Kali Yuga sötét időszaka, és akkor lehetővé vált a teozófus élet megújulása. Ezért ma már könnyebben hozzáférhető a szellemi világ, és a szellemi hatások is nagyobb mértékben érvényesülhetnek. Ha az emberek átadják magukat Christian Rosenkreutz hatalmas erejűvé vált éterteste hatásának, ez el fogja hozni az új szellemi látást, és magasfokú szellemi erőket fog felszínre hozni.

(Ismeretlen fordító munkája alapján)

Kőszeghy Attila

HERMES TITKAI NYOMÁBAN

Kedves Olvasó!

Amikor a következőkben *sugárzás* és *energia* szavakkal találkozol, tekintsd ezeket közelítő megnevezéseknek.

A mindeneget uraló, egységbe foglaló *energiaháló*, *energiafonat* számos ábrázolása maradt ránk a múlt évezredekéből. Az egyiptomi óbirodalom korából való ábrákon emberalakokkal egybeépült fák, szellemfák kínálnak tápláló forrásként ilyenfajta teremtő energiát. Az újkori értelmezések szerint itt csak termékenységet szimbolizáló faszellemekekről van szó. A naturálisabb, mert *energiafonatokra* inkább hasonlító fa-képletekből a velük egylényegű emberi alakok, papok, királyok, génuszok – akár az Édenből az első emberpár – kiűzettek.

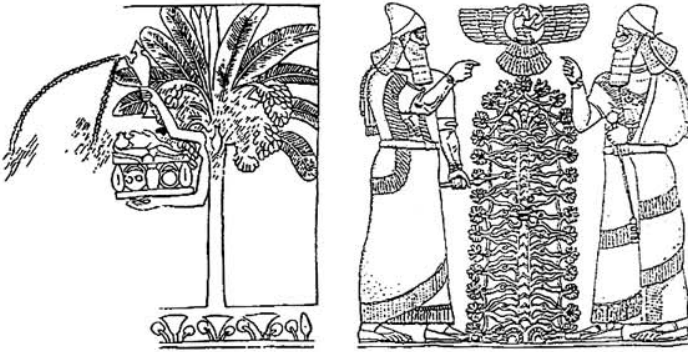

Egyiptomi dombormű 18. Din / Királyok a szent fával, Nimrud, Kr. e. IX. sz.

A fonatos-indás ábrázolások finoman jelzik, hogy a csomópontoknál nincs vége az *energia-szövedéknek*. Abban az értelemben is, hogy a *fonatok* gyakorlatilag a végtelenségig folytatódnak, de úgy is, hogy a formálás teremtő részeseiként ráfonódnak az éppen keletkező alakokra. A végtelen szerkezet megjelenítésére közeli példánk a honfoglaláskori tarsolylemezek palmettái, a teremtő sokféleség képletezését pedig egy nanaj viláfgfa ábrázolás példázza.

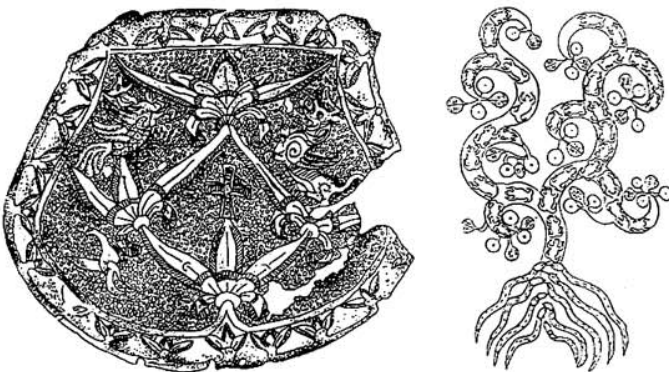

Honfoglaláskori tarsolylemez / Nanaj viláfgfa-ábrázolás

Az egyiptomi Középbírodalom kora előtti ábrázolásokon nem látunk fonatokat. Látjuk azonban a Vízöntő csillagkép jellemzőjét két, víz-ábrázolásnak gondolható hullámvonal képében. A hullámok közt, s kiömlés irányával szemben, visszafelé kicsiny *halak* úsznak. Amiképp a kishalak

létközege a víz, úgy lesz a hullámszövedék az életenergiák hordozója. Nem szó szerinti vízről és nem valódi halakról van szó, csupán a *víz-hullám-energiaáramok* interferenciája folytán természetes, pulzáló, szívárványszínű szilvamag alakú alakzatokról.

A fonatos-indás ábrák a vízöntő-típusúaknál későbbiek és tükrözik a szájjáragós ábrázolások kényszerét, ami a hullámképek általános ismertségének megszűnéséből, az ilyen irányú ismeretek papi kiváltsággá válásából eredt.

A Földet körülölelő *energiahálónak*, az úgynevezett Hartmann-vonalak fonadékának szó szerinti megjelenítésével alig lehet a jelenség osztatlan hullám-létét érzékeltetni. Ezek az ábrák csak metszetek, részletek; az osztatlan egész vetületei.

Amikor eljő az egész, a rész szerint való eltöröltetik – mondja a Biblia. Itt éppen fordítva; távolodik az egész, és képet kap, feljegyeztetik a rész szerint való.

A Hermes-szerkezet

A lélekvezető Hermes-Merkur pálcája, szárnyas botja 34-38 cm hosszú, rajta arany és ezüst spirál és három rézgyűrű, a pálcán felül hegyikristály, alul egy fennmaradt példányon szuroknyomok figyelhetők meg. A pálcát magyörövesző, átmérője 12-14 mm, benne végigfutó mágneses vasrúddal. Felső végén oldalnézetben kettős, térben három szárnyal ábrázolták.

Hermes-Merkur legsúlyosabb titka az uralkodók egykori beavatásának szertartásához kapcsolódik. Hermes kígyós pálcája az emberi testen és testben a tudomány által ma még el nem ismert, *csupán* érzékelhető energiapázmák összjátékának modellje, meghosszabbítása; erősítője és megszüntetője.

Emlékeztetőül: az emberi test gerince mentén és a végtagokban futó sűrű spirálos *energiaáram* áttranszformálódva, a test felszínén kígyózó alakban halad felfelé, és a fejen kétoldalt szárnyyszerűen kicsap. Gyógyítóemberek számára különösen jól érzékelhetően, a Luca-napi boszorkánylátók nem kis öröme. Hermes vonzóbb titka itt sejlik fel: az élet és a tudás fája (energiaképlet, teremtő energia) mi magunk vagyunk.

Földsugárzás, ember-sugárzások

A kettős kígyó, a tudás-kígyó körülfonja az élet fáját az édenkertben, Hermes szárnyas botját, és szőlőindákká stilizáltan Krisztus keresztjét.

Az úgynevezett földsugárzás folyondár-spiráljai térbeli fonadékként modellezhetők. Kereszteződéseiknél érzékelhetjük az úgynevezett Hartmann-pontokat, ahol a fonadék besűrűsödik.

E kettős folyondárok szövevényében, azokhoz hozzá-nőn, önnön bensőjében sajátos, feltranszformált *energiafonatokat* képezve létezik minden, ami él. Az élettelen formációkból ez a belső képlet hiányzik. E belső spirál, a halálunk után elillanó lélek spirálja, a más létezőkbe költöztethető lélek spirálja maga az ajándékul kapott élet? Nem is olyan nehéz az emberi lelket a fizikai testtől függetleníthető kozmikus lélek-világ *folyományaként* szemlélni, ahogy tették gyakran a régiek.

Számunkra itt az a kérdés merül fel, hogy ez a nagy összefolyondárosodás lehetőséget ad-e testünk *életenergiái-*

nak erősítésére, pótlására. Ha arra gondolunk, hogy energia-rendszerünk nem hibátlan, akkor csak egészen finom *rápótlás* lehetséges. Úgy tűnik, a túlzott energiatelítettség az aktivitás mellé ellenszenves, gyakorta sötét jellemet épít. A valószínűleg a Hartmann-energiára érzékeny Egely-féle energiamérők az erőteljesebb *életenergia-pázmák* megtartására kényszerűen besűrűsödött tartószövetek olyan hatását jelzik, mintha az életenergiák egy sajátos termoszba kerülnek; minél több van belőlük, annál kevesebb melenget másokat.

Minden test sajátos energiaháló-képet hordoz. De csak az élő testekben szövődik a háló úgy, hogy saját anyagába fonva, magából olvasszon össze egy – talán lényegesen nagyobb frekvenciájú – sűrűspirálos energiapázmát, majd ezt újra szálas-hálós szerkezetűvé bontsa.

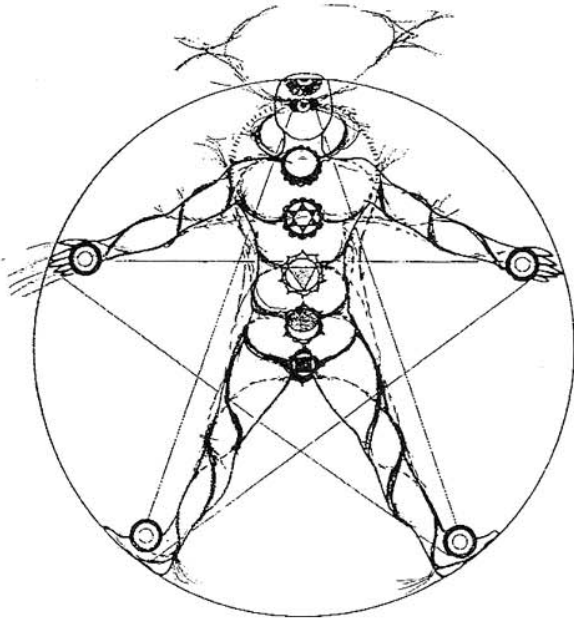

Az emberi testen futó, a csakrákon keresztelődő kettős energiafonat

Cseppet sem nyilvánvaló, hogyan épülnek egymáshoz eltérő helyen, eltérő számban megjelenő spirálos fonatok, például az emberi törzs és végtagok fonatai. Az összeszővődések és szétbomlások jellemzője, hogy a spirálos-fonatos szerkezetek között sohasem lineáris a kapcsolat. Egy háló-szál nem egyetlen másikhoz tart, hanem valamennyi olyan szálhoz, amelyek a legközelebbi rezonancia-rokonságot mutatják. Ma divatos szóval azt mondanánk: a szerkezet holografikus. Az akupunktúrás hálózathoz hasonlóan, ahol egy kéz vagy fül pontjairól hatni lehet az egész szervezetre.

Az emberi test *energia-spiráljai*

Testünk számos működési rejtélye értelmezhető az *energia-spirálok*at megfigyelő számára. De óvakodnunk kell attól, hogy végtelen, nagy igazságokat állítsunk, hiszen igen kevés a tudományos igényességgel ellenőrzött összefüggés-leírás.

Az emberi test spiráljainak jellemzőbb vonásait az alábbiakban megpróbálom felvázolni:

– Kettős spirál halad a test felületén az izomkötegek közötti mélyebb zónákban, a lehető legkisebb testtérfogatot befoglalva. Másodlagos, harmadlagos spirálok is kialakul-

nak a távolabbi spirál-szakaszok között, és ezeknek az átkötéseknek a vonala a lehető legkevesebb negatív formát tartalmazza.

– A külső spirál-pázmák kölcsönhatásban állnak a gerinc és a végtag-belsőkből haladó szinte egyenes – ezen belül igen sűrűn spirálos – pázmával. A páros külső spirál a gerinc alján és a végtagok végén a sűrű spirál belső anyagából épül fel. Ugyanakkor a fej oldalán szétfröccsenő pázma-szárny egy része visszafordul a sűrűspirálos pázma fejtetőn lévő fogadóhelyéhez, ahol a sűrű spirál anyagává válik. A kívülről hozzáadódó energiák bekapcsolásával együtt is az egymást elnyelő spirálok egyetlen megszakítatlan egészet alkotnak.

– A test felületén futó kettős spirál a külső energiafelvétel úgynevezett csakrahelyein ráfonódik a csakra-tölcsérekre, amelyek a gerinc sűrű spiráljához kapcsolódnak.

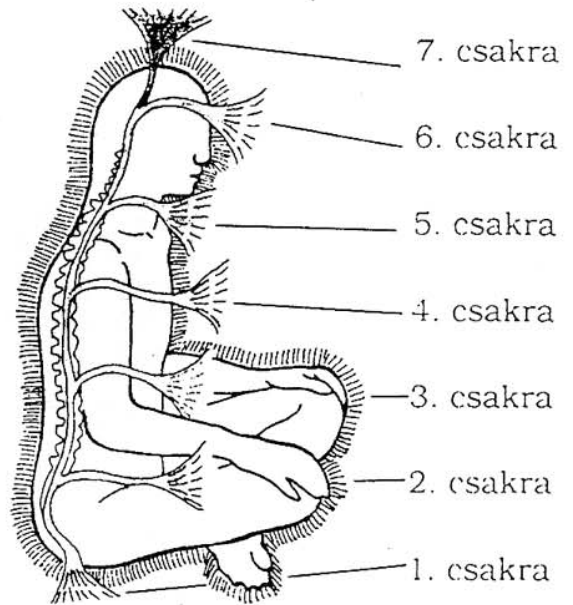

A csakrák kapcsolódása az úgynevezett sűrű spirálos energiapázmához

A csakrák transzformátorként közvetítenek a gerinc sűrű spirálja és a kettős spirál között.

– A külső spirál-pázmák keresztelődéseitől legtávolabbi lévő pontokon kilövellések alakulnak ki.

– Ahol a pázmák sérültek, mintha szitává estek volna szét. Beavatkozni csak valamilyen hiba ismeretében szabad, különben egy rész megerősítése más helyen túltöltődést vagy hiányt okoz.

A pázmák lemerült személyeknél a helyükről lecsúsznak. A fejen lévő *tollszarv-sugárzáskép* megrövidül. A föld-sugárzás Hartmann-hálójához a beteg test kettős spirálja gyengébben kapcsolódik, mint az egészséges.

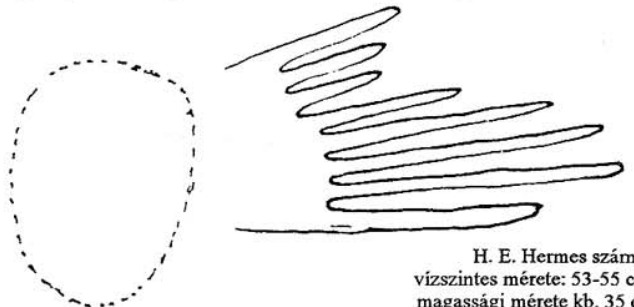

H. E. Hermes szárnya vízszintes mérete: 53-55 cm, magassági mérete kb. 35 cm

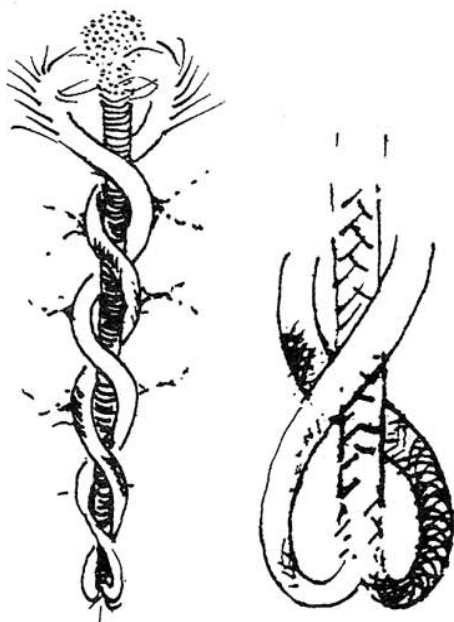

Varázsvesszős mérések előfeltételekkel

Megfigyeléseimet, kísérleteimet és következtetéseimet azok számára fogalmaztam meg, akik az úgynevezett föld-sugárzás, a Hartmann-háló vagy az emberi test tudományosan nem igazolt *sugárzásainak* létezését *saját kezüleg* tapasztalták meg, vagy e tapasztalásra kísérletet tesznek. Bízom abban, hogy a közeli jövőben minden család megismeri és használja azt az eszközt, amely láthatóvá teszi rejtett energiák működését sejtető akaratlan kézmozdulatainkat. Ezek a kicsiny elmozdulások egy nagy valószínűséggel létező, életünkben is fontos szerepet játszó jelenségkörrel adnak hírt. Jogos az igényünk az alapos, tudományos vizsgálódásra. Mivel a kísérletek során nehéz megoldani azt, hogy önkényes elgondolásaink hatását a mérési eredményekből kiszűrjük, fokozottan ki vagyunk téve a tévedéseknek és a kritikának.

Saját megfigyeléseim néhány részletét úgy adom közre, hogy azokat elsősorban további, módszeresebb kísérletekre szóló felhívásnak szánom. Számos kísérleti eszköz közül két finoman kidolgozott csőben forgó, vízszintes síkban elfordulni képes pálcát választottam, mivel ezek közvetítik legegyszerűbben a kézmozdulás irányát és mértékét.

Néhány mérési szabályt állítottam a magam elé:

1. A méréseket semlegesnek mutató helyen állva kell végezni. Némi gond, hogy a semleges helyet is méréssel kell megjelölni.

2. A méréseknél a látás a mérő labilis helyzetben tartásához szükséges tényező. Lehetséges, hogy éppen a látóidegekre ható impulzusokból eredő érzéksalóddással függ össze a kezek elmozdulása.

3. A távmérés szinte minden formájától óvakodtam. Nem azért, mintha kétségeim lennének aziránt, hogy akár többezer kilométerre lévő barátaink testi-lelki állapotát is észlelhetjük. Részben a vitatható tényezők számát kívántam csökkenteni, részben, mert az azonnali és pontos méretfelméréshez a pálcák és a mért hely közelsége kedvezőbb volt.

4. A mérések megkezdése előtt legalább 5-10 perc bemelegítést tartottam, mert úgy találtam, hogy a kellő

érzékenység kialakulásához kell ennyi idő.

5. A mérések eredményét azonnal rögzítettem, mert úgy éreztem, hogy az emlékezet a mérési folyamatban elég gyengén működik.

6. A méréseket több menetben, közel egyenletes mozgással végeztem. Csak oda-vissza mozgatással közepelt adatokat fogadtam el, legalább három kísérletsorozat alapján.

7. A mérések eredményét tapasztalatom szerint befolyásolhatja a jelenlétük vagy az emlékezetbe idézett ismerősök elgondolása az adott jelenségről. Elsősorban a gondolatokat konstatáló, első személyben megfogalmazott kijelentések hatnak szinte kivédhetetlenül. A föld-sugárzás Hartmann-csomópontjai például eltűnésüket deklaráló (e lehetőségben keményen hívó részéről elhangzó) kijelentések nyomán a kísérletező számára érzékelhetetlenné válnak, de olyan mérők számára is, akik a kísérletekről nem is tudtak. Ez az állapot akár néhány hétig is fennmaradhat.

8. Különös jelentősége van annak, hogy a megfigyeléseket lassú, de folytonos mozgatás mellett tegyük. Gyors mozgatás esetén az irányváltásra, *áttöltődésre* nincs idő, így a változás-helyeket tévesen állapítjuk meg.

9. A pálcamozgás irányváltása kezünk elmozdulásából ered; ahol a pálca jobb kezünkben balra fordul (az óramutató járásával ellentétesen), az elmozdulást negatívnak; ellenkező esetben pozitívnak nevezzük. Összhangban azzal a feltételezéssel, hogy kezünk akaratlan befelé fordulása az energiaszegényebb környezetre adott reflex-válasz, védekező *összehúzódás*. A kiváltó ok kedvezőtlen, negatív hatás.

A Hartmann-pontokról, pontosabban

A legalaposabb mérésekből kapott adatokból is többféle modellt lehet konstruálni. A ma ismert Hartmann-háló-leírások úgy szólnak, hogy az egész Földet bevonó háló számai É-D, és K-Ny irányúak. A K-Ny-i szálak közötti távolságot 1,5-1,65 méterre, az É-D-i főpontok közti távolságot 2,45-2,55 méterre becsülik. Értékes az a megfigyelés, hogy a pontok egy napon belül is elmozdulnak. Vannak, akik állítják, hogy lehet olyan helyeket találni, ahol a háló helyi vízáramlás, nagyobb fémtárgy, elektromos, vagy mágneses erőter hatására jelentősen torzul. Utóbbi vonatkozásában kétkedem: sem a mágnesesség, sem az elektromos tér (illetve ezek változása) nem változtatta meg saját méréseim szerint a Hartmann-rendszert. A pálcák elmozdulása megtörténhet, ha a figyelt tárgy, jelenség helye megváltozik, például saját helyzetváltoztatásunk nyomán, csak nem az általunk figyelt sugárzásokhoz kapcsolódóan.

A mérési helyek és mérési időpontok közül kettőt emelek ki:

Tuzsér, Lónyai u. 6. sz., a Tiszától 1,2 km-re, kb. 250 kg-os vaslemez közelében, 1992 augusztus 13-14. Az É-D-i főpontok távolsága 176+78 és 196+75 cm (a vaslemeztől 2 méterre), a K-Ny-i hálónalak a vaslemez mellett 153+71 cm, attól 2 méterre K-re 155+75 cm. A K-Ny-i vonalakon lévő főpontok az É-D-i iránytól 22,45°-ra elhajló vonalak mentén találhatók. A Hartmann-csomópontok átmérője minimum 9, maximum 11 cm. A pálcák elmozdulási irányát figyelembe véve a pontok és a közbenső sávok *elforgatási irányai* figyelemreméltó szabályosságot mutatnak.

Mivel a vonatkozó irodalom adatait a mérés idején még nem ismertem, ezek nem befolyásolták az eredményt.

A tájolást a mérés legvégén végeztem el, és a háló *ferdeségére* vonatkozó utalásokat a következő hónapokban próbáltam fellelni.

A háló *magassági* változását és a pontok közötti mező viselkedését megfigyelve tapasztaltam, hogy a terepszinttől félhullámhossznyira, kb. 40 cm-re a legerősebb a pozitív vagy negatív hatás, majd a következő ellenkező előjelű pont 76-78 cm-rel magasabban található. További három magassági pontot határoztam meg. (A pontok magassági eltolódásának alakulását természetes homokpartnál és rámpás épületeknél próbáltam kifürkészni, de a következtetések leírásához további mérések szükségesek.)

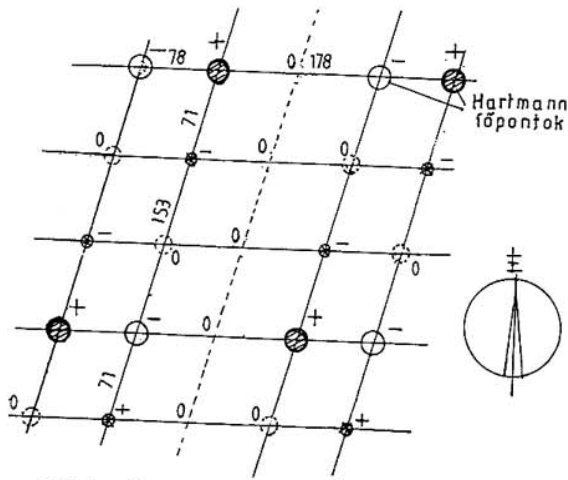

Hartmann-háló alaprajza

Debrecen, 1993 augusztus 10, reggel 8-tól du. 4-ig. Az újdonság a tuzséri mérésektől való eltérés és a pontok vándorlása volt. 12 óra alatt az elmozdulás elérte a 9-10 cm-t.

További méréseket végeztem Zürichben, Budapesten, Porecban és Zalaegerszegen. Minden mérésnél tapasztaltam néhány közös vonást:

A geometriai jellemzőkön túl figyelmet érdemel, hogy a *sugárzás erőssége* a Hartmann-pontoktól a különböző pontok irányában eltérő mértékben csökken, a Hartmann-pontok határán hirtelen ellenkezőjére fordul.

A Hartmann-pontoknál drámai becsavarodás, a többi térségben finom átmenetesség jellemzi a *sugárzási képet*. Az azonos *töltésű helyek* egy térbeli hullámfonadékot alkotnak!

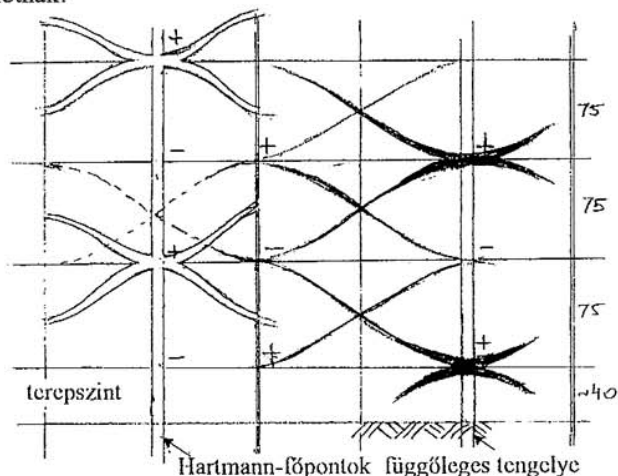

Hartmann-háló oldalnézete az elsődleges spirálfonatok egymásba szövődéseként érzékeltetésére

A magassági jellemzők megfigyelésénél a Hartmann-pontok 8-9 cm átmérőjűnek mutatkoztak. A 75 cm körüli *hullámhosszon* belül egy 8-10 cm közötti sáv semlegesnek, ekörül kb. 15-15 cm-es sáv gyengén sugárzónak mutatkozott. Ebből következően a Hartmann-pontok elkerülését szolgáló fekhelytologatások helyett egyszerűbb megoldást kínál a megfelelő magasságba állítás.

A lakások *sugárképe* bemérésénél könnyen úgy járhatunk, hogy jelentőséget tulajdonítunk a vasbetonkoszorúk vasalásának vagy egy acélgerendának, más esetben villamos szerelvényeknek vagy egy hangszóró mágnesének. Ilyen téveszméinket aztán igazolhatja kezünk elmozdulása. De az

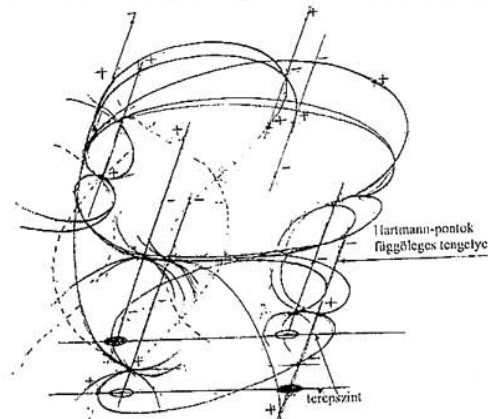

Hartmann-háló térbeli elhelyezkedésének vázlatja. Az azonos töltésű helyeket összekötő spirálok. Az ábrán a jobb áttekinthetőség érdekében a pozitív töltésű helyeknek csak egy része szerepel.

előzetes elképzelések kizárása esetén a meghatározó jelenségnek a Hartmann-háló tűnik a maga helyről helyre kissé eltérő vonásaival.

Elterjedt vélemény, hogy a Hartmann-vonalak egymás melletti fő K-Ny-i hálónonalai között 1,60 méter, az É-D irányúak között 2,5 méter körüli a távolság. Méréseim szerint az azonos *előjelű* fő pontokat az É-D-i vonalak közül a 2,60-2,70 m-re lévők tartalmazzák, a K-Ny-iak közül pedig a 2,35-2,40 m-re lévők. Így értelmezhető lesz az alpontok közötti *erősségkülönbség* is. További elemzést kívánnak a 0 töltésű sávok, vonalak.

Betegségek és diagnózisok

Tartósan beteg emberek közelében rosszul érezzük magunkat. Azt gondoljuk, valamiféle olyan érzelem folytán, mint az együttérzés, részvét. De ez a rosszullet nem függ együttérzésünk mértékétől. Az energiaképek változását figyelők szerint a beteg energiahiányos zónái vagy elszívó-szerkezetként hatnak, vagy éppen belemásolják az energiakép-mintázat hibáit a látogatóba. Ha a beteg energiamegtartó szerkezete szétesett, rekonstrukciójára kevés az esély. Az emberi energiakép folytonos figyelése létfontosságú; észlelni kell az energiarendszer megbomlásának kezdetét, hogy az energiakép harmonizálására még legyen esély.

Megkísértem számos szakorvosi diagnózissal is rendelkező beteg energiaképének megfigyelését varázsvesszővel. Az eredmény bizonyos vonatkozásban lesújtó, más vonatkozásban további kutatásra biztató lehet. A benuulások, idült gyulladások, de a több éve lezajlott infarktuszok nem érzékelhetők meggyőzően ezen az úton. Az idegi problémák annál inkább. A skizofrénnak diagnosztizált eseteknél az

agyi energiazavar igen erőteljesen érzékelhető minden esetben. Az elmozdulások azonban különböző jellegűek voltak, ami arra utalhat, hogy túl sokféle idegi probléma kerül a *skizofrénia* gyűjtőnév alá. Rákos betegek energiaképe közismerten jelentős energiahiányt mutat (a mérő kezei összefordulnak, a pálcák összecsapnak). A sajátos itt az, hogy előrehaladott esetben a beteg energiaállapotát feljavítani egy-két napra sem képesek a legelőrehaladottabb bioenergia-gyógyítók sem. Mintha szitába öntenénk a vizet...

Úgy gondolom, a bioenergiás természetgyógyászat hiteltét az alapozná meg, ha végre tudományos hitelességgel számba venné, hogy mire nem képes. És segítene abban, hogy a gyógyuló gyógyítójától mielőbb függetlenné váljon.

Természetes, hogy egy mérgezett szervezet – különösen tartós károsító hatás esetén – kiszolgáltatott, veszélyeztetett. Szerintem nem tisztességes, ha a természetgyógyász sokféle tisztító manővertől, plusz az általa pénzért bemért káros földszugárzások elkerüléséért egyszerre teszi függővé a gyógyulást. Merthogy elegendő lehet egyetlen előírás megszégése, és az alaptalanul beígért gyógyulás elmaradásáért a felelősség a betegre száll. A varázsvesszős ígéretek utáni csalódás a rendszeres, kitaró, szolid méregtelenítést is értelmetlennek láttatja. Különösen szomorú, ha a talán legfontosabb művelet, a helyes légzés gyakorlása is elmarad. Éppen a pálcás kísérletek során lehet nyilvánvaló, hogy az a valami, aminek a *bioenergia* nevet is adhatjuk, milyen hatékonyan erősödik rendszeres lassú, levegővisszatartásos légzésgyakorlatokkal. Ilyenek hiányában rakhatjuk akárhová ágyainkat a Hartmann-pontok elől...

Megfordítva: azért mégis keressük a semleges zónákat, mert elsősorban saját szellemi elvetemültségünkötől, mellyel betegségekhez ragaszkodunk, segít megszabadulni.

Az illetékességért

Balról orvosok, jobbról radieszteziások, vagyis pálcás emberek, középen én, az illetéktelen.

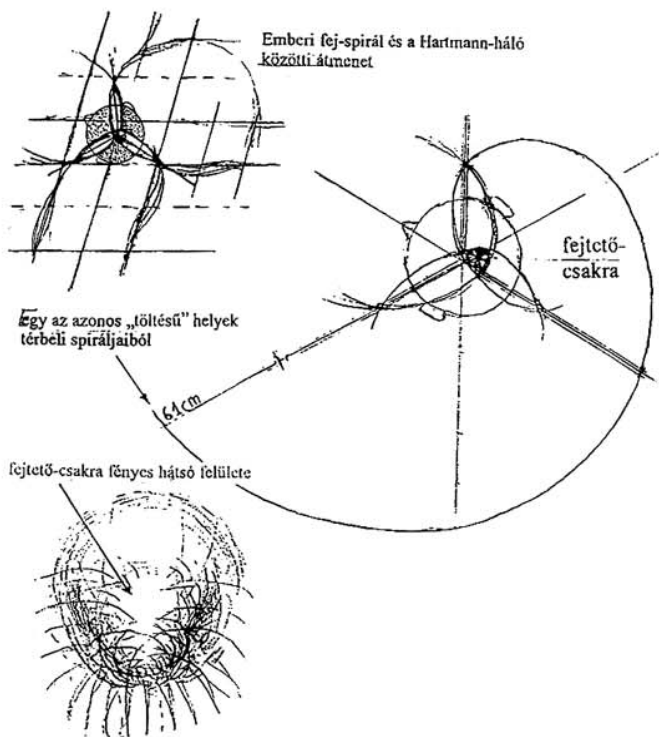

Az illetékesség elrablásával, eltolvajlásával vádolókat, akik kizárólagos jogot formálnak az emberi nyavalyák kezelésére. Csalással vádolókat, akik egyetemes gyógyírt ígérnek. Magam pedig megfeszítettém, hogy legalább néhány megtagadóm legyen, akik majdan hirdetik a Tant, melyet rituális halálaim alkalmából kaptam.

Második halálom után felelőtlen megmentőmmel halálból társultam, hogy a világ újonnan feltett végső kérdéseire a helyes választ kihirdessük, hátha közben fel is fedezzük. Szinte ajándékként érkeztek a válaszok alig-feltett kérdéseinkre is. Számomra újjászülettek a vallási dogmákhoz torzított, holtak vélt szellemi csodák.

Hermes pálcája visszakapja varázsserejét

Állsz egy jókora papírlap előtt, rajta életnagyságú figura körvonala. Anyádra gondolsz, aki többszáz kilométerre él. Kezedbe veszed a varázspálcákat, és anyád képzelte teste előtt többször végighaladsz. Ha minduntalan ugyanott csap össze a pálcapár, csak megkérded telefonon, mi történt. Nem az a kérdés – sok hasonló eset után – hogy meglelted-e a beteg helyet, hanem az, hogy *miért nem kutatja a tudományos világ e jelenség működését?*

Sem a földszugárzás, sem az emberi test sugárzásai nem váltak számomra kutatási életprogrammá. Fontosabbnak tartom ugyanis az illetékességi jog kihirdetését. Azt, hogy Neked természetadta képességed és lehetőség is van az energiapázmák érzékelésére és befolyásolására. Egészen használható mértékben él majdnem mindenki a képesség hasonló varázslatokra.

A Krisztustól, a Kozmosztól és a Földön kívüliektől felkent mániás és szélhámos varázsvesszősök állítják, hogy különleges képességek birtokosai. Tudatjuk, hogy *e különleges képességekkel* Te is rendelkezel. A varázspálcák a Te kezében is megmozdulnak. Illetékes vagy!

Debrecen, 1994 október hó.

A mozgó hármasspirálók a hajlásszögben legközelebbi Hartmann-vonalakra simulnak, de a többi hálóra is – bár halványabban – rákötdnek. Testünk törzssávjában a hármasspirál kettőre redukálódik, és a testre simul. A Hartmann-hálóra a csakráknál kapcsolódik. A csakratölcsérek bármely helyzetben könnyen illeszkednek a Hartmann-hálóhoz.

A gerinc menti sűrű spirálra kapcsolódó fejtesőcsakra kissé aszimmetrikusan helyezkedik el. Az egyik szem gyengesége esetén az aszimmetria erősebb.

A testünk felületén futó spirálok felső végén szétszalagosodó szerkezet kitakarja a csakra fényes belső zónáját. A spirálok halmaza gyapjas látványával és a csakrapereknél a három spirál köztes zónájában látszó sötét szemekkel, a fejtesőcsakrába kunkorodó *energiaszálak* pász májával állatfej-szerű képletet ad. Az egyiptomi Ámon kultusz *három kos* néven említi.

Az 1-4 ábrák forrása Jankovics Marcell: *A fa mitológiája*, Csokonai Kiadó, Debrecen, 1991; az 5,6 ábrák forrása: Petra Godson: *Színek és egészség*, Édesvíz Kiadó, Budapest, 1992; a 7-14 ábrák a szerző saját mérések alapján készült vázlatai.

HÍREK

A SZABAD OKTATÁSI FÓRUM PROGRAMJA

II. év, 1994-95

ŐSZI CIKLUS

Előadó: Kampis Miklós

1. *Az emberi lény szerkezeti felépítése* témakörben
Tudatfejlődés – érzet – éntudat
Magány – szorongás – szakadék
Kegyelem – belső erő – szabad elhatározás
2. *Az emberi lény létezési ritmusai* témakörben
A változások kezdete és oka – kitalizottság
A tudat- és létformák váltakozása – földi és égi emberi út
A sors- és tudatfejlődés kölcsönhatása – szellemi áramlatok
3. *Az emberi lény teremtéstörténete* témakörben
A szabadság, mint a teremtés célja, eszményképe
A szabadság és a létezés viszonya –
természet – társadalom – személyiség
A szabadság és a szeretet kölcsönhatása –
a magasabb én születése

Előadó: Makovecz Imre

1. délelőtti előadás: A népművészetről
Yang-yin és a sárkányos párnáveg
délutáni gyakorlat: Spirál szerkesztése labdán,
szétvágás, textilre nyomtatás
2. délelőtti előadás: Parasztház alaprajz, funkciók
Az építés szavai
délutáni gyakorlat: Rajz készítése egy családi házról
Melyik a legjobb? – díjazás

TÉLI CIKLUS

Előadó: Kálmán István

- A szociális élet kérdései – a szellemi élet a pénz,
a jogi élet az adó, és
a gazdasági élet a tulajdon kérdésén keresztül

Előadó: Ekler Dezső

1. Szerves egzisztencia – mindennapi fogások – hogyan hiteles,
hogy sem nem menedzserkalkulátor, sem nem
zabhegyező ökofalusi... – statikai probléma
2. Noé bárkája – mit kell átvinnünk a tulsó partra?

TAVASZI CIKLUS

Előadók: Frisch Mihály és Illyés Zsuzsanna

A természet ismerete

Az elmúlt egy évben többek között megismerkedtünk az univerzális erővel. Ebben az évben a perifériális erővel és azon belül a formaképző erővel ismerkedünk meg.

A délelőtti előadásokon és beszélgetésekben az élővilággal és ezen belül a növényi formákat alakító erővel foglalkozunk, délután megfigyelési és ábrázolási gyakorlatokat végzünk a szabadban.

Az alább közölt írásokat a Szabad Oktatási Fórum első évfolyamának hallgatói készítették az őszi ciklus után. A válogatás nem teljes, a részletek kiemelése önkényes; szempontom az volt, hogy érzékelhetővé váljanak a hallgatókban keletkezett szemléleti változások és az előadások hatása.

(Ertsey Attila)

A Szabad Oktatási Fórummal kapcsolatban a 266-9459-es telefonon (KÖR Kft.) adunk felvilágosítást.

Az ember főleg SZELEMI LÉNY.

Szellemiség az a belső mag, amit önálló akarattal, tudatossággal, szeretettel erősíteni kell az önfelejtés ellen, hogy felébredjen és szembe tudjon nézni sorsával és mindazzal, ami körülveszi.

IMPULZUS, MOZDULAT jön létre = ÉLET

Munkával, belső küzdelemmel nyitja azokat a belső kapukat, amelyek keresztől olyan rétegeket, fájdalmakat, emlékeket ér el, amelyek megragadták a sötétségben és így világosságra kerülnek, világossággá válnak.

SZAKRÁLIS FEJLŐDÉS

A világosság irányítja az életet arra, ahol a legközelebb és a legbensőbb intimitás találkoznak. Ahol a legkülső (a kozmikus világ) egy pontban és egy pillanatban a legbensőbb maghoz kapcsolódik.

SZAKRÁLIS KAPCSOLATRÓL VAN SZÓ

Ahol az ember átlép egy másik világba, ahol különböző archetipusok, szárnyas élőlények vannak, ahol tér és idő – téridő – mást jelentenek, vagyis megszűntek, ahol ezek az élőlények különböző ritmusok és ciklusok határain állnak, átengednek vagy sem, át bír jutni az ember vagy sem, elég tiszta-e szellemileg, át mer-e lépni, vagy sem.

Ezeknek a küszöböknek vagy kapuknak a tükörképe megjelenik a külső világban: egy születés, egy napfelkelte, egy ünnepség, egy vacsora, egy ház, egy fa, egy nyelv, egy ének, egy imádság, egy templom, egy kapu, egy ember, egy halál, a TENGER ...

JELEK ezek, hogy lássa az ember, és

NE FELEJTSE EL SOHA

Ezek a fordulópontok emlékeztetnek a belső világ ciklusaira, értékeire, megtisztítják az ember funkcionális gondolkodását.

(Nathalie Grekofski)

A néven nevezés teremtő mozzanata érdekes kérdés volt számomra. A nevet meg kell alkotni. A név fogalom. A legtöbb névről pontosan tudjuk, hogy mit jelent: Mihály azt jelenti: „Kicsoda olyan, mint Isten?“, Lőrinc anyyi, mint „akinek babérja van” – azaz babérből való koszorúja. Mária azt jelenti: *késérű tenger*, vagy *megvilágosító*, vagy *megvilágosított*.

A névnek mágiikus ereje van. Valaha elrendelés volt, hogy kit hogyan hívnak. Valamilyen eszme, tulajdonság alapján kapott valaki nevet; kapott név volt az, amikor a születése napjára eső nevet kapta valaki, vagy nagyszülőkről, rokonokról kapta a nevét.

Ha megnevezünk valamit, akkor birtokoljuk. „Azzal vagy egy, kit megragadsz.” (Goethe: Faust) A szellem mintegy testet ölt az anyagban.

Kabbalisztikus elképzelés szerint a mássalhangzókat az anyaghoz, a testhez, a magánhangzókat a lélekhez hasonlíthatjuk. A beszédhez többek között levegő, tüdő kell. Lélegzet.

A kisgyermek beszélni tanul a semmiből. Megnevez, fokozatosan kap értelmet számára a világ. A saját személyét kezdi birtokolni, amikor néven nevezi magát. Érzékelnéi kezdi magát, és megnevezi az én-t. Különválasztja magát és a külvilágot. Ez óriási dolog. Belső, teremtő mozzanat.

(Lelesz Zsuzsanna)

A legfontosabb számomra az a pillanat volt, amikor befejeztem a világ fejlődéstörténetéről tartott gondolatmenetet, aminek valósága abban a pillanatban olyan iszonyúan távol volt a minket körülvevő földi, XX. század végi, tehát racionális (szellemtelen?) magyarországi, reklámokkal terhelt világunktól, hogy egyszerűen nem értem, miért nem csapta senki földhöz a jegyzetömbjét...

Vagy nem fogadom el, amit mondtál, és a XX. század végi emberhez illően hazamegyek tévét nézni, vagy elfogadom úgy, ahogy van, tehát elhiszem, de akkor ugyanott vagyok a tévénél, hiszen ebben a mai világban teljesen mindegy, hogy miben hiszek, a tévében, az antropológiában, a politikában, esetleg az egyik divatos vallásban a sok közül. Maradt számomra a harmadik válasz: nem hazamenni, de nem is hinni azt, amit mondtál.

Mintha az ember egy, a fa legtávolabbi ágán pirosuló almáért mászna, folyton leesne, és soha el nem érné azt, de újra és újra nekifutna, míg rá nem jön, hogy a cél nem az alma, hanem a fára mászás szenvedése és küzdelme.

(Litkei Tamás)

... ami igazán megragadott, az egy korábbi gondolat volt. Eszerint születés és halál egyazon dolognak két arca. Attól függ, honnan nézzük, *ideátról* vagy *odaátról*. Ez a dolog nem annyira az emberi sors oldaláról érdekel, hiszen amíg *ideát* vagyunk, addig a fizikai születés mindig öröm, az elmúlás fájdalom. De a világ számtalan szépsége más fényben jelenik meg. Vannak-e dolgok, amik ugyanazt jelentik *ideát*, mit *odaát*?

(Helyes Gábor)

A könyvön két hétig dolgoztam, jegyzeteltem, ábrákat vázoltam. Olvasása közben újra világosan láttam az összefüggéseket, de megragadni nem sikerült azokat. A beszámolót öt változatban írtam meg, de újraolvasáskor olyan ellenérzést váltottak ki belőlem, hogy a negyediknél már ott tartottam; feladom. Az ötödik változatról fogalmam sincs, hogyan jött össze szinte a semmiből. ... Szavaink mögött elveszett a fogalmi tartalom. Kiürültek, és így alkalmatlanná váltak arra, hogy a gondolkodás eszközei lehessenek. Tapasztalataink *újrafogalmazása* tehát a feltétele annak, hogy gondolkodásunkat élővé és gazdaggá tegyük.

(Gereben Jánosné)

Nagyon nehéz megfogalmazni azt, ami a legnagyobb hatást teszi rám, mert éppen a hatás miatt nem találok szavakat; ez már a sokadik varicó, és egyre személyesebb és nehezebb.

Hogy az *idők kezdetétől* az *idők végezetéig* között miért éppen most élek, és mi értelme van ennek a villanásnyi intermezónak, erre nem találtam választ, tehetetlennek éreztem magam a gyorsan tovatűnő időben. Nem tudtam egyeztetni a nagyon is véges emberi létet a világ végtelenségével. Nem értettem József Attila intését: *A mindenséggel mérd magad*.

Most, az elején egy útnak a régi szorongás már enged, a félelem is oldódik, mert tudom, valahogyan biztos vagyok benne, hogy jó ez az irány. Megrendítő élmény volt felismerni, hogy jelenlétem a világban nem a véletlenek esetleges következménye, mert Isten teremtő akaratában, a Logoszban emberi létünk terve, lehetősége – az enyém is – már benne volt.

(Menyhéi Lászlóné)

Emlékszem, kisgyerek voltam, amikor egy nagyobb társam a halálról beszélve végtelen közönyösséggel mondta, hogy utána az ember szétrohad, behányják a földbe, és kész. Sokkolólag hatott. Azelőtt soha nem foglalkoztam ezzel a kérdéssel. Kétségbeesetten kiabáltam otthon, hogy én nem akarok meghalni. Hogy megnyugodjak, és kétségbeesés nélkül tudjam elviselni a testi halál tényét, meg kellett sejtennem, hogy az élet nem zárul le a halállal. A kapuk átlépéséhez azonban több kell: a tudatosság.

(Miskovits Ildikó)

A KÓS KÁROLY EGYESÜLÉS szeptemberi konferenciája keretében a résztvevők szeptember 23-án nyárfákat ültettek a gerébi kúria közelében. A találkozót a Szabad Oktatási Fórum hallgatói és oktatói szervezték a halál témakörében.



ORGANIKUS IRÁNYZAT A LEGÚJABB SZLOVÁKIAI ÉPÍTÉSZETBEN

(Pásztor Péter tanulmánya, melyben igazolja, hogy a szakrális építészet megújítása óhatatlanul az organikus irányzatokhoz kötődik, a szerző kassai egyetemi tanári habilitációja céljára készült. A szövegből rövid részleteket közlünk.)

Mik az okai a templomépítéssel mai csődjének?

Elsősorban az általános felkészületlenség. Templomépítéssel a szlovák építészeti egyetemeken soha nem tanítottak, így nem is ritkán akadnak alapvető hibák az építészeti elgondolásokban. Városaink nagyon furcsa épületekkel vannak *díszítve*, melyeknek egyetlen – kétes – értéke csak az, hogy egy időszak dokumentumai. Dokumentumai saját megalkotásuk drámájának, de egyúttal az emberi butaság emlékművei is. Semmi esetre sem olyan házak, melyek Istent dicsőítenék. Az eredmények ilyen rövid időtávlatból csak nehezen ítéltethők meg, de azt gondolom, hogy ez a „szelíd” forradalom nagyon is kegyetlen volt a létező, s kétségtelenül igaz értékek iránt – nemegy templomot leromboltak, vagy megsemmisítették a belső berendezését, mert a templomtól kicsinek találták, vagy hogy meg kell fordítani az oltárt... Így fogják valószínűleg lerombolni a lubišai templomocskát (elnökünk szülőfalujában), és így rombolták már le Nizne Ladickovceban és Svidníkben, és így pusztították el a kassai Szentlélek-templom főoltárát. A probléma nemcsak abban rejlik, hogy mi tűnt el, hanem abban, ami ezeken a romokon keletkezett; azt hiszem, nem tévedek, ha azt mondom, hogy az új legfeljebb nagyobb, de nem felel meg jobban a funkcionális követelményeknek, nem szebb, nincs jobb anyagból, és nincs jobban kivitelezve.

„A Zsinat fontos pillanat volt, mely az Egyháznak új lendületet és erőt akart adni. Ami azonban az építészet területét illeti, a Zsinat határozatait extrém módon értelmezték. Az építészek felbuzdítva érezték magukat, hogy a templomból színházat teremtsenek, a pappal, mint színésszel, s a hívekkel, mint nézőkkel. A miséből show lett.” – írja Paolo Portoghesi.

„...Az építészet sohasem volt populáris műfaj. Az építészetet mindig beavatottak művelték, akik a legfontosabbat tudták az anyagokról és a szellemiekről, méghozzá az anyagok és a szellem közti konkrét kapcsolatról. Ha tehát az épület nem áll össze egy kánonikus testté; ha az épülettést dilettáns, nem alkalmas az Isten befogadására. Az építészetnek pedig, amióta építészetről van szó, mindig az volt az igazi, és a neki való kaland, hogy hogyan tudja az eget és a földet összekapcsolni.” – írja Makovecz Imre.

BÁLVÁNYFA ÉS VÁRKAPU

Csepeli István 1970 óta él Dunaföldváron. Mondják fafa-gónak, népi iparművésznek is, habár a benne rejlő alkotói véna gyakran zavarba hozta már a pályázati zsűrik bírálóit; a szakértőket sokszor hamarabb, mint a laikusokat. A művészeti irányzatba soroló-skatulyázó szándék olykor hanyatt-homlok menekül életműve elől. Egyik törekvéséből sarjad a másik, ahogy egyik eredményére ráébredt az újabb kísérlet.

A paraszt és pásztorhagyományok újraértelmezésével eredeti önkifejezési rendszert teremtett magának. A fa felületének plasztikus megmunkálása mellett hangsúlyos szerepet kapott a csonttráték karcolása illetve a rézveret grafikus vonalvezetése, továbbá a színes spanyolozás. E technikák – olykor együttes – alkalmazásával hatásukban a tűzzománcéval vetekedő művek születtek – hulladékganyagból. Fából, csontból, viaszból varázsolt ékszer-szerű értékeket. A történelmi portré-sorozat (többek közt Sarolt, Géza, Szt. István és Koppány arcmásai) méltó összefoglalását adja ennek az egyik korszakát fémjelző gyűjtő- és kutatómunkának. Utóbb szekrényajtók ékéül is készültek hasonló betétek egyedi lakberendezési tárgyakra, majd a díszes házasságkötő- és tanácssterem állami címerét alkotta meg a Dunaföldvári Polgármesteri Hivatal számára. Az Önkormányzat pályázatot írt ki a díszterem felújítására, s annak egységes összhatást adó berendezésére. Csepeli István ötletében – mellyel két pályatársa elől nyerte el a megbízást – fele-fele arányban van jelen a hagyomány, s az egyéni intuíció. A *tiszta forrást* ezúttal a szatmári és somogyi református

templomok festett kazettás mennyezetei jelentették. A művész ilyen táblákból szerkesztette egybe a terem mennyezetét, és a lábazatokon, széktámlákon, asztal-oldallapokon ismétlődik a kiemelt motívum. A terem főfalán lévő *Bálványa* korábbi korszakát idézi; a nagyméretű dombormű a pogány és keresztény hitvilág jellegetes ornamenseit ötvözi.

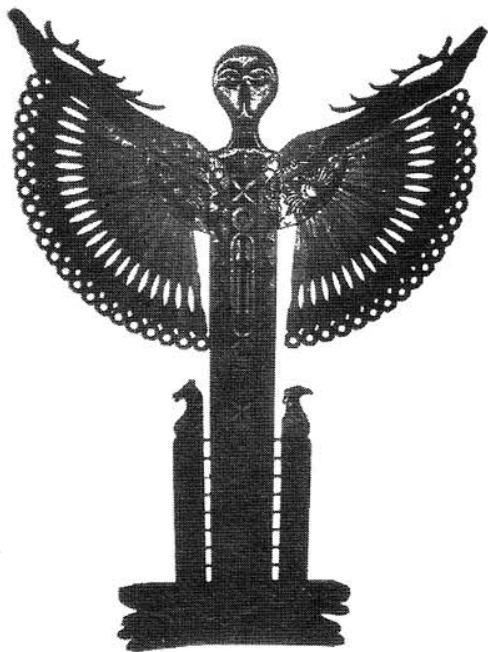

Érdekes ez a fejlődési ív: korábbi köztéri munkáin az ácsmunka kapta a hangsúlyos szerepet, s csupán utalásszerű díszítés adta meg a „totem” szellemiségét. Ma már egyformán fontos a szerkezet, a felületen megjelenő jelek, az egész eszmei tartalom – a világszemlélet. Legújabb munkájával ebben az összetett, teljesség-igényű rendszerben igyekszik próbára tenni képességait: egy honfoglaláskori várkaput rekonstruál a föllelhető források alapján, eredeti méretben, korhű szerkezeti- és ékítőelemekkel.

Dunaföldvár jószerivel egyetlen idegenforgalmi nevezetessége a Vár és annak fenséges panorámát nyújtó udvara, ahol harminc éve kezdődtek meg a régészeti ásások, és húsz évvel ezelőtt fejeződött be a torony rekonstrukciója. Az erődítmény értékes együttesében mégis ott áll az épp egy évtized alatt tönkrement szabadtéri színpad; a háttérben lévő kőtár megvalósulása akadozik, s a műemléki szempontból kimagaslóan értékes ispánház sorsára hagyatva rogyadozik... Lchct, hogy a *legolcsóbb* megoldás lesz rácsukni e csődtömegre a mives, új várkaput?

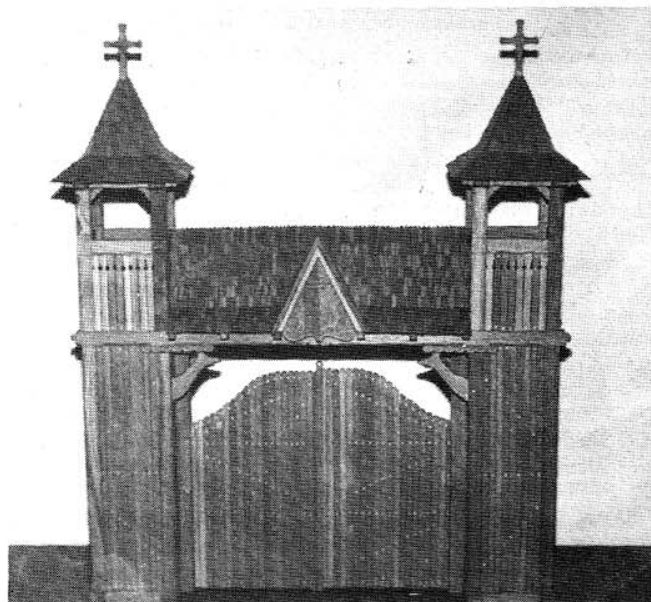

KONRAD CHMIELEWSKI lengyel építész kiállítása október 15 és november 13 között volt megtekinthető az Országos Műemlékvédelmi Hivatalban.

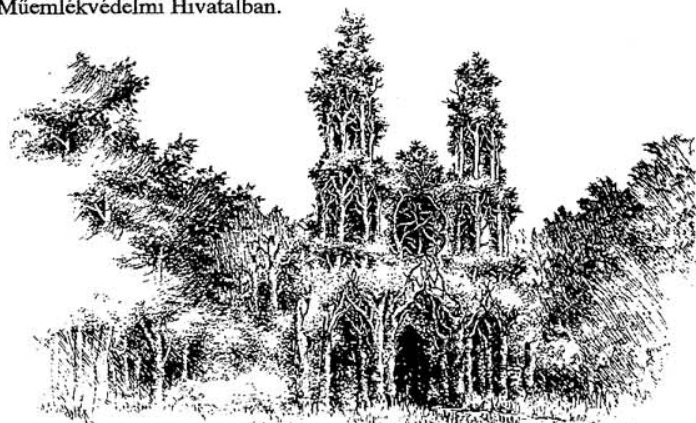

Chmielewski rajza a 2010 év építésze c. Los Angeles-i pályázatra (1986)

... nekem Wyspianski jut eszembe, ahogyan a századfordulón élt, költő-festő-drámaíró, a krakkói Wawelt akarta lengyel Akropolisszá varázsolni. Erdői gótika, természet, szépség! A park- és kertépítészet iránti affinitásának is vannak történelmi gyökerei – a XVIII. és a XIX. században – elsősorban a mai Ukrajna tágas déli területén virágzott a parkkultúra. Szczesny Potocki gróf 1770-ben Zofia nevű menyasszonya számára romantikus parkot létesített; a *Zofiówkát*. Történészek állítják, hogy ha az erre áldozott tízmillió zlotyt és a négy éven át ott dolgozó ötezer ember munkáját inkább katonai célra fordítja, akkor Lengyelország nem tűnt volna el *de jure* 144 évre Európa térképéről....

(Részlet Hadik Andrásnak, a kiállítás rendezőjének a katalógushoz írt előszavából)

AZ ERDÉLYI MAGYAR MŰSZAKI TUDOMÁNYOS TÁRSASÁG (EMT) a műszaki és természettudományos téren tevékenykedő szakemberek önkéntes belépésével 1990 februárjában jött létre. Célja a romániai magyar szakemberek tevékenységének összehangolása, magyar szaknyelv ápolása, szakmai kommunikációs híd létrehozása Románia, Magyarország és más országok műszaki és természettudományos élete között; folyóiratok kiadása és terjesztése, szakértői hálózat adatbázisának létrehozása, továbbképzési lehetőségek megteremtése, ismeretterjesztő előadások, találkozók szervezése, stb. Tagja lehet bármely nemzetiségű, magyarul tudó, műszaki-tervezettudományos érdeklődésű szakember. Az EMT kolozsvári megalakulása után Székelyudvarhelyen létrejött a Fiókszervezet, különböző ágazatokkal, majd ugyanott az EMT faipari ágazata. Ez annál is inkább indokolt, hiszen a város a három székely megye – Hargita, Kovászna, Maros – központjában fekszik, és a fa megmunkálása itt régi hagyomány. A szakmai képzés fellendítésére kialakítottunk egy könyvtárat, mely belföldi és külföldi kapcsolataink segítségével ötezer kötetnyi könyvvel és folyóirattal gazdagodott. Úgy véljük, ezért is indokolt, hogy az országos faipari ágazat csomópontja Székelyudvarhely legyen. Az ágazat célja: a romániai faiparban dolgozó, magyarul tudó szakemberek összegyűjtése. Mindenki számára nyitott, aki elősegíti céljainkat: a kapcsolattartást különböző faipari egységekkel bel- és külföldön; faipari szakmai nyelvművelést, szakfolyóirat megjelentetését, stb.

(Részletek az EMT faipari tagozatának tájékoztatójából)

Az EMT 1994 október 21-23 között rendezte meg a III. Országos Szakmai Napokat, a szakmai tanácskozást termékbemutatóval egybekötve.

A Faipari Szakosztály címe: Dobay Tibor, elnök vagy Nagy-Imecs Zsuzsanna, titkár – FAMOS S.A. ODORHEI SECIUESC 4150 SZÉKELYUDVARHELY, Str. Târgului N°6. Tel: 40-66-212730, 212101; Fax: 40-66-152477

CSENGERBEN átadták a kollégium felújított épületét, amely tetőtérbeépítéssel is bővült. A tervet Csernyus Lőrinc készítette. Ugyanott elkészült a Polgármesteri Hivatal új épülete is, amelyet Heil Tibor tervezett.

SZATMÁRNÉMETHÉNYEN 1994 október 30-án a Reformáció Napja alkalmából helyezték el az épülő I. Rákóczi György Kollégium alapkövét. A tanulmánytervet Csernyus Lőrinc (TRISKELL Kft.) készítette. A misét követően Tőkés László püspök és Makovecz Imre mondtak beszédet.

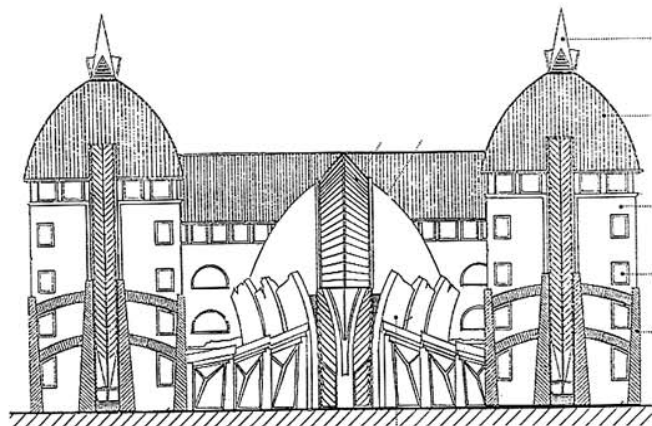
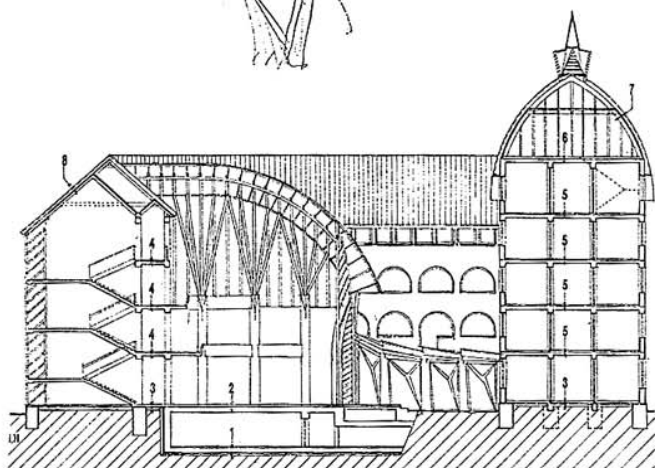
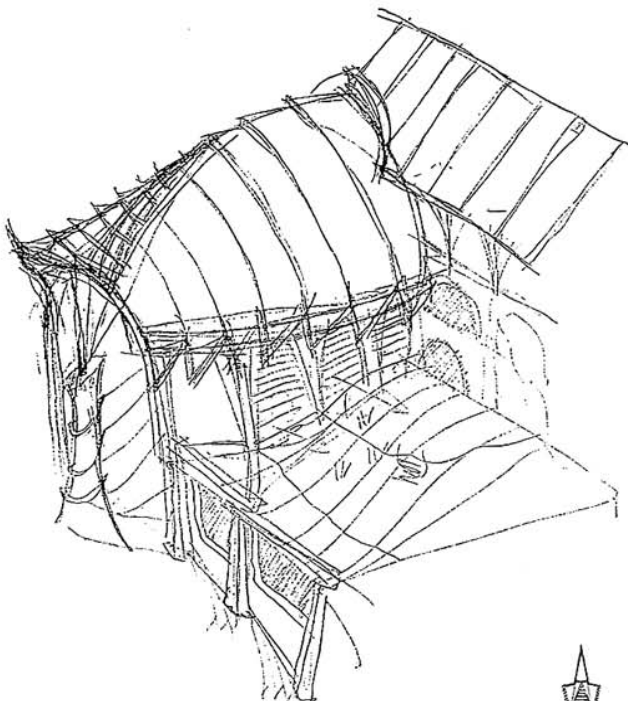

1994/2 SZÁMUNKBAN nyomdai hibából kifolyólag sajnós értelmezhetetlen fénykép jelent meg Kővér István nagykállói ravatalozó-átalakításáról. Alább közöljük a legújabb felvételt, és a hibáért elnézést kérünk.



ÜLLŐN november 25-én volt az Állatorvostudományi Egyetem nagyállatklinikájának alapkövetélteli ünnepsége. A tervet Makovecz Imre, Csernyus Lőrinc és Túri Attila készítették.

A KAKASDI FALUHÁZA épületének felét a nagyteremmel együtt október 23-án átadták a falu lakóinak. Az épületet Makovecz Imre tervezte.

A KÓS KÁROLY EGYESÜLÉS Igazgatótanácsa tiszteletbeli tagként felvette Dr. Simcha Yom-Tovot, az Izraelben élő, magyar származású építész, akinek közlésre szánt levelét és tanulmányát sajnós lapzártá után kaptuk meg, következő számunkban azonban örömmel közölni fogjuk.

AZ URÁNIA CSILLAGVIZSGÁLÓ kiadásában megjelent Schalk Gyula *Idők, korok, naptárak* című könyve. A naptártörténettel és naptárszerkezéssel foglalkozó, gazdag és értékes mű egyik mottóját idézzük:

„Az idő haladása a múlt növekedése, nem pedig a jövő érkezése. A jövő fogalmában semmi más nem tükröződik, mint annak a reménye, hogy a múlt tovább fog növekedni; hogy *elkövetkezhet* egy olyan pillanat, amelyhez a jelenleginél hosszabb múlt tartozik.”

A könyv megvásárolható a TIT Uránia Csillagvizsgálóban (1016 Budapest, Sánc utca 3/b.)

Öreg templomok

Szomoru ítéletet mondott ki Kalotaszeg két magyar falujának népe a husvéli ünnepek előtt: az öreg templomot le kell bontani, mert szűk már és újat kell helyébe építeni. Két sokszázesztendő templomra mondta ki ezt a halálos ítéletet, két csodaszép épületre, melynek elpusztítása soha és semmiel nem pótolható kára lenne az elárvult erdélyi magyar művészetnek, nevezeti kulturánknak.

Igaz, öreg, kopott épületek, vedlettek, szürkék a falak, századok és századok sok zivatara mosta verte őket; szűkek is már, nem fér beléjük a megsaporodott nép. Igaz ez mind. Az egyházközségnek muszáj valamit csinálnia és csak dicsérendő, ha van a mai emberekben a mai nehéz világban áldozatkészség, hogy a hitének, Istenének megfelelő hajlékot építsen. De azért meg kell gondolnia, hogy amikor évszázadokra való áldozatát meghozza, amikor építeni akar, akkor az építést ne kezdje el oly értékek lerombolásával, melyeket pótolni nem tudhat, semmi munkával, semmi áldozattal.

A vistai és bikali öreg templomok ma már nemcsak a vistai és bikali református egyház híveinek tulajdonai, de értékei, öröksége, kincsei az egész magyarságnak és lehetetlenségnek tartjuk, hogy bikali és vistai magyar testvéreink, ha megtudják azt, hogy templomuk lerombolása a magyar művészet, a közös, ezeréves magyar kultúra szegényedését jelenti, meg ne gondolják még egyszer jól és meg ne változtassák ítéletüket.

Tudom azt, hogy nem szabad utjában állani annak, hogy a nép a maga lelki szükségleteit a maga pénzén ki ne elégítthesse. Tudom hogy nincs joga senkinek arra, hogy a dolgozó magyar népünkől külön áldozatot követeljen, ha az az áldozat a közös magyar kulturáért hozható is. De igenis kell, hogy azok, akiknek hivatásuk és kötelességük a nép vezetése, tanítása, irányítása, felvilágosítása arról vistai és bikali kálvinista magyarságunkat, hogy minden külön áldozat nélkül megvalósíthatják azt, hogy nagyobb templomuk legyen és egyúttal nem kell elpusztítaniok magyar műveltségünk, ősi kultúránk, művészetünk, sokszázados bizonyítékait. De a roskadozó falakat megtámaszthatják, kihulló köveit visszarakhatják, hogy a sors által nekünk kiszabott jövőben az előttünk álló és magyarságunkért, jövőnkért, életünkért folytatandó nehéz harcokba pusztíthatatlan erőseink lehessenek, mint voltak a múltban.

És a vistai és bikali ősi kálvinista templomok továbbra is, megújulva, megerősödve, megnövekedve fogják hirdetni a magyar nemzet örök és elvitathatatlan jogát az élethez.

Kós Károly

Kós Károly fenti írása a kolozsvári Vasárnap (később Vasárnapi Újság) című újságban jelent meg 1922 április 23-án. Másolatát Szabó Zsolt, a Művelődés című folyóirat szerkesztője juttatta el hozzám. A bikali képek nagy valószínűséggel 1908-ban készültek, amikor Kós és Zrumeczky együtt járták végig Kalotaszeg templomait (erről Kós ír életrajzában). Érdekes összevetni ezeket a rajzokat a Kalotaszeg-ben 1912-ben megjelent Zrumeczky-vázlatokkal. A vistai templom rajza később készülhetett, esetleg fénykép után. Kós mindkét templom bővítésére készített terveket, a vistaira két ízben is, 1922-ben, majd 1957-ben a bikali templom helyreállítására, bővítésére és új tornyára 1923-ban készült el. Károly bácsit sokan vádolják avval, hogy szép, régi emlékeket bontatott le. Ez a szöveg helyreigazíthatja a téves képet. Tudomásom szerint az eredeti állapotot bemutató rajzok másutt eddig nem jelentek meg.

Anthony Gall

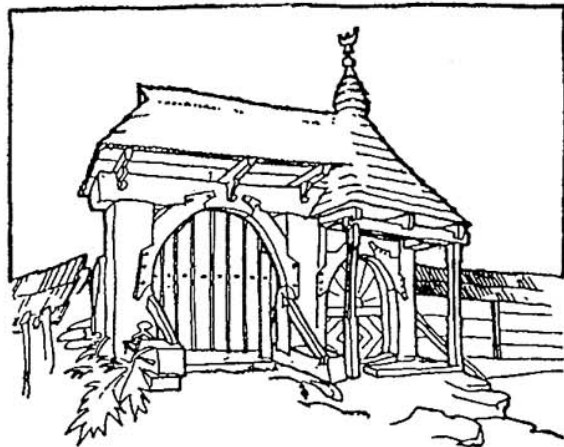

Magyarbikali (Kalotaszeg) cinterem-bejáró

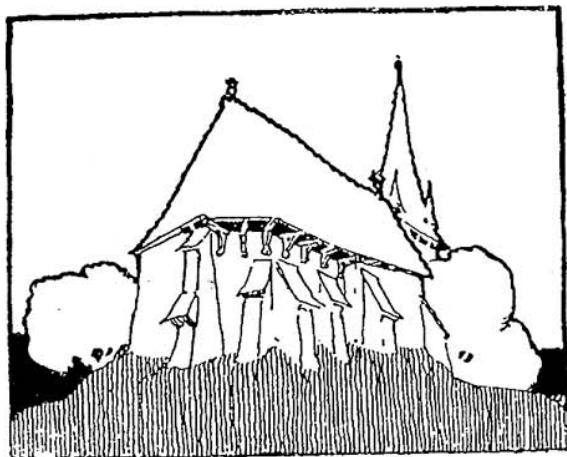

Magyarbikali ref. templom (XVI. század)
északi homlokzata

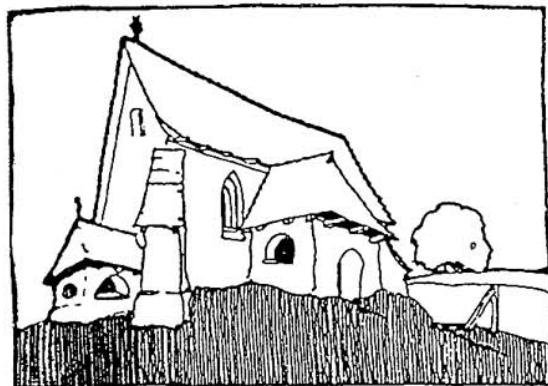

Magyarbikali ref. templom (épült a XV. sz. végén)
déli homlokzata

Magyarvistai (Kalotaszeg) református templom (épült 1492-ben)

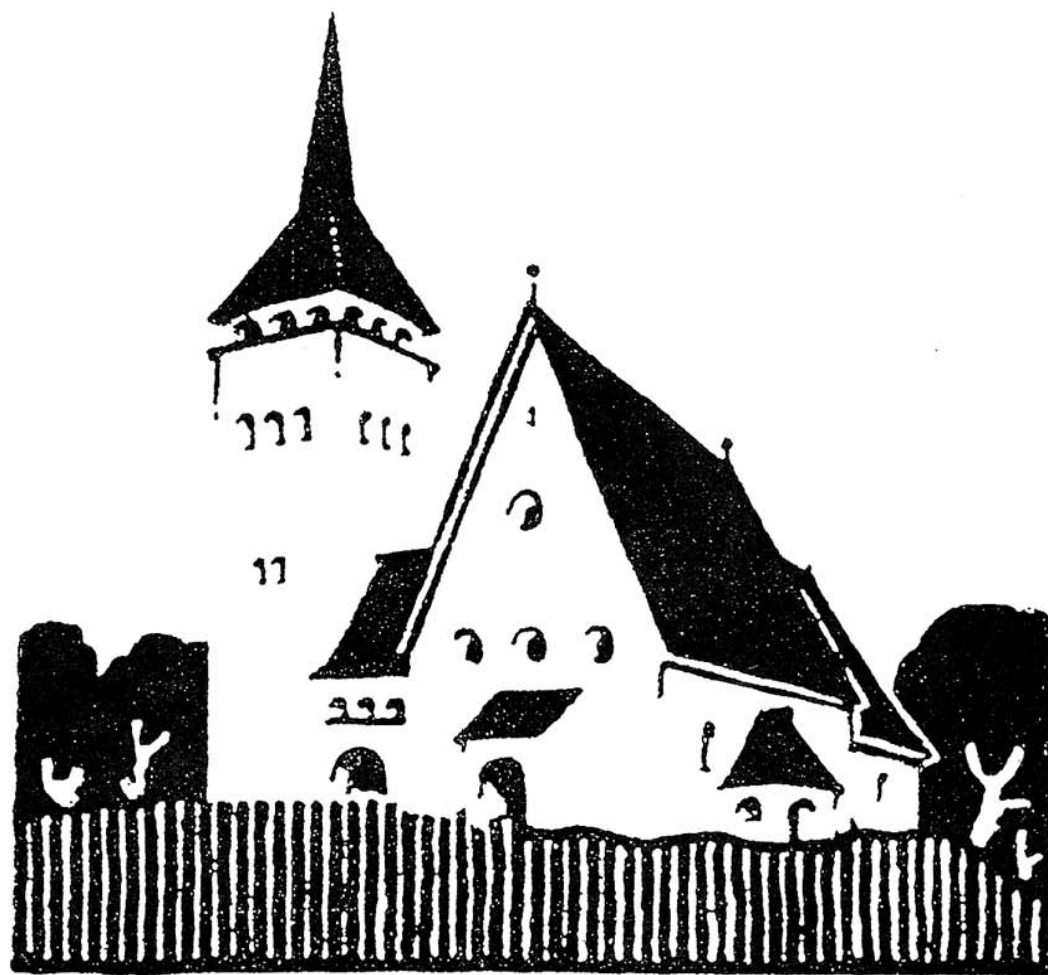

A VISTAI TEMPLOM BŐVÍTÉSI TERVE

VÁNDORISKOLA

1994 októberében indult a Kós Károly Egyesülés Vándoriskolájának ötödik évfolyama. A felvételre pályázók közül hat építész vettünk fel, akiknek a jelentkezéshez benyújtott vázlatai közül mutatunk be egyet-egyet. Az új vándoriskolások (zárójelben az első munkahely, illetve mester neve szerepel):

L. Balogh Krisztina (KAPOSTERV)

Lőrincz Ferenc (KAPOSTERV)

Bogos Ernő (AXIS – Salamin Ferenc)

Markót Imre (B&D – Deák László)

Pintér Balázs (Sáros és Társa – Sáros László)

Szécsi Zsolt (később kezd)

A második évfolyam diplomamunkáinak bemutatására december elején kerül sor.

Salamin Ferenc

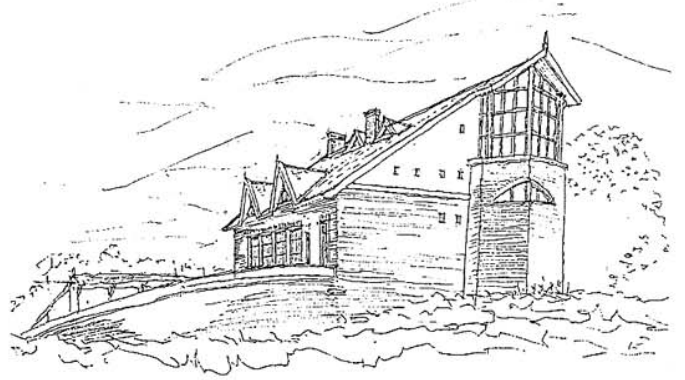

ORSZÁGOTI MENEDÉKHÁZ TERVE MARKÓT IMRE

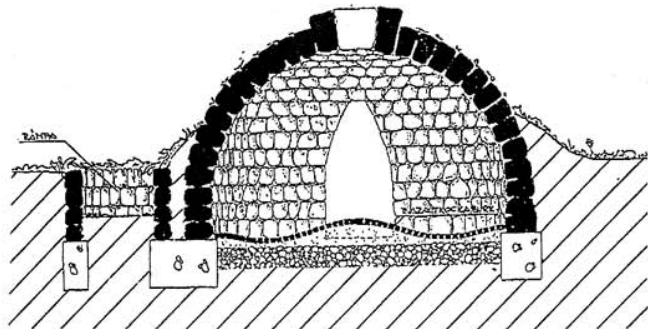

L. BALOGH KRISZTINA : CSALÁDI KÉPTÁRSOLÓ SAJÁT CSALÁDOKÉK

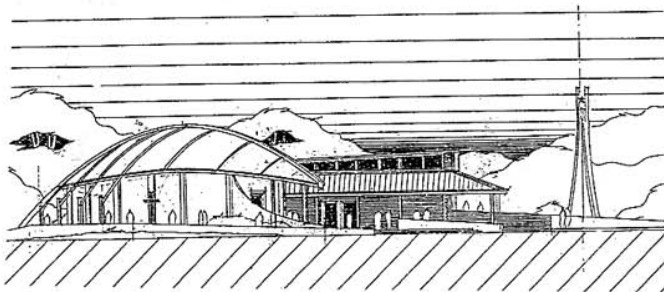

Szenna Római Katolikus Templom
Diploma Vázlat terv Lőrincz Ferenc

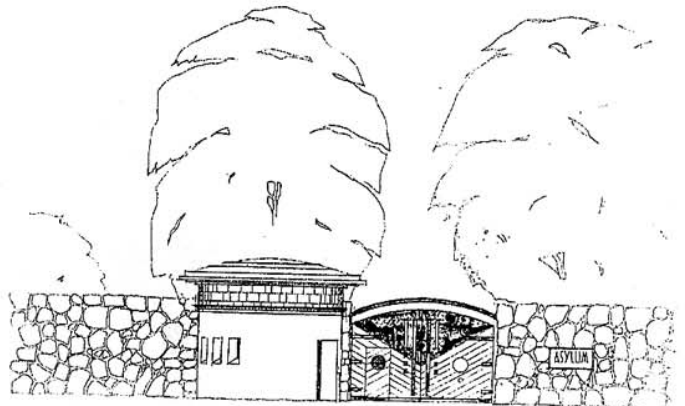

Pintér Balázs

ELMEGYEKINTÉZET KAVCSEPTÉNY

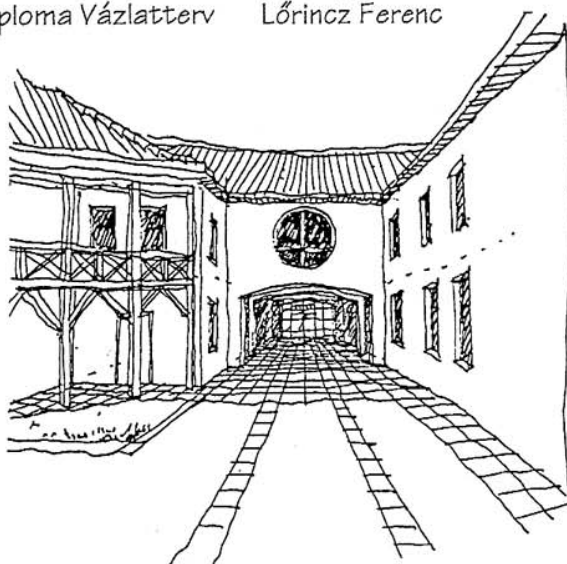

BOGOS ERNŐ: MEGLÉVŐ ÉPÜLET FELÚJÍTÁSA
EMELETRE-ÉPÍTÉSSEL, CSIKSZEREDA, 1993

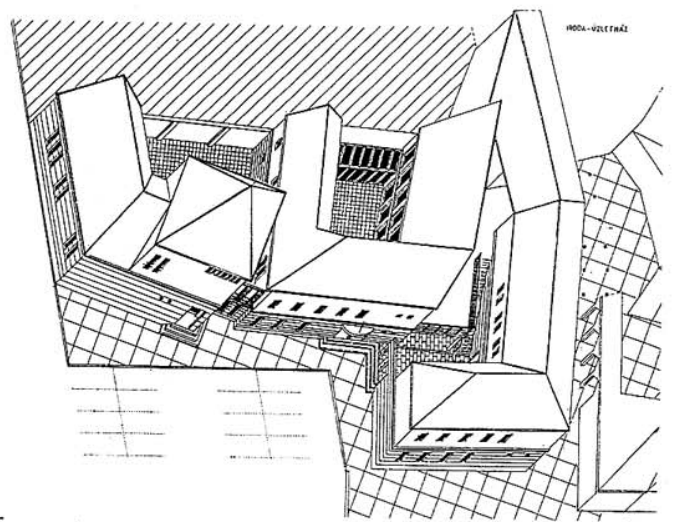

SZÉCSI ZSOLT IRODA - ÜZEMTÁRS
EGER
1997

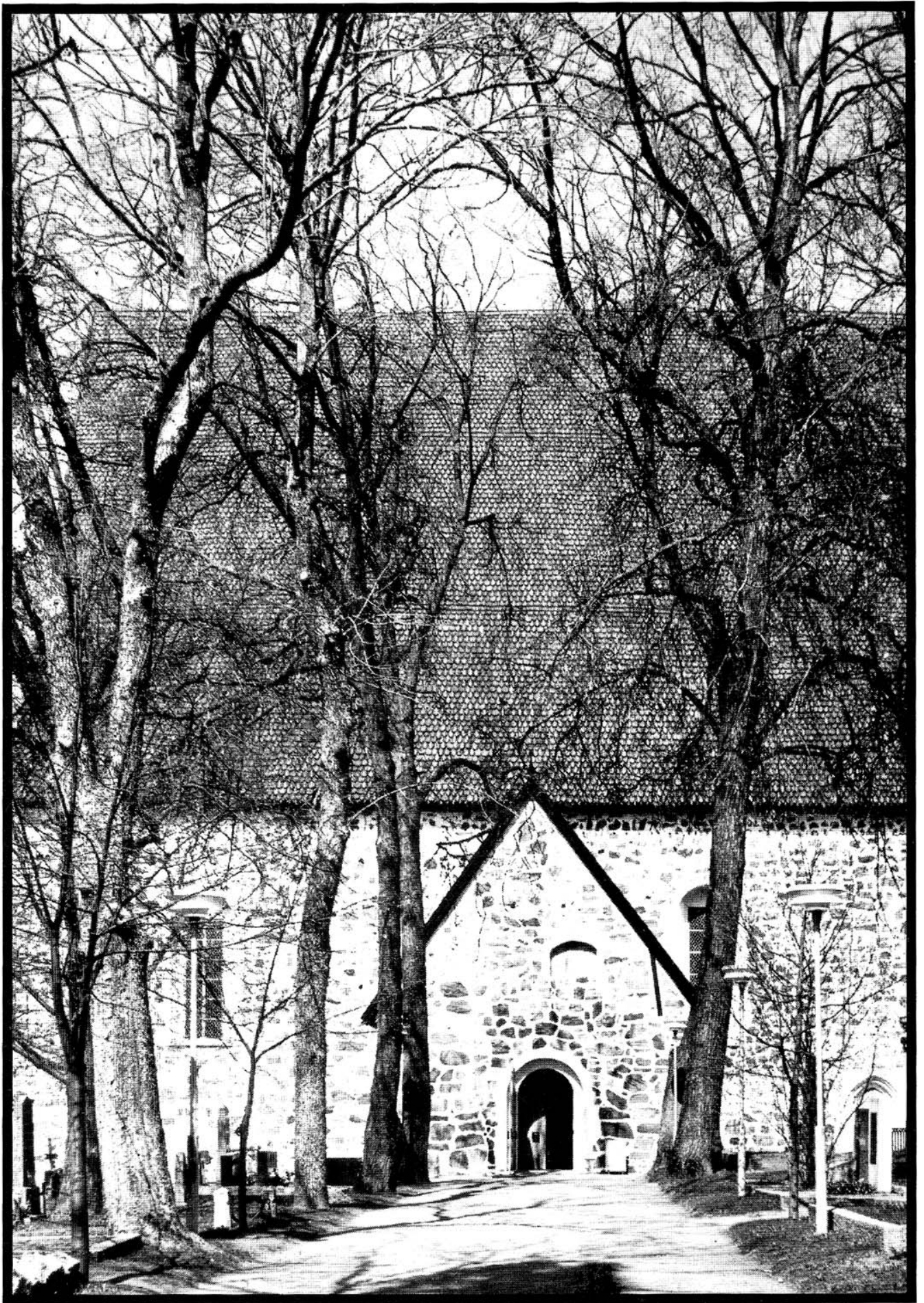

KÖS
KAROLY
EGYES
SÜLÉS

A tartalomból

Erdei András és Szentesi Anikó munkái

Kovács József: Kárpátaljai fatemplomok I.

Székely György a kisgyermek vallásosságáról

Tóth Csaba: A Bölcsék Hegye

Rudolf Steiner: Christian Rosenkreutz

Kőszeghy Attila a varázsvessző titkáról



250 Forint